



BOSCH



Register your
new appliance
now at MyBosch and
enjoy benefits free of
charge:
[bosch-home.com/
welcome](https://www.bosch-home.com/welcome)

Cordless handstick vacuum cleaner

BBHL2...

BCHF2...

[de]	Gebrauchsanleitung	7	[pl]	Instrukcja obsługi	55
[en]	Information for Use	12	[hu]	Használati útmutató	60
[fr]	Manuel d'utilisation	17	[bg]	Ръководство за употреба	65
[it]	Manuale utente	22	[ro]	Manual de utilizare	70
[nl]	Gebruikershandleiding	27	[cs]	Návod k obsluze	75
[da]	Betjeningsvejledning	32	[sr]	Uputstvo za upotrebu	80
[sv]	Bruksanvisning	37	[sk]	Návod na používanie	85
[fi]	Käyttöohje	41	[sl]	Navodila za uporabo	90
[es]	Manual de usuario	45	[hr]	Upute za upotrebu	95
[el]	Εγχειρίδιο χρήστη	50			





<https://digitalguide.bsh-group.com/?mat-no=8001293132>

- [de]** Weitere Informationen und Erklärungen finden Sie online. Scannen Sie den QR-Code auf der Titelseite.
- [en]** You can find additional information and explanations online. Scan the QR code on the title page.
- [fr]** Vous pouvez trouver d'autres informations et explications en ligne. Scannez le code QR sur la page de titre.
- [it]** Puoi trovare ulteriori info e spiegazioni online. Scansiona il codice QR sul frontespizio.
- [nl]** U kunt online aanvullende informatie en uitleg vinden. Scan de QR-code op de titelpagina.
- [da]** Der findes yderligere oplysninger og forklaringer online. Skan QR-koden på forsiden.
- [sv]** Det finns mer information och förklaringar online. Scanna QR-koden på omslaget.
- [fi]** Löydät lisätietoja ja selityksiä verkosta. Skanna QR-koodin sivun otsikosta.
- [es]** Se puede encontrar información y explicaciones adicionales online. Escanear el código QR en la página de título.
- [el]** Μπορείτε να βρείτε επιπλέον πληροφορίες και εξηγήσεις στο διαδίκτυο (online). Σαρώστε τον κωδικό QR στη σελίδα τίτλου.
- [pl]** Dodatkowe informacje i objaśnienia są dostępne online. Zeskanuj kod QR na stronie tytułowej.
- [hu]** További információ és tájékoztatás az interneten található. Olvassa be a borítók belső oldalán lévő QR kódot.
- [bg]** Можете да намерите допълнителна информация и обяснения онлайн. Сканирайте QR кода на заглавната страница.
- [ro]** Informații și explicații suplimentare pot fi găsite online. Scanați codul QR de pe pagina de pornire.
- [cs]** Další informace a vysvětlení najdete on-line. Naskenujte QR kód na titulní straně.
- [sr]** Dodatne informacije i objašnjenja možete da pronađete na mreži. Skenirajte QR kód na naslovnoj stranici.
- [sk]** Ďalšie informácie a vysvetlenia nájdete online. Naskenujte QR kód na titulnej strane.
- [sl]** Dodatne informacije in pojasnila lahko najdete na spletu. Odčitajte kodo QR na naslovnici.
- [hr]** Dodatne informacije i objašnjenja možete pronaći na internetu. Skenirajte QR kod na naslovnoj stranici.

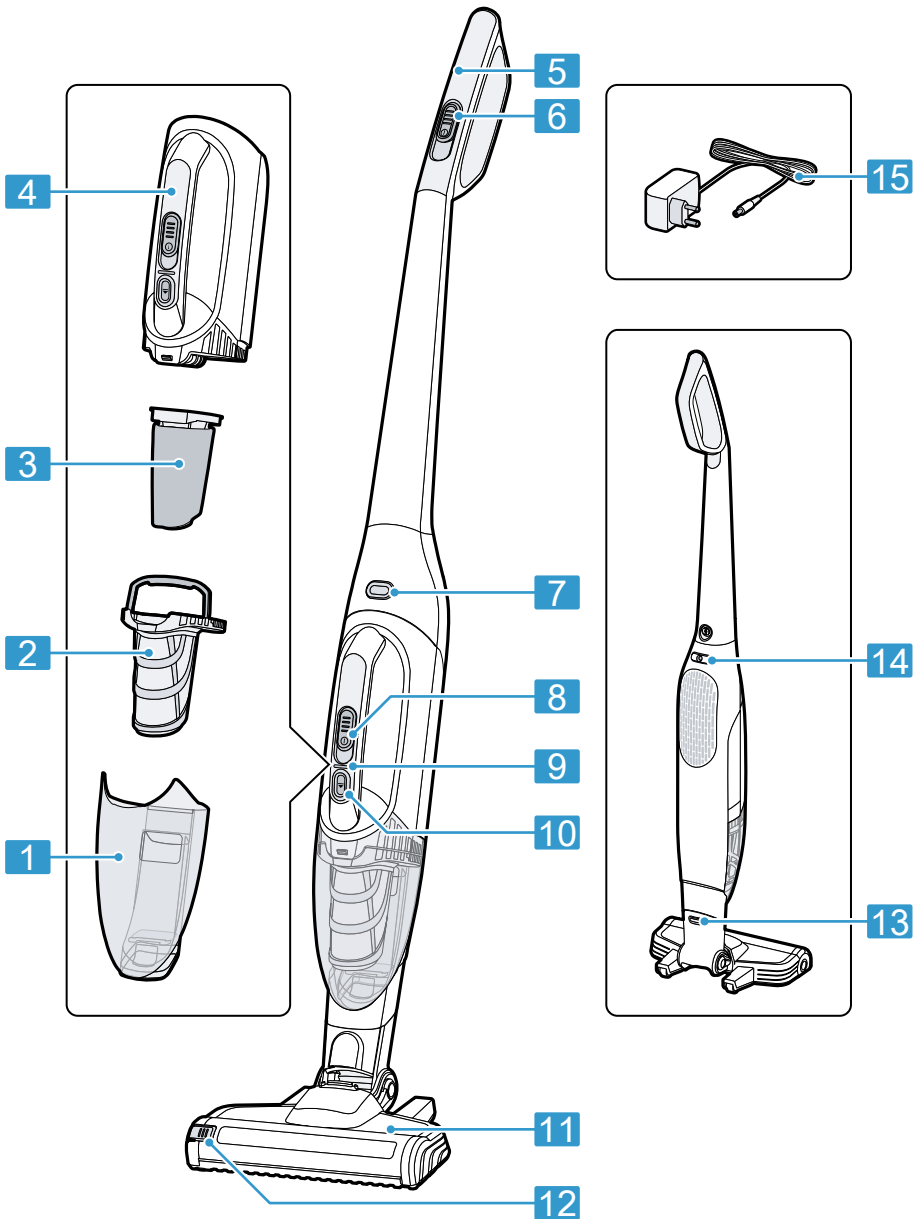

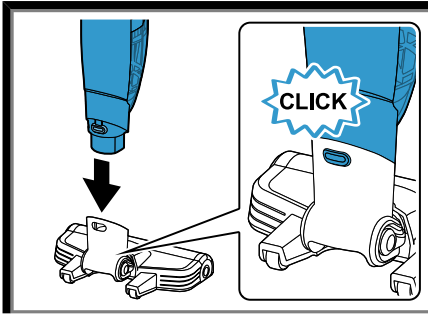

2

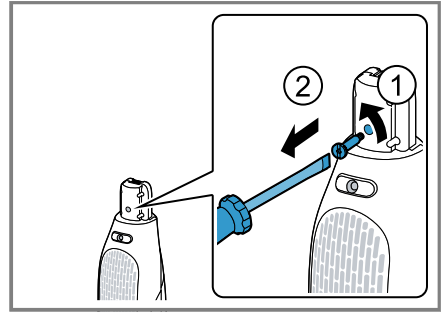

3

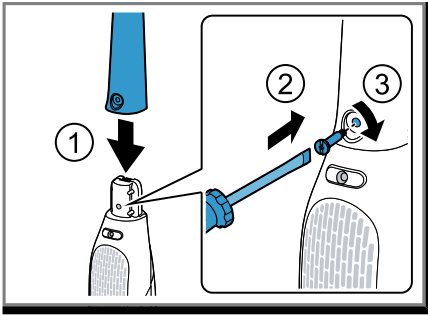

4

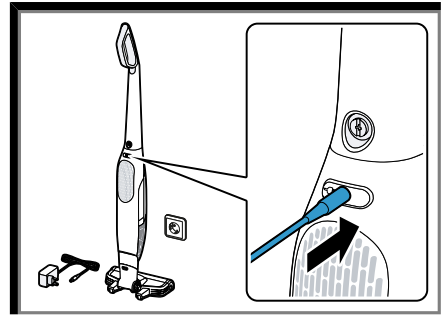

5

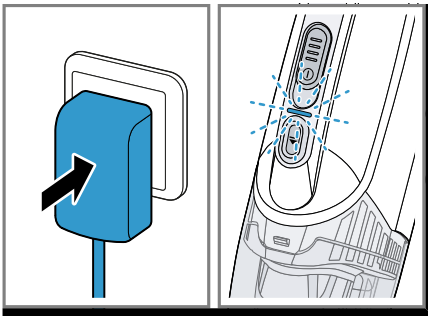

6

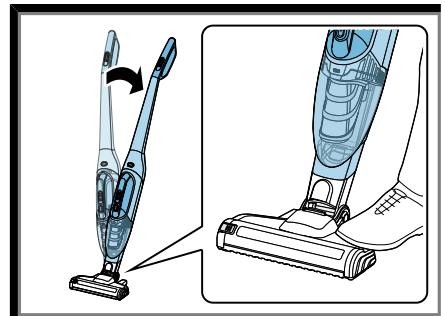

7

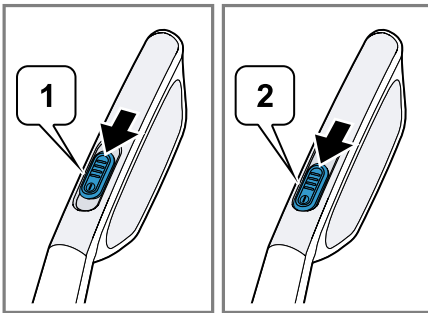

8

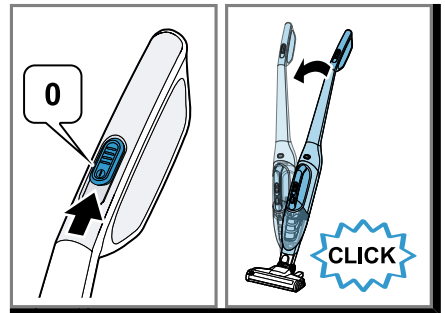

9

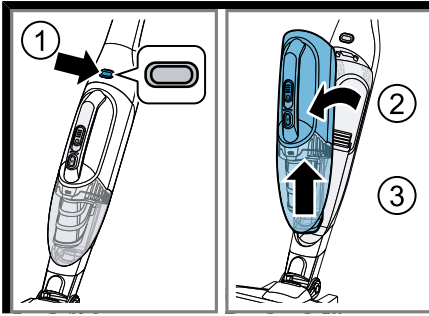

10

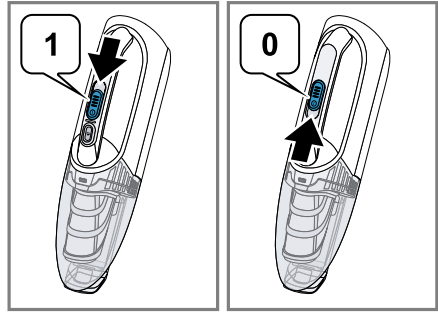

11

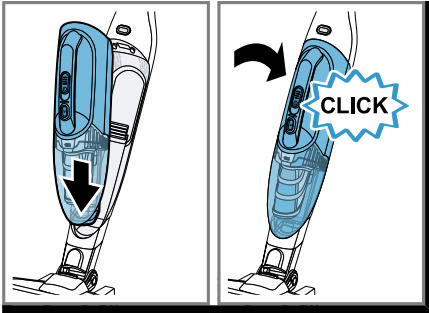

12

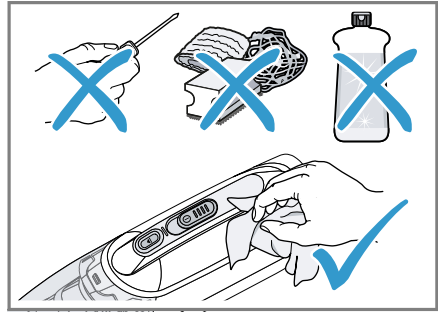

13

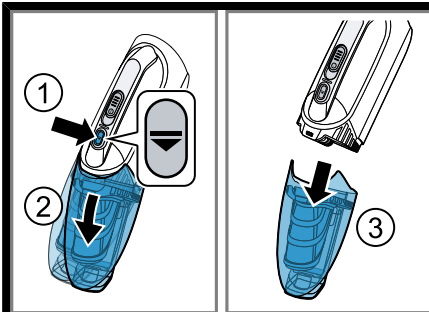

14

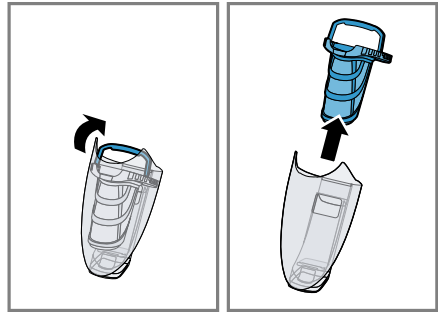

15



16



17

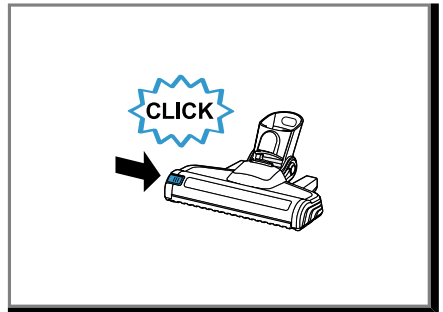
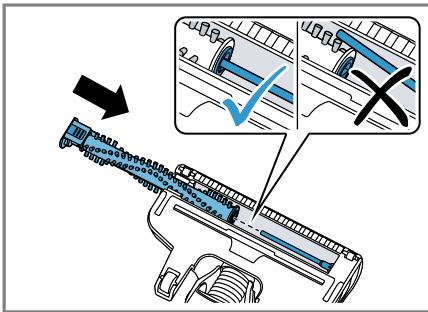
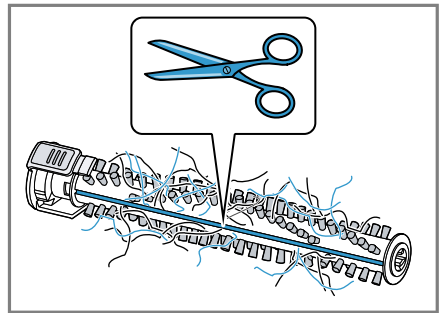
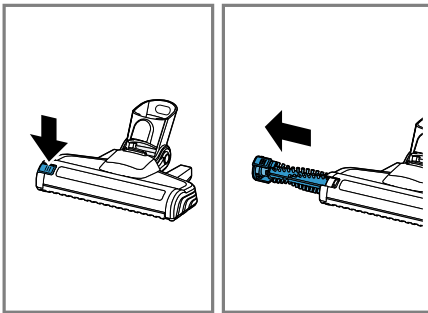
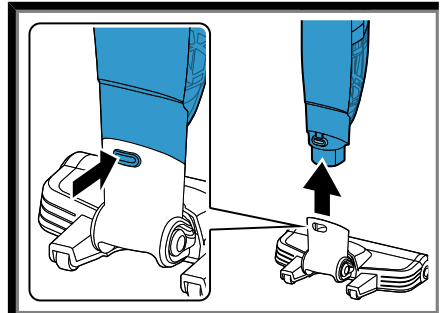
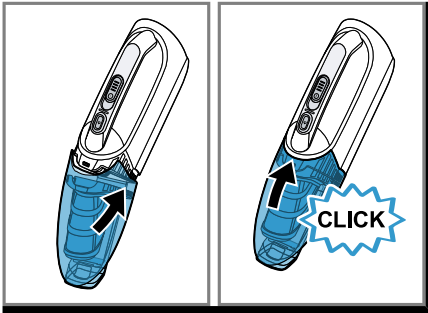
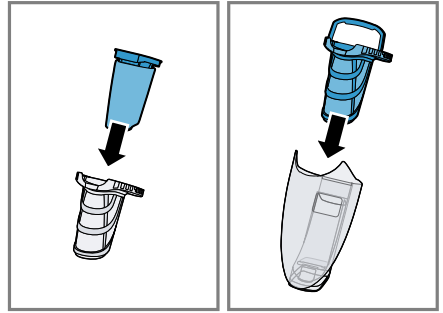
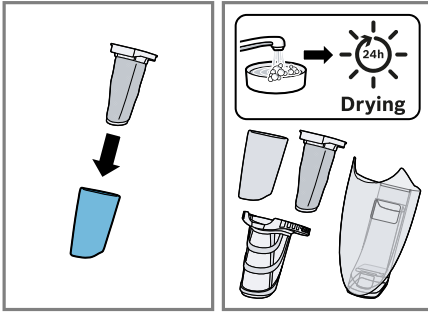

Sicherheit

- Lesen Sie diese Anleitung sorgfältig.
- Bewahren Sie die Anleitung sowie die Produktinformationen für einen späteren Gebrauch oder Nachbesitzer auf.
- Schließen Sie das Gerät bei einem Transportschaden nicht an.

Verwenden Sie das Gerät nur:

- mit Originalteilen und -zubehör. Bei Schäden durch Verwendung fremder Produkte besteht kein Anspruch auf Garantie.
- im privaten Haushalt und in geschlossenen Räumen des häuslichen Umfelds bei Raumtemperatur.
- bis zu einer Höhe von 2000 m über dem Meeresspiegel.

Verwenden Sie das Gerät nicht:

- zum Absaugen von Menschen oder Tieren.
- zum Aufsaugen von gesundheitsschädlichen, scharfkantigen, heißen oder glühenden Substanzen.
- zum Aufsaugen von feuchten oder flüssigen Substanzen.
- zum Aufsaugen von leicht entflammaren oder explosiven Stoffen und Gasen.
- zum Aufsaugen von Asche, Ruß aus Öfen und Zentral-Heizungsanlagen.
- zum Aufsaugen von Tonerstaub aus Druckern und Kopierern.
- zum Aufsaugen von Bauschutt.

Trennen Sie das Gerät von der Stromversorgung, wenn Sie:

- das Gerät reinigen.

Dieses Gerät kann von Kindern ab 8 Jahren und darüber und von Personen mit reduzierten physischen, sensorischen oder mentalen Fähigkeiten oder Mangel an Erfahrung und/oder Wissen benutzt werden, wenn sie beaufsichtigt oder bezüglich des sicheren Gebrauchs des Geräts unterwiesen wurden und die daraus resultierenden Gefahren verstanden haben.

Kinder dürfen nicht mit dem Gerät spielen.

Reinigung und Benutzerwartung dürfen nicht durch Kinder ohne Beaufsichtigung durchgeführt werden.

- ▶ Nur dafür geschultes Fachpersonal darf Reparaturen am Gerät durchführen.
- ▶ Nur Original-Ersatzteile dürfen zur Reparatur des Geräts verwendet werden.
- ▶ Nie ein beschädigtes Gerät betreiben.

- ▶ Nie ein Gerät mit gerissener oder gebrochener Oberfläche betreiben.
- ▶ Den Kundendienst rufen. → *Seite 11*
- ▶ Das Gerät nur in geschlossenen Räumen verwenden.
- ▶ Nie das Gerät großer Hitze und Nässe aussetzen.
- ▶ Keinen Dampfreiniger oder Hochdruckreiniger verwenden, um das Gerät zu reinigen.
- ▶ Das Netzteil nur gemäß den Angaben auf dem Typenschild anschließen und betreiben.
- ▶ Das Netzteil nur über eine vorschriftsmäßig installierte Steckdose mit Erdung an ein Stromnetz mit Wechselstrom anschließen.
- ▶ Keine brennbaren oder alkoholhaltigen Stoffe auf die Filter geben.
- ▶ Bei der Reinigung des Geräts keine brennbaren oder alkoholhaltigen Stoffe verwenden.
- ▶ Die Kleidung, das Haar, die Finger und andere Körperteile von den Öffnungen am Gerät und den beweglichen Teilen fernhalten.
- ▶ Nie das Rohr oder die Düsen auf Augen, Haare, Ohren oder Mund richten.
- ▶ Sicherstellen, dass sich beim Saugen auf Treppen keine Personen unterhalb des Geräts befinden.
- ▶ Verpackungsmaterial von Kindern fernhalten.
- ▶ Kinder nicht mit Verpackungsmaterial spielen lassen.
- ▶ Den Akku vor Feuer, Hitze und andauernder Sonneneinstrahlung schützen.
- ▶ Den Akku vor Wasser und eindringender Feuchtigkeit schützen.
- ▶ Nie den Akku öffnen.
- ▶ Den nicht benutzten Akku von Metallgegenständen fernhalten, z. B. Büroklammern, Münzen, Schlüsseln, Nägeln oder Schrauben.
- ▶ Wenn aus einem beschädigten Akku Dämpfe austreten, Frischluft zuführen.
- ▶ Bei Beschwerden einen Arzt aufsuchen.
- ▶ Wenn aus einem beschädigten Akku Flüssigkeiten austreten, bei Hautkontakt sofort mit Wasser spülen.
- ▶ Bei Augenkontakt zusätzlich ärztliche Hilfe in Anspruch nehmen.

Sachschäden vermeiden

- ▶ Benetzte Gegenstände prüfen und reinigen.
- ▶ Beschädigte Gegenstände austauschen.
- ▶ Die Laufsohlen regelmäßig auf Abnutzung prüfen.
- ▶ Die abgenutzte Düse ersetzen.

- ▶ Nie die Düse ohne eingesetzte Bürstenwalze verwenden.
- ▶ Nie das Gerät mit eingeschalteter Bodendüse abstellen.
- ▶ Nie das Gerät ohne Filtereinheit betreiben.

Kennenlernen

Gerät

Hier finden Sie eine Übersicht über die Bestandteile Ihres Geräts.

→ Abb. **1**

1	Staubbehälter
2	Flusensieb
3	Filter mit Filterschaum
4	Motoreinheit
5	Handgriff
6	Schiebeschalter Akkustaubsauger
7	Entriegelungstaste Handgerät
8	Schiebeschalter Handgerät
9	Statusanzeige
10	Entriegelungstaste Staubbehälter
11	Bodendüse mit Elektrobürste
12	Entriegelungstaste Bürstenwalze
13	Entriegelungstaste Bodendüse
14	Anschluss Ladekabel
15	Netzteil mit Ladekabel ¹

Statusanzeige

Die Statusanzeige zeigt Ihnen verschiedene Betriebszustände an.

Betriebszustand	Statusanzeige
Normalmodus	Anzeige leuchtet weiß.
Akkuladung unter 20 %	Anzeige blinkt langsam weiß.
Akku leer	Anzeige erlischt.
Ladevorgang	Anzeige blinkt langsam weiß.
Akku vollständig geladen	Anzeige leuchtet weiß und erlischt nach ca. 2 Minuten.

Betriebszustand	Statusanzeige
Über- / Untertemperaturschutz	Anzeige leuchtet rot und erlischt nach ca. 10 Sekunden.

Leistungsstufen

Mit den Leistungsstufen können Sie die Saugkraft einstellen.

Stufe	Verwendung
1	Saugen mit eingeschalteter Elektrobürste oder mit dem Handgerät. Für routinemäßige Reinigungsaufgaben.
2	Saugen mit maximaler Leistung und eingeschalteter Elektrobürste. Für anspruchsvolle Reinigungsaufgaben auf allen Bodenarten, insbesondere auf Teppichen.

Akkulaufzeiten

Hier finden Sie Informationen zu den Akkulaufzeiten.

Hinweise

- Die maximalen Akkulaufzeiten unterscheiden sich je nach gewählter Leistungsstufe und verbautem Akkutyp.
- Wie jeder Li-Ion-Akku verschleißen Akkus mit der Zeit, weshalb die Akkukapazität und die Laufzeit abnehmen. Das ist ein natürlicher Alterungsprozess und keine Folge eines Materialfehlers, Herstellungsfehlers oder Sachmangels.
- Durch folgende Maßnahmen können Sie den natürlichen Verschleiß verzögern:
 - Laden Sie das Gerät nur im Temperaturbereich zwischen 3 °C und 40 °C auf.
 - Lagern Sie das Gerät nur im Temperaturbereich zwischen 0 °C bis 40 °C.
 - Lagern Sie das Gerät nicht über einen längeren Zeitraum vollgeladen oder komplett entladen.

Bedienung

Gerät vor dem ersten Gebrauch montieren

→ Abb. **2 - 4**

¹ Je nach Geräteausstattung

Akku laden

Hinweis: Der Akkustaubsauger kann nur mit korrekt eingesetztem Handgerät geladen und verwendet werden.

→ Abb. **5** - **6**

Hinweis: Das Netzteil am Ladekabel und das Gerät erwärmen sich beim Laden. Das ist normal und unbedenklich.

Tip: Um die vollständige Ladung zu kontrollieren, trennen Sie das Gerät kurz vom Netz und verbinden es wieder. Danach leuchtet die Statusanzeige weiß.

Mit dem Akkustaubsauger saugen

→ Abb. **7** - **9**

Mit dem Handgerät saugen

→ Abb. **10** - **12**

Reinigen und Pflegen

Damit Ihr Gerät lange funktionsfähig bleibt, reinigen und pflegen Sie es sorgfältig.

Gerät reinigen

Voraussetzung: Das Gerät ist ausgeschaltet und vom Ladekabel getrennt.

1. Das Handgerät entnehmen.
2. Das Gerät mit einem weichen Tuch und einem handelsüblichen Kunststoffreiniger reinigen.

→ Abb. **13**

Staubbehälter entleeren und Filtereinheit reinigen

Voraussetzung: Das Handgerät ist aus dem Staubsauger entnommen.

→ Abb. **14** - **20**

Hinweis: Für eine gründliche Reinigung den Filterschaum vom Filter ziehen. Die Teile der Filtereinheit und den Staubbehälter unter fließendem Wasser reinigen und 24 Stunden trocknen lassen.

Elektrobürste reinigen

→ Abb. **21** - **25**

Hinweis: Die Bürstenwalze verfügt über eine Reinigungsfunktion. Ihr Gerät saugt beim Betrieb der Bürstenwalze auf Teppich die durchgeschnittenen Fäden und Haare nach über 30 Sekunden automatisch ein.

Störungen beheben

- ▶ Nur dafür geschultes Fachpersonal darf Reparaturen am Gerät durchführen.
- ▶ Nur Original-Ersatzteile dürfen zur Reparatur des Geräts verwendet werden.

Gerät funktioniert nicht.

Akku ist nicht geladen.

- ▶ Laden Sie den Akku.
→ "Akku laden", Seite 10

Gerät funktioniert nicht und die Statusanzeige leuchtet für 10 Sekunden rot.

Über-/Untertemperaturschutz ist aktiviert.

1. Schalten Sie das Gerät aus und trennen Sie das Gerät von der Stromzufuhr.
2. Warten Sie, bis das Gerät die Raumtemperatur angenommen hat.

Staubbehälter lässt sich nicht einsetzen.

Filtereinheit oder Staubbehälter sitzt nicht richtig.

- ▶ Prüfen Sie, ob die Filtereinheit und der Staubbehälter richtig eingesetzt sind.

Altgerät entsorgen

- ▶ Das Gerät umweltgerecht entsorgen. Informationen über aktuelle Entsorgungswege erhalten Sie bei Ihrem Fachhändler sowie Ihrer Gemeinde- oder Stadtverwaltung.



Dieses Gerät ist entsprechend der europäischen Richtlinie 2012/19/EU über Elektro- und Elektronikaltgeräte (waste electrical and electronic equipment – WEEE) gekennzeichnet.

Die Richtlinie gibt den Rahmen für eine EU-weit gültige Rücknahme und Verwertung der Altgeräte vor.

Akkus/Batterien entsorgen

Akkus/Batterien sollen einer umweltgerechten Wiederverwertung zugeführt werden. Akkus/Batterien nicht in den Hausmüll werfen.

- ▶ Akkus/Batterien umweltgerecht entsorgen.

Kundendienst

Detaillierte Informationen über die Garantiedauer und die Garantiebedingungen in Ihrem Land erhalten Sie über den QR-Code auf dem beiliegenden Dokument zu den Servicekontakten und Garantiebedingungen, bei unserem Kundendienst, Ihrem Händler oder auf unserer Website.

Die Kontaktdaten des Kundendienstes finden Sie über den QR-Code auf dem beiliegenden Dokument zu den Servicekontakten und Garantiebedingungen oder auf unserer Website.

Die Informationen gemäß Verordnung (EU) 2023/826 finden Sie online unter www.bosch-home.com auf der Produktseite und der Serviceseite Ihres Geräts bei den Gebrauchsanleitungen und zusätzlichen Dokumenten.

Safety

- Read this instruction manual carefully.
- Keep the instruction manual and the product information safe for future reference or for the next owner.
- Do not connect the appliance if it has been damaged in transit.

Only use this appliance:

- with genuine parts and accessories. Damage caused by using third-party products is not covered under the warranty.
- in private households and in enclosed spaces in a domestic environment at room temperature.
- up to an altitude of max. 2000 m above sea level.

Do not use the appliance:

- for vacuum-cleaning persons or animals.
- for vacuuming up harmful, sharp-edged, hot or burning substances.
- for vacuuming up damp substances or liquids.
- for vacuuming up highly flammable or explosive materials and gases.
- for vacuuming up ash or soot from stoves and central heating systems.
- for vacuuming up toner dust from printers and photocopiers.
- for vacuuming up building rubble.

Disconnect the appliance from the power supply when:

- cleaning the appliance.

This appliance may be used by children aged 8 or over and by people who have reduced physical, sensory or mental abilities or inadequate experience and/or knowledge, provided that they are supervised or have been instructed on how to use the appliance safely and have understood the resulting dangers.

Do not let children play with the appliance.

Cleaning and user maintenance must not be performed by children unless they are being supervised.

- ▶ Repairs to the appliance should only be carried out by trained specialist staff.
- ▶ Only use genuine spare parts when repairing the appliance.
- ▶ Never operate a damaged appliance.
- ▶ Never operate an appliance with a cracked or fractured surface.
- ▶ Call customer service. → *Page 15*

- ▶ Only use the appliance in enclosed spaces.
- ▶ Never expose the appliance to intense heat or humidity.
- ▶ Do not use steam- or high-pressure cleaners to clean the appliance.
- ▶ Only connect and operate the power supply unit according to the data on the rating plate.
- ▶ Connect the power supply unit to a power supply with alternating current only via a properly installed socket with earthing.
- ▶ Do not apply flammable substances or substances containing alcohol to the filter.
- ▶ When cleaning the appliance, do not use flammable substances or substances that contain alcohol.
- ▶ Keep clothing, hair, fingers and other body parts away from the openings on the appliance and the moving parts.
- ▶ Never point the pipe or the nozzles towards eyes, hair, ears or mouths.
- ▶ When vacuuming stairs, ensure that there are no persons underneath the appliance.
- ▶ Keep packaging material away from children.
- ▶ Do not let children play with packaging material.
- ▶ Protect the battery against fire, heat and constant sunlight.
- ▶ Protect the battery against water and penetrating moisture.
- ▶ Never open the battery.
- ▶ When not in use, keep the battery away from metal objects, e.g. paper clips, coins, keys, nails or screws.
- ▶ If fumes are escaping from a damaged battery, supply fresh air.
- ▶ If there are any problems, seek medical advice from a doctor.
- ▶ If liquids are escaping from a damaged battery and they come into contact with the skin, rinse immediately with water.
- ▶ If these come into contact with the eyes, seek medical help.

Preventing material damage

- ▶ Check and clean any wet objects.
- ▶ Replace damaged objects.
- ▶ Regularly check the running surfaces of the nozzles for wear.
- ▶ Replace worn nozzles.
- ▶ Never use the nozzle without the brush roller in place.
- ▶ Never stop the appliance with the floor nozzle switched on.

- ▶ Never operate the appliance without the filter unit.

Familiarising yourself with your appliance

Appliance

You can find an overview of the parts of your appliance here.

→ Fig. 1

1 Dust container

2 Fluff filter

3	Filter with foam filter
4	Motor unit
5	Handle
6	Cordless vacuum sliding switch
7	Handheld device release button
8	Hand-held device sliding switch
9	Status display
10	Dust container release button
11	Floor nozzle with power brush
12	Brush roller release button
13	Floor nozzle release button
14	Charging cable connection
15	Power supply unit with charging cable ¹

Status display

The status display indicates the different operating statuses.

Operating status	Status display
Normal mode	Display lights up white.
Battery charge below 20%	Display slowly flashes white.
Battery empty	Display goes out.
Charging process	Display slowly flashes white.
Battery is fully charged	Display lights up white and goes out after approx. 2 minutes.
Over-/under-temperature protection	Display lights up red and goes out after approx. 10 seconds.

Power levels

You can set the suction power using the power levels.

Level	Use
1	Vacuuming with the power brush switched on or using the hand-held device. For routine cleaning tasks.
2	Vacuuming at full power and with the power brush switched on. For

Level	Use
	demanding cleaning tasks on all floor types, particularly on carpets.

Battery runtimes

You can find information about battery runtimes here.

Notes

- The maximum battery runtimes differ depending on the selected power level and type of battery installed.
- Like every Li-ion battery, the batteries wear out over time, meaning that the battery capacity and the runtime decrease. This is a natural aging process and not the result of a material error, manufacturing error or material defect.
- You can delay the natural wear by using the following measures:
 - Only charge the appliance in the temperature range between 3 °C and 40 °C.
 - Only store the battery in the temperature range between 0 °C and 40 °C.
 - Do not store the battery for an extended period of time if it is fully charged or fully discharged.

Operation

Assembling the appliance before using for the first time

→ Fig. 2 - 4

Charging the battery

Note: The cordless vacuum cleaner can only be charged and used with the correct handheld device inserted.

→ Fig. 5 - 6

Note: The power supply unit on the charging cable and the appliance heat up while charging. This is normal and harmless.

Tip: To check that the battery is full, briefly disconnect it from the mains and then reconnect it. The status display then lights up white.

Vacuuming with the cordless vacuum cleaner

→ Fig. 7 - 9

¹ Depending on the appliance specifications

Vacuuming using the handheld device

→ Fig. 10 - 12

Cleaning and servicing

To keep your appliance working efficiently for a long time, it is important to clean and maintain it carefully.

Cleaning the appliance

Requirement: The appliance is switched off and the charging cable has been unplugged.

1. Remove the handheld device.
2. Clean the appliance with a soft cloth and a commercially available plastic cleaner.
→ Fig. 13

Emptying the dust container and cleaning the filter unit

Requirement: The handheld device is removed from the vacuum cleaner.

→ Fig. 14 - 20

Note: For thorough cleaning, pull the filter foam out of the filter. Clean the parts of the filter unit and the dust container under running water and leave them to dry for 24 hours.

Cleaning the power brush

→ Fig. 21 - 25

Note: The brush roller features a cleaning function. When operating the brush roller on carpet, your appliance automatically vacuums the cut threads and hairs after more than 30 seconds.

Troubleshooting

- ▶ Repairs to the appliance should only be carried out by trained specialist staff.
- ▶ Only use genuine spare parts when repairing the appliance.

The appliance is not working.

The battery has not been charged.

- ▶ Charge the battery.
→ "Charging the battery", Page 14

Appliance is not working and the status display lights up red for 10 seconds.

Over-/under-temperature protection is activated.

1. Switch off the appliance and disconnect the appliance from the power supply.
2. Wait until the appliance has reached room temperature.

The dust container cannot be inserted.

The filter unit or dust container is not positioned correctly.

- ▶ Check whether the filter unit and dust container are inserted correctly.

Disposing of old appliance

- ▶ Dispose of the appliance in an environmentally friendly manner. Information about current disposal methods are available from your specialist dealer or local authority.



This appliance is labelled in accordance with European Directive 2012/19/EU concerning used electrical and electronic appliances (waste electrical and electronic equipment - WEEE).

The guideline determines the framework for the return and recycling of used appliances as applicable throughout the EU.

Disposing of batteries

Batteries should be recycled in an environmentally friendly manner. Do not dispose of the batteries in the household rubbish.

- ▶ Dispose of batteries in an environmentally friendly manner.

Customer Service

Detailed information about the warranty period and the warranty conditions in your country is available via the QR code on the enclosed document on service contacts and warranty conditions, from our customer service or on our website.

en Customer Service

You can find the contact details for our customer service via the QR code on the enclosed document on service contacts and warranty conditions or on our website.

You can find the information required as per Regulation (EU) 2023/826 online at *www.bosch-home.com* on the product and service pages for your appliance, in the area of user manuals and additional documents.

Sécurité

- Lisez attentivement cette notice.
- Conservez la notice ainsi que les informations produit en vue d'une réutilisation ultérieure ou pour un futur nouveau propriétaire.
- Ne branchez pas l'appareil si ce dernier a été endommagé durant le transport.

Utilisez l'appareil uniquement :

- avec des pièces et accessoires d'origine. En cas de dommages dus à l'utilisation de produits tiers, le droit à la garantie expire.
- pour un usage domestique privé et dans les pièces fermées d'un domicile, à la température ambiante.
- jusqu'à une altitude maximale de 2000 m au-dessus du niveau de la mer.

N'utilisez pas l'appareil :

- pour l'aspiration de personnes et d'animaux.
- pour l'aspiration de substances nocives pour la santé, aux arêtes vives, chaudes ou brûlantes.
- pour l'aspiration de substances humides ou liquides.
- pour l'aspiration de substances et gaz légèrement inflammables ou explosibles.
- pour l'aspiration de cendres, de la suie de four et d'installations de chauffage central.
- pour l'aspiration de poussières de toner des imprimantes et copieurs.
- pour l'aspiration de débris de construction.

Débranchez l'appareil du secteur lorsque :

- vous nettoyez l'appareil.

Les enfants de 8 ans et plus, les personnes souffrant d'un handicap physique, sensoriel ou mental ou ne détenant pas l'expérience et/ou les connaissances nécessaires pourront utiliser cet appareil à condition de le faire sous surveillance, ou que son utilisation sûre leur ait été enseignée et qu'ils aient compris les dangers qui en émanent.

Les enfants ne sont pas autorisés à jouer avec l'appareil.

Le nettoyage de l'appareil, et l'entretien par l'utilisateur, sont des activités que les enfants ne peuvent pas effectuer sans surveillance.

- ▶ Seul un personnel dûment qualifié peut entreprendre des réparations sur l'appareil.
- ▶ Seules des pièces de rechange d'origine peuvent être utilisées pour réparer l'appareil.
- ▶ Ne jamais utiliser un appareil endommagé.
- ▶ Ne jamais faire fonctionner l'appareil avec une surface fissurée ou cassée.
- ▶ Appelez le service après-vente. → *Page 21*
- ▶ Utiliser l'appareil uniquement dans des pièces fermées.
- ▶ Ne jamais exposer l'appareil à une forte chaleur ou humidité.
- ▶ Ne pas utiliser de nettoyeur vapeur ou haute pression pour nettoyer l'appareil.
- ▶ Raccordez et utilisez le bloc secteur uniquement dans le respect des indications figurant sur la plaque signalétique.
- ▶ Le bloc secteur doit être branché uniquement à une source d'alimentation avec courant alternatif à l'aide d'une prise murale correctement installée et reliée à la terre.
- ▶ Ne mettez pas de substances inflammables ou à base d'alcool sur les filtres.
- ▶ Lors du nettoyage de l'appareil, n'utilisez pas de substances inflammables ou à base d'alcool.
- ▶ Tenez les vêtements, les cheveux, les doigts et toute autre partie du corps à l'écart des orifices de l'appareil et des pièces mobiles.
- ▶ Ne dirigez jamais le tuyau ni les buses vers les yeux, les cheveux, les oreilles ou la bouche.
- ▶ Lorsque vous passez l'aspirateur dans les escaliers, assurez-vous que personne ne se trouve en-dessous de l'appareil.
- ▶ Conserver les matériaux d'emballage hors de portée des enfants.
- ▶ Ne jamais laisser les enfants jouer avec les emballages.
- ▶ Protégez la batterie du feu, de la chaleur et d'une exposition prolongée aux rayons du soleil.
- ▶ Protégez la batterie de l'eau et de l'humidité pénétrante.
- ▶ N'ouvrez jamais la batterie.
- ▶ Tenez la batterie inutilisée à l'écart des objets métalliques, tels que trombones, pièces de monnaie, clés, clous ou vis.
- ▶ Si des vapeurs s'échappent d'une batterie endommagée, faites entrer de l'air frais.

- ▶ Consultez un médecin en cas de plaintes.
- ▶ Si des liquides s'échappent d'une batterie endommagée et entrent en contact avec la peau, rincez cette dernière immédiatement.
- ▶ En cas de contact avec les yeux, consultez un médecin.

Prévenir les dégâts matériels

- ▶ Contrôlez et nettoyez les objets mouillés.
- ▶ Remplacez les objets endommagés.
- ▶ Vérifiez régulièrement l'usure des semelles extérieures.
- ▶ Remplacez les buses usées.
- ▶ N'utilisez jamais la buse sans brosse rotative.
- ▶ Ne laissez jamais l'appareil avec la brosse pour sols en marche.
- ▶ Ne faites jamais fonctionner l'appareil sans unité de filtre.

Élimination de l'emballage

Les emballages sont écologiques et recyclables.

- ▶ Veuillez éliminer les pièces détachées après les avoir triées par matière.



Éliminez l'emballage en respectant l'environnement.

Description de l'appareil

Appareil

Cette section contient une vue d'ensemble des composants de votre appareil.

→ Fig. 1

- | | |
|---|--|
| 1 | Collecteur de poussières |
| 2 | Filtre à peluche |
| 3 | Filtre avec mousse |
| 4 | Bloc moteur |
| 5 | Poignée |
| 6 | Commutateur à glissière de l'aspirateur sans fil |
| 7 | Touche de déverrouillage de l'appareil portatif |
| 8 | Commutateur à glissière de l'appareil portatif |

- | | |
|----|--|
| 9 | Affichage du statut |
| 10 | Touche de déverrouillage du collecteur de poussières |
| 11 | Brosse pour sols avec électrobrosse |
| 12 | Bouton de déverrouillage de la brosse rotative |
| 13 | Touche de déverrouillage de la brosse pour sols |
| 14 | Raccordement du cordon de charge |
| 15 | Bloc secteur avec cordon de charge ¹ |

Affichage du statut

L'affichage du statut vous indique différents états de fonctionnement.

Statut de fonctionnement	Affichage du statut
Mode normal	L'affichage s'allume en blanc.
Charge de la batterie inférieure à 20 %	L'affichage clignote lentement en blanc.
Batterie vide	L'affichage s'éteint.
Processus de charge	L'affichage clignote lentement en blanc.
Batterie entièrement chargée	L'affichage s'allume en blanc et s'éteint après environ 2 minutes.
Sécurité de sur/sous-température	L'affichage s'allume en rouge et s'éteint après environ 10 secondes.

Niveaux de puissance

Les niveaux de puissance vous permettent de régler la puissance d'aspiration.

Puissance	Utilisation
1	Aspiration avec une brosse électrique activée ou avec l'appareil

¹ Selon l'équipement de l'appareil

Puis- sance	Utilisation
	portatif. Pour des tâches de nettoyage usuelles.
2	Aspiration à la puissance maximale et la brosse électrique activée. Pour des tâches de nettoyage difficiles sur tous les types de sols, en particulier sur les tapis.

Autonomie de la batterie

Vous trouverez ici des informations sur l'autonomie de la batterie.

Remarques

- L'autonomie maximale de la batterie varie en fonction du niveau de puissance choisi et du type de batterie installé.
- Comme toutes les batteries au Lithium-ion, les batteries s'usent avec le temps, c'est pourquoi leur capacité et leur autonomie diminuent. Il s'agit d'un processus de vieillissement naturel et non du résultat d'un défaut matériel, de fabrication ou de matière.
- Les mesures suivantes permettent de retarder l'usure naturelle :
 - Chargez l'appareil uniquement dans une plage de température située entre 3 °C et 40 °C.
 - Stockez l'appareil uniquement dans une plage de température située entre 0 °C et 40 °C.
 - Ne stockez pas l'appareil pendant une période de temps prolongée alors qu'il est entièrement chargé ou complètement déchargé.

Utilisation

Installer l'appareil avant la première utilisation

→ Fig. 2 - 4

Charger la batterie

Remarque : L'aspirateur sans fil peut uniquement être chargé et utilisé avec un appareil portable correctement inséré.

→ Fig. 5 - 6

Remarque : Le bloc secteur du cordon de charge et l'appareil chauffent pendant la charge. Cela est normal et sans risque.

Conseil : Pour contrôler la charge complète, débranchez brièvement l'appareil du secteur et rebranchez-le. L'affichage du statut s'allume ensuite en blanc.

Aspirer avec l'aspirateur sans fil

→ Fig. 7 - 9

Aspirer avec l'appareil portable

→ Fig. 10 - 12

Nettoyage et entretien

Pour que votre appareil reste longtemps opérationnel, nettoyez-le et entretenez-le avec soin.

Nettoyer l'appareil

Condition : L'appareil est éteint et son cordon de charge est débranché.

1. Retirez l'appareil portable.
2. Nettoyez l'appareil avec un chiffon doux et un produit de nettoyage pour plastique disponible dans le commerce.

→ Fig. 13

Vider le collecteur de poussières et nettoyer l'unité du filtre

Condition : L'appareil portable est retiré de l'aspirateur.

→ Fig. 14 - 20

Remarque : Pour un nettoyage approfondi, retirez la mousse du filtre. Nettoyez les pièces de l'unité du filtre et le collecteur de poussières sous l'eau courante et laissez-les sécher pendant 24 heures.

Nettoyer la brosse électrique

→ Fig. 21 - 25

Remarque : La brosse rotative est dotée d'une fonction de nettoyage. Votre appareil aspire automatiquement les fils et les cheveux coupés après plus de 30 secondes lorsque vous utilisez la brosse rotative sur le tapis.

Dépannage

- ▶ Seul un personnel dûment qualifié peut entreprendre des réparations sur l'appareil.
- ▶ Seules des pièces de rechange d'origine peuvent être utilisées pour réparer l'appareil.

L'appareil ne fonctionne pas.

La batterie n'est pas chargée.

- ▶ Chargez la batterie.
→ "Charger la batterie", Page 20

L'appareil ne fonctionne pas et l'affichage du statut s'allume en rouge pendant 10 secondes.

La sécurité de sur/sous-température est activée.

1. Éteignez l'appareil et débranchez-le de l'alimentation électrique.
2. Patientez jusqu'à ce que l'appareil soit à température ambiante.

Le bac à poussières ne peut être utilisé.

L'unité de filtre ou le bac à poussières n'est pas correctement en place.

- ▶ Vérifiez si l'unité de filtre et le bac à poussières sont correctement en place.

Mettre au rebut un appareil usagé

- ▶ Éliminez l'appareil dans le respect de l'environnement.

Vous trouverez des informations sur les circuits actuels d'élimination auprès de votre revendeur spécialisé ou de l'administration de votre commune/ville.



Cet appareil est marqué selon la directive européenne 2012/19/UE relative aux appareils électriques et électroniques usagés (waste electrical and electronic equipment - WEEE).

La directive définit le cadre pour une reprise et une récupération des appareils usagés applicables dans les pays de la CE.

Service après-vente

Pour plus d'informations sur la durée et les conditions de la garantie dans votre pays, scannez le QR code figurant sur le document joint afin d'obtenir les coordonnées du service après-vente ainsi que les conditions de garantie, adressez-vous à notre service après-vente, votre revendeur ou consultez notre site web.

Vous trouverez les coordonnées du service après-vente en scannant le QR code figurant sur le document joint relatif aux coordonnées du service après-vente et aux conditions de garantie, ou sur notre site web.

Vous trouverez les informations relatives au règlement(EU) 2023/826 en ligne sous www.bosch-home.com sur la page produit et la page de service de votre appareil dans les notices d'utilisation et les documents complémentaires.

Mettre les batteries/piles au rebut

Les batteries/piles doivent être recyclées dans le respect de l'environnement. Ne jetez pas les batteries/piles avec les ordures ménagères.

- ▶ Éliminez les batteries/piles de manière écologique.

Sicurezza

- Leggere attentamente le presenti istruzioni.
- Conservare le istruzioni e le informazioni sul prodotto per il successivo utilizzo o per il futuro proprietario.
- Non collegare l'apparecchio se ha subito danni durante il trasporto.

Utilizzare l'apparecchio soltanto:

- con gli accessori e le parti originali. In caso di danni causati dall'utilizzo di prodotti non originali, decade il diritto di garanzia.
- in case private e in locali chiusi in ambito domestico a temperatura ambiente;
- fino a un'altitudine di massimo 2000 m sul livello del mare.

Non usare l'apparecchio:

- per aspirare persone o animali.
- per aspirare sostanze nocive, oggetti affilati, materiali caldi o incandescenti.
- per aspirare sostanze umide o liquide.
- per aspirare materiali e gas facilmente infiammabili o esplosivi.
- per aspirare cenere, fuliggine dalle stufe e dagli impianti di riscaldamento centralizzati.
- per aspirare polvere del toner di stampanti e fotocopiatrici.
- per aspirare calcinacci.

Scollegare l'apparecchio dall'alimentazione elettrica se:

- l'apparecchio viene pulito.

Questo apparecchio può essere utilizzato da bambini di età pari o superiore a 8 anni e da persone con ridotte facoltà fisiche, sensoriali o mentali o prive di sufficiente esperienza e/o conoscenza se sorvegliati o già istruiti in merito all'utilizzo sicuro dell'apparecchio e se hanno compreso i rischi da esso derivanti.

I bambini non devono giocare con l'apparecchio.

Ai bambini senza sorveglianza è vietato eseguire la pulizia e manutenzione di competenza dell'utente.

- ▶ Solo il personale adeguatamente specializzato e formato può eseguire riparazioni sull'apparecchio.
- ▶ Per la riparazione dell'apparecchio possono essere impiegati soltanto pezzi di ricambio originali.
- ▶ Non azionare mai un apparecchio danneggiato.
- ▶ Non utilizzare mai un apparecchio con la superficie danneggiata.

- ▶ Rivolgersi al servizio di assistenza clienti. → *Pagina 26*
- ▶ Utilizzare l'apparecchio esclusivamente in luoghi chiusi.
- ▶ Non esporre mai l'apparecchio a calore e umidità eccessivi.
- ▶ Non lavare l'apparecchio con pulitori a vapore o idropulitrici.
- ▶ Collegare ed usare l'alimentatore solo secondo i dati della targhetta d'identificazione.
- ▶ Collegare l'alimentatore a una rete a corrente alternata soltanto con una presa con messa a terra installata a norma.
- ▶ Non collocare sostanze infiammabili o contenenti alcol sul filtro.
- ▶ Durante la pulizia dell'apparecchio, non utilizzare sostanze infiammabili o contenenti alcool.
- ▶ Indumenti, capelli, dita e altre parti del corpo potrebbero impigliarsi nelle aperture dell'apparecchio e nelle parti mobili.
- ▶ Non rivolgere mai il tubo o le bocchette in direzione degli occhi, dei capelli, delle orecchie e della bocca.
- ▶ Accertarsi che non vi sia nessuno sui gradini più in basso della scala mentre si aspira.
- ▶ Tenere lontano il materiale di imballaggio dai bambini.
- ▶ Vietare ai bambini di giocare con materiali d'imballaggio.
- ▶ Proteggere la batteria dal fuoco, dal calore e da un'esposizione solare continuativa.
- ▶ Proteggere la batteria dall'acqua e dall'umidità.
- ▶ Non aprire mai la batteria.
- ▶ Tenere lontano la batteria utilizzata da oggetti metallici, ad es. graffette, monete, chiavi, aghi o viti.
- ▶ In caso di fuoriuscita di vapori da una batteria danneggiata, immettere aria pulita.
- ▶ In caso di lesioni, contattare un medico.
- ▶ Se fuoriescono liquidi da una batteria danneggiata, sciacquare immediatamente con acqua in caso di contatto con la pelle.
- ▶ In caso di contatto con gli occhi, rivolgersi anche un medico.

Prevenzione di danni materiali

- ▶ Controllare e pulire gli oggetti bagnati.
- ▶ Sostituire gli oggetti danneggiati.
- ▶ Controllare regolarmente che le basi non siano usurate.
- ▶ Sostituire la bocchetta usurata.
- ▶ Utilizzare la bocchetta senza rullo spazzola innestato.
- ▶ Non spegnere mai l'apparecchio con la spazzola per pavimenti accesa.

- ▶ Non mettere mai in funzione l'apparecchio senza l'unità filtro.

Conoscere l'apparecchio

Apparecchio

Di seguito è riportata una panoramica dei componenti dell'apparecchio.

→ *Fig. 1*

1 Contenitore raccoglisporco

2 Filtro lanugine

3	Filtro con materiale espanso
4	Motore
5	Impugnatura
6	Interruttore a cursore dell'aspirapolvere a batteria
7	Pulsante di sblocco dell'apparecchio manuale
8	Interruttore a cursore dell'apparecchio manuale
9	Indicatore di stato
10	Pulsante di sblocco contenitore raccogli sporco
11	Spazzola per pavimenti con spazzola elettrica
12	Pulsante di sblocco del rullo della spazzola
13	Pulsante di sblocco della spazzola per pavimenti
14	Allacciamento del cavo di carica
15	Alimentatore con cavo di carica ¹

Indicatore di stato

L'indicatore di stato mostra diversi stati di funzionamento.

Stato di funzionamento	Indicatore di stato
Modalità normale	L'indicatore si accende a luce bianca.
Carica della batteria inferiore al 20%	L'indicatore lampeggia lentamente a luce bianca.
Batteria scarica	L'indicatore si spegne.
Processo di carica	L'indicatore lampeggia lentamente a luce bianca.
Batteria completamente carica	Il display si accende a luce bianca e si spegne dopo circa 2 minuti.
Protezione da sovratemperatura/dal mancato raggiungimento della temperatura	L'indicatore si accende a luce rossa e si spegne dopo circa 10 secondi.

Livelli di potenza

Con i livelli di potenza è possibile impostare la potenza di aspirazione.

Livello Utilizzo

- | | |
|---|--|
| 1 | Aspirazione con spazzola elettrica inserita o con l'apparecchio manuale. Per interventi di pulizia di routine. |
| 2 | Aspirazione a potenza massima e spazzola elettrica inserita. Per interventi di pulizia sofisticati su tutti i tipi di pavimento, specialmente tappeti. |

Tempi di autonomia della batteria

Qui sono riportate informazioni relative alla durata della batteria.

Note

- La durata massima della batteria varia a seconda del livello di potenza selezionato e del tipo di batteria installata.
- Come tutte le batterie agli ioni di litio, le batterie si usurano con il tempo, per cui la capacità e il tempo di funzionamento diminuiscono. Si tratta di un processo di invecchiamento naturale, non è la conseguenza dell'inadeguatezza del materiale, di un errore da parte del produttore o di un vizio della cosa.
- Grazie ai seguenti accorgimenti si può pertanto ritardare la naturale comparsa dell'usura:
 - Caricare l'apparecchio solo a un intervallo di temperatura compreso tra 3 °C e 40 °C.
 - Conservare l'apparecchio solo a un intervallo di temperatura compreso tra 0 °C e 40 °C.
 - Non conservare l'apparecchio completamente carico o completamente scarico per un lasso di tempo prolungato.

Funzionamento

Montaggio dell'apparecchio prima del primo utilizzo

→ Fig. 2 - 4

¹ In funzione dell'allestimento dell'apparecchio

Ricaricare la batteria

Nota: L'aspirapolvere a batteria può essere caricato e utilizzato solo se l'apparecchio manuale è inserito correttamente.

→ Fig. **5** - **6**

Nota: L'alimentatore del cavo di carica e l'apparecchio si surriscaldano durante l'operazione di carica. Ciò è normale e non c'è da preoccuparsi.

Consiglio: Per controllare la ricarica completa, staccare l'apparecchio brevemente dalla rete e ricollegarlo. Poi l'indicatore di stato si accende a luce bianca.

Aspirare con l'aspirapolvere a batteria

→ Fig. **7** - **9**

Aspirare con l'apparecchio manuale

→ Fig. **10** - **12**

Pulizia e cura

Per mantenere a lungo l'apparecchio in buone condizioni, sottoporlo a una cura e a una manutenzione scrupolose.

Pulizia dell'apparecchio

Requisito: L'apparecchio è spento e staccato dal cavo di carica.

1. Rimuovere l'apparecchio manuale.
2. Pulire l'apparecchio con un panno morbido e un normale detergente per plastica.

→ Fig. **13**

Svuotare il contenitore raccogli sporco e pulire l'unità filtro

Requisito: L'apparecchio manuale è rimosso dall'aspirapolvere.

→ Fig. **14** - **20**

Nota: Per una pulizia accurata, rimuovere la schiuma dal filtro. Pulire le parti dell'unità filtro e il contenitore raccogli sporco sotto l'acqua corrente e lasciare asciugare per 24 ore.

Pulizia della spazzola elettrica

→ Fig. **21** - **25**

Nota: Il rullo spazzola dispone di una funzione di pulizia. Durante il funzionamento del rullo spazzola sui tappeti, dopo 30 se-

condi l'apparecchio aspira automaticamente i fili e i capelli tagliati.

Sistemazione guasti

- ▶ Solo il personale adeguatamente specializzato e formato può eseguire riparazioni sull'apparecchio.
- ▶ Per la riparazione dell'apparecchio possono essere impiegati soltanto pezzi di ricambio originali.

L'apparecchio non funziona.

La batteria non è carica.

- ▶ Ricaricare la batteria.
→ "Ricaricare la batteria", Pagina 25

L'apparecchio non funziona e l'indicatore di stato si illumina di rosso per 10 secondi.

La protezione da sovratemperatura/dal mancato raggiungimento della temperatura è attivata.

1. Spegnerne l'apparecchio e staccarlo dalla corrente.
2. Attendete che l'apparecchio raggiunga la temperatura ambiente.

Il contenitore raccogli sporco non si inserisce.

L'unità filtro o il contenitore raccogli sporco non sono correttamente in sede.

- ▶ Controllare se l'unità filtro e il contenitore raccogli sporco sono inseriti correttamente.

Rottamazione di un apparecchio dismesso

- ▶ Smaltire l'apparecchio nel rispetto dell'ambiente.
Per informazioni sulle attuali procedure di smaltimento rivolgersi al rivenditore specializzato o al comune di competenza.



Questo apparecchio dispone di contrassegno ai sensi della direttiva europea 2012/19/UE in materia di apparecchi elettrici ed elettronici (waste electrical and electronic equipment - WEEE). Questa direttiva definisce le norme per la raccolta e il ricic-

claggio degli apparecchi dismessi valide su tutto il territorio dell'Unione Europea.

Smaltimento delle batterie/delle pile

Le batterie/Le pile devono essere gestite nell'ottica di un riciclaggio rispettoso dell'ambiente. Non gettare batterie/pile nei rifiuti domestici!

- ▶ Smaltire le batterie/le pile nel rispetto dell'ambiente.

Servizio di assistenza clienti

Informazioni dettagliate sulla durata e sulle condizioni di garanzia in ciascun Paese sono reperibili tramite il codice QR sul documento allegato relativo ai contatti di assistenza e alle condizioni di garanzia, presso il nostro servizio di assistenza clienti, il vostro rivenditore o sul nostro sito web.

I dati di contatto del servizio di assistenza clienti sono reperibili tramite il codice QR sul documento allegato relativo ai contatti di assistenza e alle condizioni di garanzia o sul nostro sito web.

Le informazioni conformi alla normativa (EU) 2023/826 sono disponibili online alla voce www.bosch-home.com nella pagina del prodotto e nella pagina di assistenza dell'apparecchio nelle istruzioni per l'uso e nei documenti aggiuntivi.

Veiligheid

- Lees deze gebruiksaanwijzing zorgvuldig door.
- Bewaar de gebruiksaanwijzing en de productinformatie voor later gebruik of voor volgende eigenaren.
- Sluit het apparaat in geval van transportschade niet aan.

Gebruik het apparaat uitsluitend:

- met originele onderdelen en accessoires. Bij schade door gebruik van vreemde producten kunt u geen beroep op de garantie doen.
- voor huishoudelijk gebruik en in gesloten ruimtes binnen de huiselijke omgeving bij kamertemperatuur.
- tot een hoogte van 2000 m boven zeeniveau.

Gebruik het apparaat niet:

- voor het schoonzuigen van mensen of dieren.
- voor het opzuigen van stoffen die schadelijk zijn voor de gezondheid, heet of gloeiend zijn of scherpe randen hebben.
- voor het opzuigen van vochtige of vloeibare stoffen.
- voor het opzuigen van licht ontvlambare of explosieve stoffen en gassen.
- voor het opzuigen van as, roet van kachels en centrale verwarmingsinstallaties.
- voor het opzuigen van tonerstof van printers en kopieerapparaten.
- voor het opzuigen van puin.

Koppel het apparaat van de stroomvoorziening los als u:

- het apparaat reinigt.

Dit apparaat kan worden bediend door kinderen vanaf 8 jaar en door personen met fysieke, sensorische of geestelijke beperkingen of met gebrekkige ervaring en/of kennis, indien zij onder toezicht staan of zijn geïnstrueerd in het veilige gebruik van het apparaat en de daaruit resulterende gevaren hebben begrepen.

Kinderen mogen niet met het apparaat spelen.

Reiniging en gebruikersonderhoud mogen niet worden uitgevoerd door kinderen indien deze niet onder toezicht staan.

- ▶ Alleen daarvoor geschoold vakpersoneel mag reparaties aan het apparaat uitvoeren.
- ▶ Er mogen uitsluitend originele reserveonderdelen worden gebruikt voor reparatie van het apparaat.

- ▶ Nooit een beschadigd apparaat gebruiken.
- ▶ Nooit een apparaat met gescheurd of gebroken oppervlak gebruiken.
- ▶ Neem contact op met de klantenservice. → *Pagina 31*
- ▶ Gebruik het apparaat alleen in gesloten ruimtes.
- ▶ Stel het apparaat nooit bloot aan grote hitte en vochtigheid.
- ▶ Geen stoomreiniger of hogedrukreiniger gebruiken om het apparaat te reinigen.
- ▶ De voedingsadapter uitsluitend overeenkomstig de informatie op het typeplaat aansluiten en gebruiken.
- ▶ De voedingsadapter via een volgens de voorschriften geïnstalleerd stopcontact met aarding op een elektriciteitsnet met wisselstroom aansluiten.
- ▶ Zorg ervoor dat er geen brandbare of alcoholhoudende stoffen op de filters terechtkomen.
- ▶ Voor het schoonmaken van het apparaat geen brandbare of alcoholhoudende stoffen gebruiken.
- ▶ Houd kleding, haar, vingers en andere lichaamsdelen uit de buurt van openingen in het apparaat en van bewegende delen.
- ▶ De zuigbuis of mondstukken nooit op ogen, haar, oren of mond richten.
- ▶ Zorg ervoor dat bij het zuigen op trappen er zich geen personen onder het apparaat bevinden.
- ▶ Verpakkingsmateriaal uit de buurt van kinderen houden.
- ▶ Laat kinderen niet met verpakkingsmateriaal spelen.
- ▶ De accu beschermen tegen vuur, hitte en langdurige blootstelling aan zonlicht.
- ▶ De accu beschermen tegen binnendringend water en vocht.
- ▶ De accu nooit openen.
- ▶ De ongebruikte accu uit de buurt houden van metalen voorwerpen, zoals paperclips, munten, sleutels, spijkers of schroeven.
- ▶ Wanneer uit een beschadigde accu dampen ontsnappen, frisse lucht toevoeren.
- ▶ Bij klachten een arts raadplegen.
- ▶ Wanneer er uit een beschadigde accu vloeistoffen lekken, bij huidcontact direct spoelen met water.
- ▶ In geval van oogcontact tevens medische hulp zoeken.

Het voorkomen van materiële schade

- ▶ Vochtige voorwerpen controleren en reinigen.
- ▶ Beschadigde voorwerpen vervangen.
- ▶ De onderkant regelmatig controleren op slijtage.
- ▶ Versleten mondstukken vervangen.
- ▶ Mondstukken nooit gebruiken zonder borstelrol.
- ▶ Nooit het apparaat met ingeschakelde vloerborstel neerzetten.
- ▶ Het apparaat nooit gebruiken zonder filtereenheid.

Uw apparaat leren kennen

Apparaat

Hier vindt u een overzicht van de onderdelen van uw apparaat.

→ Fig. 1

1	Stofreservoir
2	Pluizenfilter
3	Filter met filterschuim
4	Motorblok
5	Handgreep
6	Schuifschakelaar accustofzuiger
7	Ontgrendelingsknop handapparaat
8	Schuifschakelaar handapparaat
9	Statusindicatie
10	Ontgrendelingsknop stofreservoir
11	Vloermondstuk met elektrische borstel
12	Ontgrendelingsknop borstelrol
13	Ontgrendelingsknop vloermondstuk
14	Aansluiting laadkabel
15	Adapter met laadkabel ¹

Statusindicatie

Op het statusdisplay worden verschillende gebruikstoestanden weergegeven.

Gebruikstoestand	Statusindicatie
Normale modus	Indicatie is wit verlicht.

Gebruikstoestand	Statusindicatie
Acculading onder de 20%	Indicatie knippert langzaam wit.
Accu leeg	Indicatie gaat uit.
Laadprocedure	Indicatie knippert langzaam wit.
Accu volledig opgeladen	Indicatie is wit verlicht en gaat na ca. 2 minuten uit.
Over-/onder-temperatuurbewaking	Indicatie is rood verlicht en gaat na ca. 10 seconden uit.

Vermogensstanden

Met de vermogensstanden kunt u de zuigkracht instellen.

Stand	Gebruik
1	Zuigen met ingeschakelde elektrische borstel of met het handapparaat. Voor routinematige reinigingstaken.
2	Zuigen met maximaal vermogen en ingeschakelde elektrische borstel. Voor veeleisende reinigingswerkzaamheden op alle soorten vloeren, met name op tapijten.

Levensduur van de accu

Hier vindt u informatie over de accugebruikstijden.

Opmerkingen

- De maximale accugebruikstijden verschillen al naar gelang het gekozen vermogenstype en de ingebouwde accu.
- Net als elk Li-Ion-accu slijten accu's in de loop der tijd, waarbij de accucapaciteit en de gebruikstijd afnemen. Dit is een natuurlijk verouderingsproces en geen gevolg van een materiaalfout, fabricagefout of materiaaldefect.
- De volgende maatregelen kunnen de natuurlijke slijtage vertragen:
 - Laad het apparaat uitsluitend op in het temperatuurbereik tussen de 3°C en 40°C.
 - Bewaar het apparaat uitsluitend in het temperatuurbereik tussen de 0°C tot 40°C.

¹ Afhankelijk van de apparaatuitvoering

nl Bediening

- Bewaar het apparaat niet gedurende een langere periode volledig opgeladen, of volledig ontladen.

Bediening

Apparaat voor het eerste gebruik monteren

→ Fig. 2 - 4

Accu opladen

Opmerking: De accustofzuiger kan alleen met juist geplaatst handapparaat worden geladen en gebruikt.

→ Fig. 5 - 6

Opmerking: De adapter op de laadkabel en het apparaat worden warm tijdens het laden. Dit is normaal en ongevaarlijk.

Tip: Om te controleren of de lading volledig is, koppelt u het apparaat kort los van het net en verbindt u het weer. Hierna is de statusindicatie wit verlicht.

Met de accustofzuiger zuigen

→ Fig. 7 - 9

Met het handapparaat zuigen

→ Fig. 10 - 12

Reiniging en onderhoud

Reinig en onderhoud uw apparaat zorgvuldig om er voor te zorgen dat het lang goed blijft werken.

Apparaat reinigen

Vereiste: Het apparaat is uitgeschakeld en van de laadkabel losgekoppeld.

1. Het handapparaat verwijderen.
2. Het apparaat met een zachte doek en een gangbaar reinigingsmiddel voor kunststof reinigen.

→ Fig. 13

Stofreservoir legen en filtereenheid reinigen

Vereiste: Het handapparaat is uit de stofzuiger genomen.

→ Fig. 14 - 20

Opmerking: Voor en grondige reiniging het filterschuim van het filter trekken. De onderdelen van de filtereenheid en het stofreservoir onder stromend water reinigen en 24 uur laten drogen.

Elektrische zuigmond reinigen

→ Fig. 21 - 25

Opmerking: De borstelrol beschikt over een reinigingsfunctie. Uw apparaat zuigt bij gebruik met de borstelrol op tapijt de doorsneden draden en haren na meer dan 30 seconden automatisch op.

Storingen verhelpen

- ▶ Alleen daarvoor geschoold vakpersoneel mag reparaties aan het apparaat uitvoeren.
- ▶ Er mogen uitsluitend originele reserveonderdelen worden gebruikt voor reparatie van het apparaat.

Apparaat werkt niet.

Accu is niet opgeladen.

- ▶ Laad de accu op.
→ "Accu opladen", Pagina 30

Apparaat werkt niet en de statusaanwijzing brand rood gedurende 10 seconden.

Over-/ondertemperatuurbeveiliging is geactiveerd.

1. Schakel het apparaat uit en koppel het los van de voeding.
2. Wacht tot het apparaat op kamertemperatuur is.

Het stofreservoir kan niet worden geplaatst.

Filtereenheid of stofreservoir niet juist geplaatst.

- ▶ Controleer of de filtereenheid en het stofreservoir correct zijn geplaatst.

Afvoeren van uw oude apparaat

- ▶ Voer het apparaat milieuvriendelijk af. Bij uw dealer en uw gemeente- of deelraadskantoor kunt u informatie verkrijgen over de actuele afvoermethoden.



Dit apparaat is gekenmerkt in overeenstemming met de Europese richtlijn 2012/19/EU betreffende afgedankte elektrische en elektronische apparatuur (waste electrical and electronic equipment - WEEE).

De richtlijn geeft het kader aan voor de in de EU geldige terugneming en verwerking van oude apparaten.

Accu's afvoeren

Accu's/batterijen dienen op milieuvriendelijke wijze te worden afgevoerd. Accu's/batterijen niet meegeven met het huisvuil.

- ▶ Accu's/batterijen op een milieuvriendelijke manier afvoeren.

Service dienst

Gedetailleerde informatie over de garantietermijn en de garantievoorwaarden in uw land ontvangt u via de QR-code op het meegeleverde document over de servicecontacten en garantievoorwaarden, bij onze klantenservice, uw dealer of op onze website.

De contactgegevens van de klantenservice vindt u via de QR-code op het meegeleverde document over de servicecontacten en garantievoorwaarden of op onze website.

De informatie conform verordening (EU) 2023/826 vindt u online op *www.bosch-home.com* op de productpagina en de servicepagina van uw apparaat bij de gebruiksaanwijzingen en aanvullende documenten.

Sikkerhed

- Læs denne vejledning omhyggeligt igennem.
- Opbevar vejledningen og produktinformationerne til senere brug, og giv dem videre til en senere ejer.
- Tilslut ikke apparatet i tilfælde af en transportskade.

Anvend kun apparatet:

- med originale dele og tilbehør. Ved skader, der opstår som følge af anvendelse af fremmede produkter, bortfalder retten til garantijdelser.
- ved stuetemperatur i privat husholdning og i lukkede rum i huslige omgivelser.
- Op til en højde på maksimalt 2000 m over havets overflade.

Anvend ikke apparatet:

- til støvsugning af mennesker eller dyr.
- til opsugning af sundhedsskadelige, skarpkantede, varme eller glødende substanser.
- til opsugning af fugtige eller flydende substanser.
- til opsugning af letantændelige eller eksplosive stoffer og gasser.
- til opsugning af aske, sod fra ovne og centralvarmeanlæg.
- til opsugning af tonerstøv fra printere eller kopimaskiner.
- til opsugning af byggeaffald.

Afbryd apparatet fra strømforsyningen, når:

- apparatet rengøres.

Dette apparat kan bruges af børn, der er fyldt 8 år, samt af personer med begrænsede fysiske, sensoriske eller psykiske evner eller manglende erfaring og/eller viden, hvis de overvåges eller er blevet instrueret i en sikker brug af apparatet og har forstået de farer, der kan være forbundet med brugen af apparatet.

Børn må ikke bruge apparatet til leg.

Rengøring og brugervedligeholdelse må ikke udføres af børn, medmindre de overvåges.

- ▶ Kun fagpersonale, der er uddannet til det, må udføre reparationer på apparatet.
- ▶ Der må kun anvendes originale reservedele til reparation af apparatet.
- ▶ Brug aldrig et beskadiget apparat.
- ▶ Brug aldrig et apparat med revnet eller ødelagt overflade.
- ▶ Kontakt kundeservice. → *Side 35*

- ▶ Anvend kun apparatet i lukkede rum.
- ▶ Udsæt aldrig apparatet for ekstrem varme og fugt.
- ▶ Brug ikke damprenser eller højtryksrenser til at rengøre apparatet.
- ▶ Netdelen må udelukkende tilsluttes og anvendes iht. oplysningerne på typeskiltet.
- ▶ Netdelen må kun tilsluttes et strømforsyningsnet med vekselstrøm via en stikdåse med jord, der er installeret forskriftsmæssigt.
- ▶ Hæld ikke brændbare eller alkoholholdige substanser på filtrene.
- ▶ Anvend ikke brændbare eller alkoholholdige stoffer til rengøring af apparatet.
- ▶ Lad ikke beklædning, hår, fingre og andre kropsdele komme for tæt på apparatets åbninger og de bevægelige dele.
- ▶ Ret aldrig støvsugerrøret eller mundstykkerne mod øjne, hår, ører eller mund.
- ▶ Sørg for, at der ikke befinder sig personer nedenfor apparatet ved støvsugning på trapper.
- ▶ Opbevar emballagematerialet utilgængeligt for børn.
- ▶ Lad ikke børn lege med emballagemateriale.
- ▶ Beskyt akku'en mod ild, varme og vedvarende påvirkning af sollys.
- ▶ Beskyt akku'en mod vand og indtrængende fugtighed.
- ▶ Akku'en må aldrig lukkes op.
- ▶ Pas på, at der ikke kommer metalgenstande, f.eks. papirklips, mønter, nøgler, som eller skruer, i berøring med akku'en, når den ikke er i brug.
- ▶ Luft ud med frisk luft, hvis der sker udslip af damp fra en beskadiget akku.
- ▶ Søg læge ved ubehag.
- ▶ Skyl straks med vand, hvis der lækker væske ud af en beskadiget akku, og væsken kommer i kontakt med huden.
- ▶ Søg også læge, hvis væsken kommer i kontakt med øjnene.

Forhindring af materielle skader

- ▶ Kontroller genstande, som er blevet fugtet med akkuvæske, og rengør dem.
- ▶ Udskift beskadigede genstande.
- ▶ Kontroller med jævne mellemrum mundstykkernes underside for slitage.
- ▶ Udskift slidte mundstykker.
- ▶ Brug aldrig mundstykket uden børstevælsen.
- ▶ Lad aldrig apparatet stå med tændt gulvmundstykke.
- ▶ Brug aldrig apparatet uden filterenhed.

Lær apparatet at kende

Apparat

Her kan du finde en oversigt over apparatets bestanddele.

→ Fig. 1

1	Støvbeholder
2	Fnugfilter
3	Filter med filterskum
4	Motorenhed
5	Håndgreb
6	Skydekontakt akkustøvsuger
7	Frigørelsesknap, håndapparat
8	Skydekontakt håndapparat
9	Statusindikator
10	Frigørelsesknap, støvbeholder
11	Gulvmundstykke med elektro-børste
12	Frigørelsesknap for børstevalse
13	Frigørelsesknap, gulvmundstykke
14	Tilslutning, ladekabel
15	Netdel med ladekabel ¹

Statusindikator

Statusindikatoren viser de forskellige driftstilstande.

Driftstilstand	Statusindikator
Normal modus	Indikatoren lyser hvidt.
Akku-opladning under 20 %	Indikatoren blinker langsomt hvidt.
Akku afladet	Indikatoren slukkes.
Opladningsproces	Indikatoren blinker langsomt hvidt.
Akku fuldstændigt opladet	Indikatoren lyser hvidt og slukkes efter ca. 2 minutter.
Beskyttelse mod over- / undertemperatur	Indikatoren lyser rødt og slukkes efter ca. 10 sekunder.

Effektrin

Sugestyrken kan indstilles med effektrinene.

Trin	Anvendelse
1	Støvsugning med aktiveret elektro-børste eller med håndapparat. Til normal rengøring.
2	Støvsugning ved maksimal effekt og med aktiveret elektro-børste. Til særligt krævende rengøring på alle gulvtyper, især på tæpper.

Akku, driftstider

Her findes oplysninger om akku-driftstider.

Bemærkninger

- De maksimale akku-driftstider varierer afhængigt af det valgte effektrin og den indbyggede akku-type.
- Som alle Li-Ion akku'er bliver akku'er og så med tiden slidt, hvilket medfører, at akku'ens kapacitet og driftstid aftager. Det er en naturlig følge af ældningsprocessen og ikke et udtryk for en materialefejl, produktionsfejl eller en defekt ved apparatet.
- Med følgende forholdsregler kan den naturlige slitage forsinkes:
 - Oplad kun apparatet i temperaturområdet mellem 3 °C og 40 °C.
 - Opbevar kun apparatet i temperaturområdet mellem 0 °C til 40 °C.
 - Opbevar ikke apparatet fuldt opladet og fuldstændigt afladet i længere tid.

Betjening

Montage af apparatet inden første ibrugtagning

→ Fig. 2 - 4

Oplad akku'en

Bemærk: Akku-støvsugeren kan kun oplades og anvendes med korrekt anbragt håndapparat.

→ Fig. 5 - 6

Bemærk: Netdelen på ladekablet og apparatet bliver varme under opladningen. Det er normalt og uden risiko.

Tip: Kontroller, om apparatet er fuldstændigt opladet ved kort at afbryde strømforsyningen til apparatet og tilslutte den igen. Derefter lyser statusindikatoren hvidt.

¹ Afhængigt af apparatets udstyr

Støvsugning med akkustøvsuger→ Fig. **7** - **9****Støvsugning med håndapparatet**→ Fig. **10** - **12****Rengøring og pleje**

Rengør og plej maskinen omhyggeligt, så maskinen forbliver funktionsdygtig længe.

Rengøring af apparat

Krav: Apparatet er slukket, og ladekablet er trukket ud.

1. Tag håndapparatet af.
2. Rengør apparatet med en blød klud og et almindeligt rengøringsmiddel til kunststof.

→ Fig. **13****Tømning af støvbeholder og rengøring af filterenhed**

Krav: Håndapparatet er taget ud af støvsugeren.

→ Fig. **14** - **20**

Bemærk: For en grundig rengøring skal filterskummet trækkes af filtret. Rengør filterenhedens dele og støvbeholderen under rindende vand, og lad dem tørre i 24 timer.

Rengøring af elektro-børste→ Fig. **21** - **25**

Bemærk: Børstevalsen har en rensningsfunktion. Under driften med børstevalsen på tæpper suger apparatet automatisk de overskårne tråde og hår ind i løbet af 30 sekunder.

Afhjælpning af fejl

- ▶ Kun fagpersonale, der er uddannet til det, må udføre reparationer på apparatet.
- ▶ Der må kun anvendes originale reservedele til reparation af apparatet.

Apparatet virker ikke.

Akku'en er ikke opladet.

- ▶ Oplad akku'en.
→ "Oplad akku'en", Side 34

Apparatet fungerer ikke, og statusindikatoren lyser rødt i 10 sekunder.

Beskyttelse mod over-/undertemperatur er aktiveret.

1. Sluk for apparat, og afbryd strømforsyningen til apparatet.
2. Vent, til apparatet har fået stuetemperatur.

Støvbeholderen kan ikke sættes i apparatet.

Filterenheden eller støvbeholderen er ikke placeret korrekt.

- ▶ Kontroller, at filterenheden og støvbeholderen er placeret korrekt.

Bortskaffelse af udtjent apparat

- ▶ Bortskaf apparatet miljørigtigt. Hvis der er tvivl om genbrugsordningerne, og om hvor genbrugspladserne er placeret, så kan forhandleren, kommunen eller de kommunale myndigheder kontaktes for at få yderligere information.



Dette apparat er klassificeret iht. det europæiske direktiv 2012/19/EU om affald af elektrisk- og elektronisk udstyr (waste electrical and electronic equipment - WEEE). Dette direktiv angiver rammerne for indlevering og recycling af kasserede apparater gældende for hele EU.

Bortskaffe akku'er/batterier

Akku'er/batterier skal indleveres til miljøvenlig recycling. Akku'er/batterier må ikke lægges i det almindelige husholdningsaffald.

- ▶ Bortskaf akku'er/batterier miljøvenligt.

Kundeservice

Der findes detaljerede oplysninger om garantiperiode og garantibetingelser for det aktuelle land via QR-koden på det medfølgende dokument om servicekontakter hos vores kundeservice, forhandleren eller på vores website.

Der findes kontaktdata til kundeservice via QR-koden på det medfølgende dokument

da Kundeservice

om servicekontakter og garantibetingelser eller på vores website.

Oplysningerne om forordning (EU)

2023/826 findes online under *www.bosch-home.com* på produktsiden og servicesiden for apparatet under brugsanvisninger og andre dokumenter.

Säkerhet

- Läs igenom anvisningen noga.
- Förvara bruksanvisningen och produktinformationen för senare användning eller till nästa ägare.
- Anslut inte enheten om den har transportskador.

Använd bara enheten för:

- med originaldelar och originaltillbehör. Garantin gäller inte för skador som orsakats av att externa produkter har använts.
- i privata hushåll och i slutna utrymmen i hemmiljö vid rumstemperatur.
- upp till max. 2000°möh.

Använd inte apparaten:

- för att dammsuga människor och djur.
- för att suga upp hälsoskadliga, skarpkantade, heta eller glödande ämnen.
- för att suga upp fuktiga eller flytande ämnen.
- för att suga upp lättantändliga eller explosiva ämnen och gaser.
- för att suga upp aska och sot från ugnar och centralvärmepannor.
- för att suga upp tonerpulver från skrivare och kopiatorer.
- för att suga upp byggavfall.

Koppla bort apparaten från elnätet när du:

- rengör den.

Denna apparat kan användas av barn från 8 år och äldre och av personer med begränsad fysisk, sensorisk eller mental förmåga eller brist på erfarenhet och/eller kunskap såvida detta sker under uppsikt eller om de undervisats i hur man säkert använder apparaten och förstått de faror som kan uppstå i samband med felaktig användning.

Låt inte barn leka med enheten.

Rengöring och användarskötsel får inte utföras av barn om de inte står under uppsikt.

- ▶ Det är bara specialutbildad personal som får reparera maskinen.
- ▶ Maskinen får bara repareras med originalreservdelar.
- ▶ Använd aldrig apparaten om den är skadad.
- ▶ Använd aldrig en apparat med sprucken trasig yta.
- ▶ Ring service. → *Sid. 40*
- ▶ Använd bara maskinen i slutna utrymmen.

- ▶ Exponera aldrig maskinen för kraftig värme och fukt.
- ▶ Använd inte ångrengöring eller högtryckstvätt för att rengöra apparaten.
- ▶ Anslut och använd bara nätdelen enligt uppgifterna på typskylten.
- ▶ Elanslut bara nätdelen via ett rätt installerat, jordat uttag för växelström.
- ▶ Använd aldrig brännbara eller alkoholhaltiga ämnen på filtren.
- ▶ Använd inga brännbara eller alkoholhaltiga ämnen vid rengöring av enheten.
- ▶ Håll kläder, hår, fingrar och andra kroppsdelar borta från enhetens öppningar och rörliga delar.
- ▶ Rikta aldrig rör eller munstycket mot ögon, hår, öron eller mun.
- ▶ Se till så att ingen står nedanför enheten när du dammsuger trappor.
- ▶ Låt inte barn komma i närheten av förpackningsmaterial.
- ▶ Låt inte barn leka med förpackningsmaterialet.
- ▶ Skydda batteriet mot eld, värme och långvarig solstrålning.
- ▶ Skydda batteriet mot vatten och fuktinträngning.
- ▶ Öppna aldrig batteriet.
- ▶ Håll batteriet borta från metallföremål som t.ex. gem, mynt, nycklar, spik och skruv när det inte används.
- ▶ Släpp in friskluft om det tränger ut ångor ur skadat batteri.
- ▶ Sök läkarvård vid besvär.
- ▶ Skölj omedelbart av med vatten vid hudkontakt om det tränger ut vätskor ur skadat batteri.
- ▶ Sök även läkarvård vid ögonkontakt.

Förhindra sakskador

- ▶ Kontrollera och rengör kontaminerade föremål.
- ▶ Byt skadade föremål.
- ▶ Kontrollera regelbundet glidsulornas förslitning.
- ▶ Byt nedslitna munstycken.
- ▶ Använd aldrig munstycket utan isatt borstvals.
- ▶ Ställ inte enheten med golvmunstycket på.
- ▶ Använd aldrig enheten utan filterdel.

Lär känna

Enhet

Här finns en översikt över apparatens beståndsdelar.

→ Fig. 1

1	Dammbehållare
2	Luddfilter
3	Skumgummifilter
4	Motorenhet
5	Handtag
6	Skjutreglage sladdlös dammsugare
7	Låsknapp handdammsugare

8	Skjutreglage handdammsugare
9	Statusindikering
10	Låsknapp dammbehållare
11	Golvmunstycke med elborste
12	Låsknapp, borstvals
13	Låsknapp golvmunstycke
14	Laddsladdanslutning
15	Nätdel med laddsladd ¹

Statusindikering

Statusindikeringen visar olika enhetsstatusar.

Funktionsstatus	Statusindikering
Normalläge	Indikeringen lyser vitt.
Batteriladdning < 20%	Indikeringen blinkar långsamt vit.
Batteriet tomt	Indikeringen slocknar.
Laddning	Indikeringen blinkar långsamt vit.
Batteriet är fulladdat	Indikeringen lyser vit och slocknar efter ca 2 minuter.
Över-/under-temperatur-skydd	Indikeringen lyser röd och slocknar efter ca 10 sekunder.

Effektlägen

Effektlägena ställer in sugkraften.

Läge	Användning
1	Dammsugning med elborste eller handdammsugare. För vanlig dammsugning.
2	Dammsugning på maxeffekt med elborste. För krävande dammsugning på alla slags golv, framförallt mattor.

Gångtider

Här hittar du information om gångtider.

Noteringar

- Max. gångtid beror på valt effektläge och monterad batterityp.
- Som alla Li-ionbatterier så slits batterier-na med tiden så att batterikapacitet och

gångtid avtar. Det är en helt normal åldringsprocess och inte något materialfel, tillverkningsfel eller produktfel.

- Du kan fördröja förslitningen med följande åtgärder:
 - Ladda bara enheten i temperaturintervallet 3°C till 40°C.
 - Förvara bara enheten i temperaturintervallet 0°C till 40°C.
 - Långtidsförvara inte enheten fulladdad eller helt urladdad.

Användning

Montera enheten före första användningen

→ Fig. 2 - 4

Ladda batteriet

Notering: Den sladdlösa dammsugaren går bara att ladda och använda med rätt isatt handdammsugare.

→ Fig. 5 - 6

Notering: Nätdelen blir varm vid laddsladden och enheten blir varm vid laddning. Det är ingen fara utan helt normalt.

Tips! Gör enheten strömlös ett tag och elanslut igen för att kontrollera om den är fulladdad. Statusindikeringen lyser då vit.

Dammsuga med den sladdlösa dammsugaren

→ Fig. 7 - 9

Dammsuga med handdammsugaren

→ Fig. 10 - 12

Rengöring och skötsel

Du måste rengöra och sköta om maskinen noga för att den ska fungera.

Rengöra enheten

Krav: Enheten är av och laddsladden urdragen.

- Ta ur handdammsugaren.
- Torka av enheten med mjuk trasa och vanlig plastrengöring.

→ Fig. 13

¹ Allt efter apparatens utrustning

Tömma dammbehållaren och rengöra filterdelen

Krav: Handdamsugaren är uttagen ur dammsugaren.

→ Fig. 14 - 20

Notering: Dra bort skumgummit från filtret för noggrannare rengöring. Rengör filterdelar och dammbehållare under rinnande vatten och låt torka i 24 timmar.

Rengöra elborsten

→ Fig. 21 - 25

Notering: Borstvalsen har en rengöringsfunktion. Enheten suger automatiskt upp de avklistade trådarna och håren i 30 sekunder om du kör borstvalsen på matta.

Avhjälpning av fel

- ▶ Det är bara specialutbildad personal som får reparera maskinen.
- ▶ Maskinen får bara repareras med originalreservdelar.

Apparaten fungerar inte.

Batteriet är inte laddat.

- ▶ Ladda batteriet.
→ "Ladda batteriet", Sid. 39

Enheten fungerar inte och statusindikeringen lyser röd i 10 sekunder.

Aktiverat över-/undertemperaturskydd.

1. Slå av enheten och dra ur elanslutningen.
2. Vänta tills enheten är rumsvarm.

Det går inte att sätta i dammbehållaren.

Filterdelen eller dammbehållaren sitter inte i ordentligt.

- ▶ Kontrollera om filterdel och dammbehållare sitter i ordentligt.

Omhändertagande av begagnade apparater

- ▶ Omhänderta enheten miljövänligt. Information om aktuell avfallshantering kan du få hos återförsäljare och kommun.



Denna enhet är märkt i enlighet med den europeiska direktivet 2012/19/EU om avfall som utgörs av eller innehåller elektroniska produkter (waste electrical and electronic equipment - WEEE). Direktivet anger ramarna för inom EU giltigt återtagande och korrekt återvinning av uttjänta enheter.

Omhändertarta batterierna

Släng batterierna i återvinningen. Släng inte batterierna i hushållssoporna.

- ▶ Släng batterierna i återvinningen.

Kundtjänst

Utförligare information om garantitid och -villkor i ditt land hittar du med QR-koden på medföljande dokument map. servicekontakter och garantivillkor, hos service, återförsäljare eller på vår webbsajt. Service kontaktinfo hittar du med QR-koden på medföljande dokument map. servicekontakter och garantivillkor eller på vår webbsajt.

Information enligt förordning (EU) 2023/826 hittar du online under www.bosch-home.com på enhetens produkt- och servicesida bland bruksanvisningar och övrig dokumentation.

Turvallisuus

- Lue tämä ohje huolellisesti.
- Säilytä ohjeet ja tuotetiedot myöhempää käyttötarvetta tai mahdollista uutta omistajaa varten.
- Jos laitteessa on kuljetusvaurioita, älä kytke laitetta käyttöön.

Käytä laitetta vain:

- valmistajan alkuperäisillä osilla ja varusteilla. Takuu ei kata vieraiden tuotteiden käytöstä johtuvia vaurioita.
- yksityisissä kotitalouksissa ja kodinomaisen ympäristön suljetuissa tiloissa huonelämpötilassa.
- enintään 2000 m korkeudella merenpinnasta.

Älä käytä laitetta:

- ihmisten tai eläinten imurointiin.
- terveydelle haitallisten, terävien, kuumien tai hehkuvien aineiden imurointiin.
- kosteiden tai nestemäisten aineiden imurointiin.
- helposti syttyvien tai räjähtävien aineiden ja kaasujen imurointiin.
- tuhkan ja noen imurointiin uuneista ja keskuslämmitysjärjestelmistä.
- mustepölyn imurointiin tulostimista ja kopiokoneista.
- rakennusjätteen imurointiin.

Katkaise laitteen virransyöttö, kun:

- puhdistat laitetta.

Kahdeksanvuotiaat ja sitä vanhemmat lapset ja sellaiset henkilöt, joilla on alentunut fyysinen, aistillinen tai henkinen toimintakyky tai joilta puuttuu kokemusta ja/tai tietoa laitteen käytöstä, saavat käyttää laitetta vain valvonnan alaisena tai kun heille on neuvottu, miten laitetta käytetään turvallisesti ja he ovat ymmärtäneet laitteesta aiheutuvat vaarat.

Lapset eivät saa leikkiä laitteella.

Lapset eivät saa puhdistaa laitetta tai tehdä sille mitään käyttäjälle kuuluvia huoltotöitä ilman valvontaa.

- ▶ Laitteen korjaustöitä saavat tehdä vain alan ammattilaiset.
- ▶ Laitteen korjaukseen saa käyttää vain alkuperäisiä varaosia.
- ▶ Älä käytä viallista laitetta.
- ▶ Jos laitteen pinta on haljennut tai murtunut, sitä ei saa missään tapauksessa käyttää.
- ▶ Soita huoltopalveluun. → *Sivu 44*

- ▶ Käytä laitetta vain suljetuissa tiloissa.
- ▶ Älä altista laitetta voimakkaalle kuumuudelle tai kosteudelle.
- ▶ Älä käytä laitteen puhdistukseen höyry- tai painepesuria.
- ▶ Verkkolaitetta saa käyttää ja sen saa kytkeä sähköverkkoon vain tyyppikilven merkintöjen mukaisesti.
- ▶ Liitä verkkolaite vain määräysten mukaisesti asennetun, maadoitetun pistorasian kautta vaihtovirtaverkkoon.
- ▶ Älä laita palavia tai alkoholipitoisia aineita suodattimiin.
- ▶ Älä käytä laitteen puhdistuksen yhteydessä palavia tai alkoholipitoisia aineita.
- ▶ Pidä vaatteet, hiukset, sormet ja muut kehon osat poissa laitteen aukkojen ja liikkuvien osien läheltä.
- ▶ Älä suuntaa putkea tai suulakkeita silmiin, hiuksiin, korviin tai suuhun.
- ▶ Varmista, että laitteen alapuolella ei ole henkilöitä, kun imuroit portaita.
- ▶ Pidä pakkausmateriaali poissa lasten ulottuvilta.
- ▶ Älä anna lasten leikkiä pakkausmateriaalilla.
- ▶ Suojaa akku avotulelta, kuumuudelta ja jatkuvalta auringonpaisteelta.
- ▶ Suojaa akku vedeltä ja sisään pääsevältä kosteudelta.
- ▶ Älä avaa koskaan akkua.
- ▶ Älä pidä käytöstä poissa olevaa akkua metalliesineiden, esimerkiksi paperiliittimien, kolikoiden, avaimien, naulojen tai ruuvien lähellä.
- ▶ Jos vaurioituneesta akusta tulee ulos höyryjä, tuuleta tilaa.
- ▶ Jos höyryt aiheuttavat fyysisiä vaivoja, hakeudu lääkäriin.
- ▶ Jos vaurioituneesta akusta tulee ulos nesteitä, huuhto heti vedellä, jos niitä joutuu iholle.
- ▶ Jos nestettä pääsee silmiin, ota lisäksi yhteyttä lääkäriin.

Esinevahinkojen välttäminen

- ▶ Tarkasta ja puhdista kostuneet esineet.
- ▶ Vaihda vaurioituneet esineet.
- ▶ Tarkasta säännöllisesti suulakepohjien kuluneisuus.
- ▶ Vaihda kulunut suulake.
- ▶ Älä käytä suulaketta ilman paikalleen asennettua harjatelaa.
- ▶ Älä jätä laitetta paikalleen tauon ajaksi, kun lattiasuulake on kytkettynä päälle.

- ▶ Älä käytä laitetta koskaan ilman suodatinyksikköä.

Tutustuminen

Laite

Tästä löydät yleiskuvan laitteen osista.

→ Kuva **1**

1 Pölysäiliö

2 Nukkasihti

3 Suodatin ja vaahtomuovi

4	Moottoriosa
5	Kädensija
6	Varsi-imurin liukukytkin
7	Rikkaimurin lukituksen vapautuspainike
8	Rikkaimurin liukukytkin
9	Tilanäyttö
10	Pölysäiliön lukituksen vapautuspainike
11	Lattiasuulake, jossa sähkötoiminen harja
12	Harjatelan lukituksen vapautuspainike
13	Lattiasuulakkeen lukituksen vapautuspainike
14	Latausjohdon liitäntä
15	Verkkolaite ja latausjohto ¹

Tilanäyttö

Tilanäytössä näkyvät eri käyttötilat.

Käyttötila	Tilanäyttö
Normaali käyttö	Näyttö palaa valkoisena.
Akun varaustila alle 20 %	Näyttö vilkkuu hitaasti valkoisena.
Akku tyhjä	Näyttö sammuu.
Lataaminen	Näyttö vilkkuu hitaasti valkoisena.
Akku on täyteen ladattu	Näyttö palaa valkoisena ja sammuu n. 2 minuutin kuluttua.
Yli- / alilämpötilasuoja	Näyttö palaa punaisena ja sammuu n. 10 sekunnin kuluttua.

Tehoasteet

Tehoasteiden avulla voit säätää imutehoa.

Teho	Käyttö
1	Imurointi päälle kytketyllä sähkötoimisella harjalla tai rikkaimurilla. Keveyeen imurointiin.
2	Imurointi maksimiteholla ja päälle kytketyllä sähkötoimisella harjalla. Erityisen vaativaan puhdistukseen kaikenlaisilla lattiatyypeillä, erityisesti matoilla.

Akun käyttöajat

Tässä on tietoja akun käyttöajoista.

Huomautukset

- Akun maksimikäyttöajat vaihtelevat valitun tehoasteen ja asennetun akkutyypin mukaan.
- Kuten kaikki litiumioniakut, nämä akut kuluvat ajan mittaan, joten akkukapasiteetti laskee ja käyttöaika lyhenee. Kyse on luonnollisesta vanhenemisprosessista eikä se ole seurausta materiaali- tai valmistusvirheestä tai tuotteen viasta.
- Voit hidastaa luonnollista kulumista seuraavilla toimenpiteillä:
 - Lataa laitetta vain 3...40 °C:n lämpötilassa.
 - Säilytä laitetta vain 0...40 °C:n lämpötilassa.
 - Älä varastoi laitetta pidempää aikaa täyteen ladattuna tai kokonaan purkautuneena.

Käyttö

Laitteen asentaminen ennen ensimmäistä käyttöä

→ *Kuva 2 - 4*

Akun lataaminen

Huomautus: Varsi-imuria voidaan ladata ja käyttää vain, kun rikkaimuri on asetettu oikein paikalleen.

→ *Kuva 5 - 6*

Huomautus: Latausjohdon verkko-osa ja laite lämpenevät latauksen yhteydessä. Se on normaalia ja vaaratonta.

Ohje: Voit tarkastaa akun täyteen latautumisen irrottamalla laitteen hetkeksi sähköverkosta ja liittämällä sen uudelleen. Tilanäyttö palaa sen jälkeen valkoisena.

Imurointi varsi-imurilla

→ *Kuva 7 - 9*

Imurointi rikkaimurilla

→ *Kuva 10 - 12*

¹ Laitteen varustuksesta riippuen

Puhdistus ja hoito

Puhdista ja hoida laitetta huolellisesti, jotta se pysyy pitkään toimintakuntoisena.

Laitteen puhdistus

Vaatus: Laite on kytketty pois päältä ja latausjohto on irrotettu.

1. Irrota rikkaimuri.
2. Puhdista laite pehmeällä liinalla ja tavallisella muovinpuhdistusaineella.
→ **Kuva 13**

Pölysäiliön tyhjentäminen ja suodatinyksikön puhdistaminen

Vaatus: Rikkaimuri on irrotettu varsimurista.

→ **Kuva 14 - 20**

Huomautus: Irrota perusteellista puhdistusta varten vaahtomuovi suodatimesta. Puhdista suodatinyksikön ja pölysäiliön osat juoksevan veden alla ja anna kuivua 24 tuntia.

Sähkötoimisen harjan puhdistus

→ **Kuva 21 - 25**

Huomautus: Harjatelassa on puhdistustoiminto. Kun harjatelaa käytetään matolla, laite imuroi leikatut langanpätkät ja hiukset automaattisesti 30 sekunnin kuluttua.

Toimintahäiriöiden korjaaminen

- ▶ Laitteen korjaustöitä saavat tehdä vain alan ammattilaiset.
- ▶ Laitteen korjaukseen saa käyttää vain alkuperäisiä varaosia.

Laite ei toimi.

Akku ei ole ladattu.

- ▶ Lataa akku.
→ *"Akun lataaminen", Sivu 43*

Laite ei toimi ja tilanäyttö palaa 10 sekunnin ajan punaisena.

Yli-/alilämpötilasuoja on aktivoitu.

1. Kytke laite pois päältä ja irrota laite sähköverkosta.
2. Odota, kunnes laite on saavuttanut huonelämpötilan.

Pölysäiliötä ei saa asetettua paikalleen.

Suodatinyksikkö tai pölysäiliö ei ole oikein paikallaan.

- ▶ Tarkasta, onko suodatinyksikkö ja pölysäiliö asennettu kunnolla paikalleen.

Käytöstä poistetun laitteen hävittäminen

- ▶ Hävitä laite ympäristöystävällisesti. Tarkempia tietoja kierrätysmahdollisuuksista saat kodinkoneliikkeistä sekä paikkakuntasi jätehuollosta vastaavilta viranomaisilta.



Tämän laitteen merkintä perustuu käytettyjä sähkö- ja elektroniikkalaitteita (waste electrical and electronic equipment - WEEE) koskevaan direktiiviin 2012/19/EU.

Tämä direktiivi määrittää käytettyjen laitteiden palautus- ja kierrätys-säännökset koko EU:n alueella.

Akun/paristojen hävittäminen

Akut/paristot on toimitettava ympäristöystävälliseen kierrätykseen. Älä hävitä akkuja/paristoja kotitalousjätteen mukana.

- ▶ Hävitä akut/paristot ympäristöystävällisesti.

Huoltopalvelu

Lisätietoja käyttömaan takuuajasta ja takuuehdoista saat QR-koodista, joka on mukana olevassa huoltoyhteystietoja ja takuuehtoja koskevassa dokumentissa, huoltopalvelustamme, kauppiaaltilasi tai verkkosivultamme.

Huoltopalvelun yhteystiedot saat QR-koodista, joka on mukana olevassa huoltoyhteystietoja ja takuuehtoja koskevassa dokumentissa, tai verkkosivultamme.

Asetuksen (EU) 2023/826 mukaiset tiedot löytyvät verkosta osoitteesta www.bosch-home.com laitteesi tuotesivulta ja huoltosivulta käyttöohjeen ja lisädokumenttien kohdasta.

Seguridad

- Lea atentamente estas instrucciones.
- Conservar las instrucciones y la información del producto para un uso posterior o para futuros propietarios.
- No conecte el aparato en el caso de que haya sufrido daños durante el transporte.

Utilizar el aparato únicamente:

- con piezas y accesorios originales. Los daños provocados por el uso de otros productos no están cubiertos por la garantía.
- en el uso doméstico privado y en espacios cerrados del entorno doméstico a temperatura ambiente.
- hasta una altura de 2000 m sobre el nivel del mar.

No utilizar el aparato:

- aspirar personas o animales.
- aspirar objetos afilados; succionar sustancias calientes, incandescentes o nocivas para la salud.
- aspirar sustancias húmedas o líquidas.
- aspirar materiales y gases inflamables o explosivos.
- aspirar cenizas, hollín de hornos e instalaciones de calefacción central.
- aspirar polvo de tóner de impresoras y fotocopiadoras.
- para aspirar escombros o cascotes.

Desconectar el aparato de la fuente de alimentación cuando:

- se esté limpiando el aparato.

Este aparato podrá ser usado por niños a partir de 8 años y por personas con limitaciones físicas, sensoriales o mentales, o que carezcan de conocimientos o de experiencia, siempre que cuenten con la supervisión de una persona responsable de su seguridad o hayan sido instruidos previamente en su uso y hayan comprendido los peligros que pueden derivarse del mismo.

No deje que los niños jueguen con el aparato.

La limpieza y el cuidado del aparato a cargo del usuario no podrán ser efectuados por niños si no cuentan con la supervisión de una persona adulta responsable de su seguridad.

- ▶ Solo el personal especializado puede realizar reparaciones e intervenciones en el aparato.
- ▶ Utilizar únicamente piezas de repuesto originales para la reparación del aparato.

- ▶ No poner nunca en funcionamiento un aparato dañado.
- ▶ No hacer funcionar nunca un aparato con una superficie agrietada o rota.
- ▶ Llamar al servicio de atención al cliente. → *Página 49*
- ▶ Utilizar el aparato solo en espacios interiores.
- ▶ No exponer el aparato a altas temperaturas y humedad.
- ▶ No utilizar limpiadores por chorro de vapor ni de alta presión para limpiar el aparato.
- ▶ Conectar y operar la unidad de alimentación solo conforme a los datos que figuran en la placa de características.
- ▶ Conectar la unidad de alimentación solo a una fuente de alimentación con corriente alterna mediante un enchufe reglamentario con puesta a tierra.
- ▶ No aplicar en los filtros productos inflamables o que contengan alcohol.
- ▶ No utilizar productos inflamables o con contenido alcohólico para la limpieza del aparato.
- ▶ Mantener la ropa, el pelo, los dedos y otras partes del cuerpo lejos de las aberturas del aparato y las piezas móviles.
- ▶ No dirigir bajo ningún concepto el tubo o las boquillas hacia los ojos, el pelo, las orejas o la boca.
- ▶ Al aspirar escaleras, es preciso asegurarse de que no haya nadie en una posición inferior con respecto a la del aparato.
- ▶ Mantener el material de embalaje fuera del alcance de los niños.
- ▶ No permita que los niños jueguen con el embalaje.
- ▶ Proteger la batería del fuego, el calor y la radiación solar prolongada.
- ▶ Proteger la batería del agua y la humedad.
- ▶ No abrir la batería en ningún momento.
- ▶ Mantener la batería que no se vaya a utilizar lejos de objetos metálicos, como clips, monedas, llaves, clavos o tornillos.
- ▶ En caso de fuga de vapores de una batería dañada, suministrar aire fresco.
- ▶ En caso de molestias, consultar a un médico.
- ▶ En caso de fuga de líquidos de una batería dañada, enjuagar inmediatamente con agua en caso de contacto con la piel.
- ▶ En caso de contacto con los ojos, consultar a un médico.

Evitar daños materiales

- ▶ Revisar y limpiar los objetos húmedos.

- ▶ Sustituir los objetos dañados.
- ▶ Comprobar periódicamente si la base presenta muestras de desgaste.

- ▶ Sustituir la boquilla desgastada.
- ▶ No utilizar nunca la boquilla sin el cepillo giratorio.
- ▶ No apagar nunca el aparato con la boquilla para suelos encendida.
- ▶ No utilizar nunca el aparato sin la unidad filtrante.

Familiarizándose con el aparato

Aparato

Aquí encontrará una vista general de los componentes de su aparato.

→ Fig. 1

1	Depósito de polvo
2	Filtro de pelusas
3	Filtro con espuma de filtración
4	Motor
5	Empuñadura
6	Conmutador desplazable de la aspiradora de batería
7	Tecla de desbloqueo del aparato portátil
8	Conmutador desplazable del aparato portátil
9	Indicador de estado
10	Tecla de desbloqueo del depósito de polvo
11	Boquilla para suelo con cepillo eléctrico
12	Tecla de desbloqueo del rodillo del cepillo
13	Tecla de desbloqueo de la boquilla de suelo
14	Conexión del cable de carga
15	Unidad de alimentación con cable de carga ¹

Indicador de funcionamiento

El indicador de funcionamiento muestra distintos estados de operatividad.

Operatividad	Indicador de funcionamiento
Modo normal	El panel indicador se ilumina en color blanco.
Carga de la batería inferior a 20 %	El panel indicador parpadea lento en color blanco.
Batería descargada	El panel indicador se apaga.
Proceso de carga	El panel indicador parpadea lento en color blanco.
La batería está totalmente cargada	El panel indicador se ilumina en color blanco y se apaga al cabo de aprox. 2 minutos.
Protección frente a un exceso de temperatura o en caso de temperatura demasiado baja	El panel indicador se ilumina en rojo y se apaga al cabo de aprox. 10 segundos.

Niveles de potencia

Con los niveles de potencia se puede ajustar la potencia de aspiración.

Posición	Utilización
1	Aspirar con el cepillo eléctrico conectado o con el aparato portátil. Para tareas rutinarias de limpieza.
2	Aspiración a máxima potencia con el cepillo eléctrico conectado. Para tareas de limpieza especialmente exigentes en todo tipo de suelos, especialmente alfombras.

Tiempos de funcionamiento de la batería

Aquí se puede encontrar información sobre la duración de la batería.

Notas

- La autonomía máxima de la batería varía en función del nivel de potencia seleccionado y del tipo de batería instalada.
- Al igual que cualquier batería de iones de litio, las baterías recargables se des-

¹ Según el equipamiento del aparato

gastan con el tiempo, lo que conlleva la reducción de la potencia y la vida útil de la batería. Se trata de un proceso de desgaste natural y no es consecuencia de ningún defecto en el material o fallo de fabricación.

- Las siguientes medidas permiten retrasar este desgaste natural:
 - Cargar el aparato únicamente en un rango de temperatura entre 3 °C y 40 °C.
 - Almacenar el aparato únicamente en un rango de temperatura entre 0 °C y 40 °C.
 - No almacenar el aparato totalmente cargado ni totalmente vacío durante un largo periodo de tiempo.

Manejo

Montar el aparato antes de usarlo por primera vez

→ Fig. 2 - 4

Cargar la batería

Nota: El aspirador de batería solo puede cargarse y utilizarse cuando el aparato portátil está correctamente colocado.

→ Fig. 5 - 6

Nota: El adaptador de corriente del cable de carga y el aparato se calientan durante la carga. Esto es normal y no supone ningún peligro.

Consejo: Para comprobar si la carga se ha cargado completamente, desconectar brevemente el aparato de la red y conectarlo de nuevo. A continuación, el indicador de estado se ilumina en color blanco.

Aspirar con la aspiradora de batería

→ Fig. 7 - 9

Aspirar con el aparato portátil

→ Fig. 10 - 12

Cuidados y limpieza

Para que el aparato mantenga durante mucho tiempo su capacidad funcional, debe mantenerse y limpiarse con cuidado.

Limpiar el aparato

Requisito: El aparato está apagado y desconectado del cable de carga.

1. Retirar el aparato portátil.
2. Limpiar el aparato con un paño suave y un producto de limpieza convencional para plástico.
→ Fig. 13

Vaciar el depósito de polvo y limpiar la unidad filtrante

Requisito: Se retira el aparato portátil de la aspiradora.

→ Fig. 14 - 20

Nota: Para una limpieza a fondo, retirar la espuma filtrante del filtro. Limpiar las piezas de la unidad filtrante y el depósito de polvo con agua corriente y dejar secar durante 24 horas.

Limpiar el cepillo eléctrico

→ Fig. 21 - 25

Nota: El rodillo del cepillo dispone de una función de limpieza. El aparato aspira automáticamente los hilos y pelos cortados al pasar el rodillo del cepillo por la alfombra durante más de 30 segundos.

Solucionar pequeñas averías

- ▶ Solo el personal especializado puede realizar reparaciones e intervenciones en el aparato.
- ▶ Utilizar únicamente piezas de repuesto originales para la reparación del aparato.

El aparato no funciona.

La batería no está cargada.

- ▶ Cargar la batería.
→ "Cargar la batería", Página 48

El aparato no funciona y el indicador de estado se ilumina en rojo durante 10 segundos.

La protección frente a un exceso de temperatura o en caso de temperatura demasiado baja está activada.

1. Apagar el aparato y desconectarlo de la corriente.
2. Esperar a que el aparato alcance la temperatura ambiente.

No es posible colocar el depósito de polvo.

La unidad filtrante o el depósito de polvo no están colocados correctamente.

- ▶ Comprobar si la unidad filtrante y el depósito de polvo están colocados correctamente.

Eliminación del aparato usado

- ▶ Desechar el aparato de forma respetuosa con el medio ambiente. Puede obtener información sobre las vías y posibilidades actuales de desecho de materiales de su distribuidor o ayuntamiento local.



Este aparato está marcado con el símbolo de cumplimiento con la Directiva Europea 2012/19/UE relativa a los aparatos eléctricos y electrónicos usados (Residuos de aparatos eléctricos y electrónicos RAEE).

La directiva proporciona el marco general válido en todo el ámbito de la Unión Europea para la retirada y la reutilización de los residuos de los aparatos eléctricos y electrónicos.

Desechar las pilas y baterías

Las pilas y baterías deben desecharse en un punto de reciclaje adecuado. No tirar las baterías junto con los residuos domésticos.

- ▶ Desechar las pilas y baterías de forma respetuosa con el medioambiente.

Servicio de Asistencia Técnica

Para obtener información detallada sobre el periodo de garantía y las condiciones de garantía en su país, utilizar el código QR del documento adjunto sobre contactos de servicio y condiciones de garantía, contactar con nuestro servicio al cliente, con su distribuidor o visitar nuestra página web.

En el documento adjunto sobre contactos de servicio y condiciones de garantía o en nuestra página web figuran los datos de contacto del servicio al cliente mediante el código QR.

La información conforme a los reglamentos (EU) 2023/826 se puede encontrar online en www.bosch-home.com en las secciones referentes al producto y servicio al cliente, en el área de manuales y documentos.

Ασφάλεια

- Διαβάστε προσεκτικά αυτές τις οδηγίες.
- Φυλάξτε τις οδηγίες καθώς και τις πληροφορίες προϊόντος για μετέπειτα χρήση ή για τον επόμενο κάτοχο της συσκευής.
- Μη συνδέετε τη συσκευή σε περίπτωση ζημιάς κατά τη μεταφορά.

Χρησιμοποιείτε τη συσκευή μόνο:

- Με γνήσια εξάρτητα και προσαρτήματα. Σε περίπτωση ζημιών που οφείλονται σε χρήση ξένων προϊόντων, δεν έχετε κανένα δικαίωμα εγγύησης.
- στα ιδιωτικά νοικοκυριά και σε κλειστούς χώρους του οικιακού περιβάλλοντος σε θερμοκρασία δωματίου.
- μέχρι ένα ύψος από 2000 m πάνω από την επιφάνεια της θάλασσας.

Μη χρησιμοποιείτε τη συσκευή:

- Για την αναρρόφηση σε ανθρώπους ή ζώα.
- Για την αναρρόφηση βλαβερών στην υγεία, κοφτερών, καυτών ή πυρακτωμένων υλικών.
- Για την αναρρόφηση υγρών ουσιών.
- Για την αναρρόφηση εύφλεκτων ή εκρηκτικών υλικών και αερίων.
- Για την αναρρόφηση στάχτης, αιθάλης από τζάκια και κεντρικές θερμάνσεις.
- Για την αναρρόφηση σκόνης μελανιού από εκτυπωτές και φωτοαντιγραφικά μηχανήματα.
- Για την αναρρόφηση οικοδομικών μπαζών.

Αποσυνδέετε τη συσκευή από την τροφοδοσία ρεύματος όταν:

- Καθαρίζετε τη συσκευή.

Αυτή η συσκευή μπορεί να χρησιμοποιείται από παιδιά από 8 ετών και άνω και από πρόσωπα με μειωμένες φυσικές, αισθητήριες ή νοητικές ικανότητες καθώς και έλλειψη εμπειρίας και/ή γνώσης, αν επιβλέπονται ή έχουν κατατοπιστεί σχετικά με την ασφαλή χρήση της συσκευής και έχουν κατανοήσει τους κινδύνους που απορρέουν από αυτή.

Τα παιδιά δεν επιτρέπεται να παίζουν με τη συσκευή.

Ο καθαρισμός και η συντήρηση από το χρήστη δεν επιτρέπεται να εκτελείται από παιδιά χωρίς επίβλεψη.

- ▶ Μόνο εκπαιδευμένο γι' αυτό, ειδικευμένο προσωπικό επιτρέπεται να πραγματοποιήσει επισκευές στη συσκευή.

- ▶ Μόνο γνήσια ανταλλακτικά επιτρέπεται να χρησιμοποιηθούν για την επισκευή της συσκευής.
- ▶ Μη λειτουργείτε ποτέ μια συσκευή που έχει υποστεί ζημιά.
- ▶ Μη λειτουργείτε ποτέ μια συσκευή με ραγισμένη ή σπασμένη επιφάνεια.
- ▶ Καλέστε την υπηρεσία εξυπηρέτησης πελατών. → *Σελίδα 54*
- ▶ Χρησιμοποιείτε τη συσκευή μόνο σε κλειστούς χώρους.
- ▶ Μην εκθέτετε τη συσκευή ποτέ σε μεγάλη ζέστη και υγρασία.
- ▶ Μη χρησιμοποιείτε συσκευές εκτόξευσης ατμού ή συσκευές καθαρισμού υψηλής πίεσης, για να καθαρίσετε τη συσκευή.
- ▶ Συνδέστε και χρησιμοποιήστε το τροφοδοτικό μόνο σύμφωνα με τα στοιχεία, που αναφέρονται στην πινακίδα τύπου.
- ▶ Συνδέστε το τροφοδοτικό σε ένα δίκτυο ρεύματος με εναλλασσόμενο ρεύμα μόνο μέσω μιας γειωμένης πρίζας, εγκατεστημένης σύμφωνα με τους κανονισμούς.
- ▶ Μην τοποθετείτε κανένα εύφλεκτο υλικό ή υλικό που εμπεριέχει αλκοόλη στα φίλτρα.
- ▶ Κατά τον καθαρισμό της συσκευής μη χρησιμοποιείτε εύφλεκτα ή αλκοολούχα υλικά.
- ▶ Κρατάτε τα ενδύματα, τα μαλλιά, τα δάκτυλα και άλλα μέρη του σώματος μακριά από τα ανοίγματα στη συσκευή και τα κινούμενα εξαρτήματα.
- ▶ Μην κατευθύνετε τον σωλήνα ή τα πέλματα/στόμια αναρρόφησης ποτέ στα μάτια, στα μαλλιά, στα αυτιά ή στο στόμα.
- ▶ Βεβαιωθείτε, ότι κατά την αναρρόφηση στις σκάλες δεν βρίσκονται άτομα κάτω από τη συσκευή.
- ▶ Κρατάτε τα υλικά συσκευασίας μακριά από τα παιδιά.
- ▶ Μην αφήνετε τα παιδιά να παίζουν με τα υλικά συσκευασίας.
- ▶ Προστατεύετε την μπαταρία από φωτιά, θερμότητα και συνεχή ηλιακή ακτινοβολία.
- ▶ Προστατεύετε την μπαταρία από νερό και εισχώρηση υγρασίας.
- ▶ Μην ανοίξετε ποτέ την μπαταρία.
- ▶ Κρατάτε την μη χρησιμοποιούμενη μπαταρία μακριά από μεταλλικά αντικείμενα, π.χ. συνδετήρες γραφείου, κέρματα, κλειδιά, καρφιά ή βίδες.
- ▶ Εάν από μια χαλασμένη μπαταρία εξέρχονται αναθυμιάσεις, παρέχετε καθαρό αέρα.
- ▶ Σε περίπτωση δυσφορίας επισκεφτείτε έναν γιατρό.

- ▶ Εάν από μια χαλασμένη μπαταρία διαρρεύσουν υγρά, σε περίπτωση επαφής με το δέρμα ξεπλύνετε αμέσως με νερό.
- ▶ Σε περίπτωση επαφής με τα μάτια ζητήστε πρόσθετη ιατρική βοήθεια.

Αποφυγή υλικών ζημιών

- ▶ Ελέγξτε και καθαρίστε τα τυχόν εμποτισμένα αντικείμενα.
- ▶ Αντικαταστήστε τα χαλασμένα αντικείμενα.
- ▶ Ελέγχετε τακτικά τις επιφάνειες ολίσθησης για φθορά.
- ▶ Αντικαταστήστε το φθαρμένο πέλμα.
- ▶ Μη χρησιμοποιείτε ποτέ το πέλμα χωρίς τοποθετημένο κύλινδρο βούρτσας.
- ▶ Μην εναποθέτετε τη συσκευή ποτέ με το πέλμα αναρρόφησης δαπέδου ενεργοποιημένο.
- ▶ Μη λειτουργείτε τη συσκευή ποτέ χωρίς μονάδα φίλτρου.

Γνωριμία

Συσκευή

Εδώ θα βρείτε μια επισκόπηση για τα εξαρτήματα της συσκευής σας.

→ Εικ. 1

1	Δοχείο συλλογής της σκόνης
2	Φίλτρο χνουδιών
3	Φίλτρο με αφρό φίλτρου
4	Μονάδα κινητήρα
5	Χειρολαβή
6	Συρόμενος διακόπτης, ηλεκτρική σκούπα μπαταρίας
7	Πλήκτρο απασφάλισης της συσκευής χειρός
8	Συρόμενος διακόπτης, συσκευή χειρός
9	Ένδειξη κατάστασης
10	Πλήκτρο απασφάλισης του δοχείου συλλογής της σκόνης
11	Πέλμα αναρρόφησης δαπέδου με ηλεκτρική βούρτσα
12	Πλήκτρο απασφάλισης του κυλίνδρου της βούρτσας

13 Πλήκτρο απασφάλισης του πέλματος αναρρόφησης δαπέδου

14 Σύνδεση καλωδίου φόρτισης

15 Τροφοδοτικό με καλώδιο φόρτισης¹

Ένδειξη κατάστασης

Η ένδειξη κατάστασης σας δείχνει διάφορες καταστάσεις λειτουργίας.

Κατάσταση λειτουργίας	Ένδειξη κατάστασης
Κανονική λειτουργία	Η ένδειξη ανάβει άσπρη.
Φορτίο μπαταρίας κάτω από 20 %	Η ένδειξη αναβοσβήνει αργά άσπρη.
Μπαταρία άδεια	Η ένδειξη σβήνει.
Διαδικασία φόρτισης	Η ένδειξη αναβοσβήνει αργά άσπρη.
Η μπαταρία είναι πλήρως φορτισμένη	Η ένδειξη ανάβει άσπρη και σβήνει μετά περίπου 2 λεπτά.
Προστασία από πολύ υψηλή / πολύ χαμηλή θερμοκρασία	Η ένδειξη ανάβει κόκκινη και σβήνει μετά περίπου 10 δευτερόλεπτα.

Βαθμίδες ισχύος

Με τις βαθμίδες ισχύος μπορείτε να ρυθμίσετε τη δύναμη αναρρόφησης.

Βαθμι- Χρήση δα

- 1 Αναρρόφηση με ενεργοποιημένη την ηλεκτρική βούρτσα ή με τη συσκευή χειρός. Για τις συνήθεις εργασίες καθαρισμού.
- 2 Αναρρόφηση με μέγιστη ισχύ και ενεργοποιημένη την ηλεκτρική βούρτσα. Για ιδιαίτερα απαιτητικές εργασίες καθαρισμού σε όλους

¹ Ανάλογα με τον εξοπλισμό της συσκευής

Βαθμι- Χρήση δα

τους τύπους δαπέδων, ειδικά σε χαλιά.

Χρόνοι λειτουργίας της μπαταρίας

Εδώ θα βρείτε πληροφορίες για τους χρόνους λειτουργίας της μπαταρίας.

Σημειώσεις

- Η μέγιστη χρόνοι λειτουργίας της μπαταρίας ποικίλλουν ανάλογα με την επιλεγμένη βαθμίδα ισχύος και τον τοποθετημένο τύπο μπαταρίας.
- Όπως κάθε μπαταρία ιόντων λιθίου φθειρονται οι μπαταρίες με την πάροδο του χρόνου, με αποτέλεσμα τη μείωση της χωρητικότητας της μπαταρίας και του χρόνου λειτουργίας. Αυτό είναι μια φυσική διαδικασία γήρανσης και όχι η συνέπεια ενός σφάλματος υλικού, κατασκευαστικού σφάλματος ή κάποιου ελαττώματος.
- Με τα ακόλουθα μέτρα μπορείτε να καθυστερήσετε τη φυσική φθορά:
 - Φορτίζετε τη συσκευή μόνο στην περιοχή θερμοκρασίας μεταξύ 3 °C και 40 °C.
 - Αποθηκεύετε τη συσκευή μόνο στην περιοχή θερμοκρασίας μεταξύ 0 °C μέχρι 40 °C.
 - Μην αποθηκεύετε τη συσκευή για μεγαλύτερο χρονικό διάστημα εντελώς φορτισμένη ή πλήρως αποφορτισμένη.

Χειρισμός

Συναρμολόγηση της συσκευής πριν την πρώτη χρήση

→ Εικ. 2 - 4

Φόρτιση της μπαταρίας

Σημείωση: Η ηλεκτρική σκούπα μπαταρίας μπορεί να φορτιστεί και να χρησιμοποιηθεί μόνο με σωστά τοποθετημένη συσκευή χειρός.

→ Εικ. 5 - 6

Σημείωση: Το τροφοδοτικό στο καλώδιο φόρτισης και η συσκευή ζεσταίνονται κατά τη φόρτιση. Αυτό είναι κάτι το κανονικό και ακίνδυνο.

Συμβουλή: Για τον έλεγχο του πλήρους φορτίου, αποσυνδέστε για λίγο τη συσκευή

από το δίκτυο και συνδέστε την ξανά. Μετά ανάβει η ένδειξη κατάστασης άσπρη.

Αναρρόφηση με την ηλεκτρική σκούπα μπαταρίας

→ Εικ. 7 - 9

Αναρρόφηση με τη συσκευή χειρός

→ Εικ. 10 - 12

Καθαρισμός και φροντίδα

Για να παραμένει η συσκευή σας για μεγάλο χρονικό διάστημα λειτουργική, καθαρίζετε και φροντίζετε την προσεκτικά.

Καθαρισμός της συσκευής

Προϋπόθεση: Η συσκευή είναι απενεργοποιημένη και αποσυνδεδεμένη από το καλώδιο φόρτισης.

1. Αφαιρέστε τη συσκευή χειρός.
2. Καθαρίστε τη συσκευή με ένα μαλακό πανί και ένα υγρό καθαρισμού πλαστικών του εμπόριου.

→ Εικ. 13

Άδειασμα του δοχείου συλλογής της σκόνης και καθαρισμός της μονάδας φίλτρου

Προϋπόθεση: Η συσκευή χειρός έχει αφαιρεθεί από την ηλεκτρική σκούπα.

→ Εικ. 14 - 20

Σημείωση: Για έναν καλό καθαρισμό, αφαιρέστε τον αφρό φίλτρου από το φίλτρο. Καθαρίστε τα μέρη της μονάδας φίλτρου και το δοχείο συλλογής της σκόνης κάτω από τρεχούμενο νερό και αφήστε τα να στεγνώσουν για 24 ώρες.

Καθαρισμός της ηλεκτρικής βούρτσας

→ Εικ. 21 - 25

Σημείωση: Ο κύλινδρος βούρτσας διαθέτει μια λειτουργία καθαρισμού. Η συσκευή σας αναρροφά κατά τη λειτουργία του κυλίνδρου βούρτσας σε μοκέτα τις κομμένες κλωστές και μαλλιά μετά από 30 δευτερόλεπτα αυτόματα.

Αποκατάσταση βλαβών

- ▶ Μόνο εκπαιδευμένο γι' αυτό, ειδικευμένο προσωπικό επιτρέπεται να πραγματοποιήσει επισκευές στη συσκευή.

el Απόσυρση παλιάς συσκευής

- ▶ Μόνο γνήσια ανταλλακτικά επιτρέπεται να χρησιμοποιηθούν για την επισκευή της συσκευής.

Η συσκευή δε λειτουργεί.

Η μπαταρία δεν είναι φορτισμένη.

- ▶ Φορτίστε την μπαταρία.
→ "Φόρτιση της μπαταρίας", Σελίδα 53

Η συσκευή δε λειτουργεί και η φωτεινή ένδειξη κατάστασης ανάβει κόκκινη για 10 δευτερόλεπτα.

Η προστασία από την πολύ υψηλή / πολύ χαμηλή θερμοκρασία είναι ενεργοποιημένη.

1. Απενεργοποιήστε τη συσκευή και αποσυνδέστε τη συσκευή από την παροχή ρεύματος.
2. Περιμένετε, μέχρι να αποκτήσει η συσκευή τη θερμοκρασία περιβάλλοντος.

Το δοχείο συλλογής της σκόνης δεν μπορεί να τοποθετηθεί.

Η μονάδα φίλτρου ή το δοχείο συλλογής της σκόνης δεν κάθεται σωστά.

- ▶ Ελέγξτε, εάν η μονάδα φίλτρου και το δοχείο συλλογής της σκόνης είναι τοποθετημένα σωστά.

Απόσυρση παλιάς συσκευής

- ▶ Αποσύρετε τη συσκευή σύμφωνα με τους κανόνες προστασίας του περιβάλλοντος. Πληροφορίες σχετικά με τους επίκαιρους τρόπους απόσυρσης θα βρείτε στο ειδικό κατάστημα ή στην αρμόδια τοπική Δημοτική Αρχή σας.



Αυτή η συσκευή χαρακτηρίζεται σύμφωνα με την ευρωπαϊκή οδηγία 2012/19/ΕΕ περί ηλεκτρικών και ηλεκτρονικών συσκευών (waste electrical and electronic equipment - WEEE).

Η οδηγία προκαθορίζει τα πλαίσια για μια απόσυρση και αξιοποίηση των παλιών συσκευών με ισχύ σ' όλη την ΕΕ.

το περιβάλλον ανακύκλωση. Μην πετάτε τις επαναφορτιζόμενες μπαταρίες/μπαταρίες στα οικιακά απορρίμματα.

- ▶ Αποσύρετε τις επαναφορτιζόμενες μπαταρίες/μπαταρίες σύμφωνα με τους κανόνες προστασίας του περιβάλλοντος.

Υπηρεσία εξυπηρέτησης πελατών

Λεπτομερείς πληροφορίες για τον χρόνο εγγύησης και τους όρους εγγύησης στη χώρα σας θα λάβετε μέσω του κωδικού QR στο συνημμένο έγγραφο για τις επαφές σέρβις και τους όρους εγγύησης από την υπηρεσία εξυπηρέτησης πελατών της εταιρείας μας, τον έμπορό σας ή την ιστοσελίδα μας.

Τα στοιχεία επικοινωνίας της υπηρεσίας εξυπηρέτησης πελατών θα θα βρείτε μέσω του κωδικού QR στο συνημμένο έγγραφο για τις επαφές σέρβις και τους όρους εγγύησης ή στην ιστοσελίδα μας.

Οι πληροφορίες σύμφωνα με τον κανονισμό (ΕΥ) 2023/826 βρίσκονται online κάτω από www.bosch-home.com στη σελίδα προϊόντος και στη σελίδα σέρβις της συσκευής σας στις οδηγίες χρήσης και στα πρόσθετα έγγραφα.

Απόσυρση των επαναφορτιζόμενων μπαταριών/μπαταριών

Οι επαναφορτιζόμενες μπαταρίες/μπαταρίες πρέπει να παραδοθούν σε μια φιλική για

Bezpieczeństwo

- Należy dokładnie przeczytać niniejszą instrukcję.
- Instrukcję należy zachować i starannie przechowywać jako źródło informacji, a także z myślą o innych użytkownikach.
- Jeżeli w trakcie transportu urządzenie zostało uszkodzone, nie wolno go podłączać.

Urządzenia należy używać wyłącznie:

- z oryginalnymi częściami i akcesoriami. Gwarancja nie obejmuje szkód wynikających z używania produktów innych marek.
- w prywatnym gospodarstwie domowym i zamkniętych otoczeniach domowych w temperaturze pokojowej.
- do wysokości 2000 m nad poziomem morza.

Nie używać urządzenia:

- do odkurzania ludzi i zwierząt.
- do wciągania substancji szkodliwych dla zdrowia, przedmiotów o ostrych krawędziach, gorących lub żarzących się substancji.
- do wciągania substancji wilgotnych lub płynnych.
- do wciągania łatwopalnych lub wybuchowych materiałów i gazów.
- do wciągania popiołu, sadzy z pieców i instalacji centralnego ogrzewania.
- do wciągania pyłu tonerowego z drukarek i kopiarek.
- do wciągania gruzu budowlanego.

Urządzenie należy odłączać od źródła zasilania prądem, gdy:

- jest czyszczone.

To urządzenie może być obsługiwane przez dzieci powyżej lat 8 oraz przez osoby o ograniczonych zdolnościach fizycznych, sensorycznych lub umysłowych albo osoby nieposiadające wymaganego doświadczenia i/lub wiedzy tylko pod warunkiem, że znajdują się one pod nadzorem lub zostały dokładnie poinformowane o sposobie bezpiecznej obsługi urządzenia oraz zrozumiały wynikające stąd zagrożenia.

Dzieciom nie wolno bawić się urządzeniem.

Dzieciom nie wolno wykonywać bez nadzoru żadnych przewidzianych dla użytkownika czynności z zakresu czyszczenia i konserwacji urządzenia.

- ▶ Naprawy urządzenia mogą być wykonywane wyłącznie przez wykwalifikowany personel.

- ▶ Do naprawy urządzenia należy używać wyłącznie oryginalnych części zamiennych.
- ▶ Nigdy nie włączać uszkodzonego urządzenia.
- ▶ Nigdy nie używać urządzenia, jeżeli jego powierzchnia jest pęknięta lub złamana.
- ▶ Wezwać serwis. → *Strona 59*
- ▶ Używać urządzenia wyłącznie w zamkniętych pomieszczeniach.
- ▶ Nigdy nie narażać urządzenia na działanie wysokiej temperatury i wilgoci.
- ▶ Nie używać do czyszczenia urządzenia myjek parowych ani ciśnieniowych.
- ▶ Zasilacz należy podłączyć i użytkować tylko w sposób zgodny z danymi podanymi na tabliczce znamionowej.
- ▶ Zasilacz musi być podłączony do sieci elektrycznej prądu przemiennego przez prawidłowo zainstalowane gniazdo z elementem uziemiającym.
- ▶ Unikać kontaktu filtrów z materiałami łatwopalnymi oraz zawierającymi alkohol.
- ▶ Nie używać substancji łatwopalnych ani zawierających alkohol podczas czyszczenia urządzenia.
- ▶ Nie zbliżać odzieży, włosów, palców ani innych części ciała do ruchomych części i otworów w urządzeniu.
- ▶ Nigdy nie kierować rury ani dysz w stronę oczu, włosów, uszu lub ust.
- ▶ Upewnić się, że podczas odkurzania na schodach nie ma żadnych osób poniżej urządzenia.
- ▶ Materiały z opakowania należy trzymać poza zasięgiem dzieci.
- ▶ Nie pozwalać dzieciom na zabawę opakowaniem, a szczególnie folią.
- ▶ Chronić akumulator przed ogniem, źródłem ciepła i długotrwałym działaniem promieni słonecznych.
- ▶ Chronić akumulator przed wodą i przenikaniem wilgoci.
- ▶ W żadnym wypadku nie otwierać akumulatora.
- ▶ Nieużywany akumulator należy trzymać z dala od metalowych przedmiotów, np. spinaczy biurowych, monet, kluczy, gwoździ lub śrub.
- ▶ Jeżeli z uszkodzonego akumulatora wydostają się opary, zapewnić dopływ świeżego powietrza.
- ▶ W razie dolegliwości zwrócić się do lekarza.

- ▶ Jeżeli z uszkodzonego akumulatora wydostaje się płyn, to w przypadku jego kontaktu ze skórą, natychmiast spłukać to miejsce wodą.
- ▶ W przypadku kontaktu z oczami skorzystać dodatkowo z pomocy lekarza.

Zapobieganie szkodom materialnym

- ▶ Sprawdzić i wyczyścić zalane przedmioty.
- ▶ Wymienić uszkodzone przedmioty.
- ▶ Regularnie sprawdzać spody ssawek pod kątem zużycia.
- ▶ Zużyte ssawki wymienić.
- ▶ Nigdy nie używać dyszy bez włożonego wałka szczotki.
- ▶ Nigdy nie odstawiać urządzenia z włączoną szczotką do podłóg.
- ▶ Nigdy nie użytkować urządzenia bez jednostki filtrującej.

Poznanie urządzenia

Urządzenie

W tym miejscu można znaleźć przegląd części urządzenia.

→ Rys. 1

1	Pojemnik na pył
2	Filtr wyłapujący kłaczki
3	Filtr z pianką filtracyjną
4	Korpus urządzenia z silnikiem
5	Uchwył
6	Przełącznik przesuwny odkurzacza akumulatorowego
7	Przycisk odblokowujący urządzenie ręczne
8	Przełącznik przesuwny urządzenia ręcznego
9	Wskaźnik stanu
10	Przycisk odblokowujący pojemnik na pył
11	Szczotka do podłóg z elektroszczotką
12	Przycisk odblokowujący wałek szczotki

13	Przycisk odblokowujący szczotkę do podłóg
14	Przyłącze przewodu do ładowania
15	Zasilacz z przewodem do ładowania ¹

Wskaźnik stanu

Wskaźnik stanu pokazuje różne tryby pracy.

Stan pracy	Wskaźnik stanu
Normalny tryb	Wskaźnik świeci się na biało.
Poziom naładowania akumulatora poniżej 20%	Wskaźnik miga powoli na biało.
Akumulator pusty	Wskaźnik gaśnie.
Proces ładowania	Wskaźnik miga powoli na biało.
Akumulator całkowicie naładowany.	Wskaźnik świeci się na biało i gaśnie po upływie ok. 2 minut.
Zabezpieczenie przed zbyt wysoką/zbyt niską temperaturę	Wskaźnik świeci się na czerwono i gaśnie po upływie ok. 10 sekund.

Stopnie mocy

Moc ssania można ustawić za pomocą stopni mocy.

Stopień	Zastosowanie
1	Odkurzanie z włączoną elektroszczotką lub przy użyciu urządzenia ręcznego. Do rutynowych zadań związanych z czyszczeniem.
2	Odkurzanie z maksymalną mocą i włączoną elektroszczotką. Do wymagających zadań związanych z

¹ Zależnie od wyposażenia urządzenia

Sto- pień	Zastosowanie
	czyszczeniem wszystkich rodzajów podłóg, zwłaszcza dywanów.

Czasy pracy akumulatora

Tutaj dostępne są informacje na temat czasu pracy akumulatora.

Uwagi

- Maksymalny czas pracy akumulatora różni się w zależności od wybranego stopnia mocy i typu zamontowanego akumulatora.
- Jak każdy akumulator litowo-jonowy, akumulatory ulegają z biegiem czasu zużyciu, co powoduje zmniejszenie pojemności i skrócenie czasu pracy akumulatora. Jest to naturalny proces starzenia, a nie wynik wady materiałowej, wady produkcyjnej lub wady rzeczowej.
- Poniższe środki mogą opóźnić naturalne zużycie:
 - Urządzenie ładować tylko w zakresie temperatur od 3°C do 40°C.
 - Urządzenie należy przechowywać wyłącznie w zakresie temperatur od 0°C do 40°C.
 - Nie przechowywać przez dłuższy czas w pełni naładowanego lub całkowicie rozładowanego urządzenia.

Obsługa

Montaż urządzenia przed pierwszym użyciem

→ Rys. **2** - **4**

Ładowanie akumulatora

Uwaga: Odkurzacz akumulatorowy może być ładowany i używany tylko wtedy, gdy urządzenie ręczne jest włożone prawidłowo.

→ Rys. **5** - **6**

Uwaga: Zasilacz na przewodzie do ładowarki i urządzenie ulegają rozgrzaniu podczas ładowania. Jest to normalne i nieszkodliwe zjawisko.

Wskazówka: Aby sprawdzić, czy urządzenie jest w pełni naładowane, należy na krótko odłączyć je od sieci elektrycznej i ponownie podłączyć. Następnie wskaźnik stanu świeci się na biało.

Odkurzanie za pomocą odkurzacza akumulatorowego

→ Rys. **7** - **9**

Odkurzanie za pomocą urządzenia ręcznego

→ Rys. **10** - **12**

Czyszczenie i pielęgnacja

Aby urządzenie długo zachowało sprawność, należy je starannie czyścić i pielęgnować.

Czyszczenie urządzenia

Wymaganie: Urządzenie jest wyłączone, a przewód do ładowania odłączony.

1. Zdjąć urządzenie ręczne.
2. Urządzenie należy czyścić miękką ściereczką i dostępnym w handlu środkiem czyszczącym do tworzyw sztucznych.

→ Rys. **13**

Opróżnianie pojemnika na pył i czyszczenie jednostki filtrującej

Wymaganie: Urządzenie ręczne jest zdjęte z odkurzacza.

→ Rys. **14** - **20**

Uwaga: W celu dokładnego wyczyszczenia należy usunąć piankę filtracyjną z filtra. Wyczyścić części jednostki filtrującej i pojemnika na pył pod bieżącą wodą i pozostawić do wyschnięcia na 24 godziny.

Czyszczenie elektroszczotki

→ Rys. **21** - **25**

Uwaga: Wałek szczotki posiada funkcję czyszczenia. Urządzenie automatycznie zasyssa w trybie wałka szczotki na dywanie przecięte nici i włosy przez 30 sekund.

Usuwanie usterek

- ▶ Naprawy urządzenia mogą być wykonywane wyłącznie przez wykwalifikowany personel.
- ▶ Do naprawy urządzenia należy używać wyłącznie oryginalnych części zamiennych.

Urządzenie nie działa.

Akumulator nie jest naładowany.

- ▶ Naładować akumulator.
→ "Ładowanie akumulatora", Strona 58

Urządzenie nie działa, a wskaźnik stanu świeci na czerwono przez 10 sekund.

Zabezpieczenie przed zbyt wysoką/zbyt niską temperaturą jest aktywowane.

1. Wyłączyć urządzenie i odłączyć je od zasilania.
2. Poczekać, aż urządzenie osiągnie temperaturę pokojową.

Nie można włożyć pojemnika na pył.

Jednostka filtrująca lub pojemnik na pył nie są stabilnie osadzone.

- ▶ Sprawdzić, czy jednostka filtrująca i pojemnik na pył zostały prawidłowo włożone.

Utylizacja zużytego urządzenia

- ▶ Urządzenie utylizować zgodnie z przepisami o ochronie środowiska naturalnego.

Informacje o aktualnych możliwościach utylizacji można uzyskać od sprzedawcy lub w urzędzie miasta lub gminy.



To urządzenie jest oznaczone zgodnie z Dyrektywą Europejską 2012/09/UE oraz polską Ustawą z dnia 29 lipca 2005r. „O zużytym sprzęcie elektrycznym i elektronicznym” (Dz.U. z 2005 r. Nr 180, poz. 1495) symbolem przekreślonego kontenera na odpady. Takie oznakowanie informuje, że sprzęt ten, po okresie jego użytkowania nie może być umieszczany łącznie z innymi odpadami pochodzącymi z gospodarstwa domowego. Użytkownik jest zobowiązany do oddania go prowadzącym zbieranie zużytego sprzętu elektrycznego i elektronicznego. Prowadzący zbieranie, w tym lokalne punkty zbiórki, sklepy oraz gminne jednostka, tworzą odpowiedni system umożliwiający oddanie tego sprzętu. Właściwe postępowanie ze zużytym sprzętem elektrycznym i elektronicznym przyczynia się do uniknięcia

szkodliwych dla zdrowia ludzi i środowiska naturalnego konsekwencji, wynikających z obecności składników niebezpiecznych oraz niewłaściwego składowania i przetwarzania takiego sprzętu.

Utylizacja akumulatorów/baterii

Akumulatory/baterie powinny być poddawane recyklingowi w sposób przyjazny dla środowiska. Nie wyrzucać akumulatorów/baterii do pojemnika z odpadami komunalnymi.

- ▶ Zużyte akumulatory/baterie należy utylizować w sposób przyjazny dla środowiska.

Serwis

Dokładne informacje na temat okresu i warunków gwarancji w danym kraju można uzyskać, korzystając z kodu QR na załączonym dokumencie dotyczącym kontaktów serwisowych i warunków gwarancji, od pracowników naszego serwisu, od sprzedawcy lub znaleźć na naszej stronie internetowej. Dane kontaktowe obsługi klienta można znaleźć za pomocą kodu QR w załączonym dokumencie dotyczącym kontaktów serwisowych i warunków gwarancji lub na naszej stronie internetowej.

Informacje zgodne z Rozporządzeniem (EU) 2023/826 można znaleźć online pod adresem www.bosch-home.com na stronie produktu i stronie serwisowej urządzenia, w obszarze instrukcji obsługi i dodatkowych dokumentów.

Biztonság

- Gondosan olvassa el ezt az útmutatót.
- Őrizze meg az útmutatót és a termékinformációkat a későbbi használat céljára, vagy az újabb tulajdonos számára.
- Ha szállítás közben megsérült a készülék, ne csatlakoztassa.

A készüléket csak a következőkre használja:

- eredeti alkatrészekkel és tartozékokkal. Idegen termékek használatából eredő károk esetén garanciális igény nem érvényesíthető.
- a háztartásban és az otthoni környezet zárt helyiségeiben, szoba-hőmérsékleten.
- legfeljebb 2000 méter tengerszint feletti magasságig.

Ne használja a készüléket:

- emberek vagy állatok leporszívására.
- egészségre ártalmas, éles szélű, forró vagy izzó anyagok felszívására.
- nedves vagy folyékony anyagok felszívására.
- gyúlékony vagy robbanékony anyagok és gázok felszívására.
- kályhából és központifűtés-berendezésekből származó hamu és korom felszívására.
- nyomtatók és fénymásolók toneréből származó por felszívására.
- építési törmelék felszívására.

Válassza le a készüléket az elektromos hálózatról, ha:

- a készüléket tisztítja.

Ezt a készüléket 8 év feletti gyermekek és csökkent testi, érzékszervi vagy mentális képességekkel, illetve kevés tapasztalattal és/vagy ismerettel rendelkező személyek is használhatják felügyelet mellett, vagy ha megtanították nekik a készülék biztonságos használatát és megértették a lehetséges veszélyeket.

Gyermekek nem játszhatnak a készülékkel.

A készülék tisztítását és a felhasználói karbantartást nem végezhetik gyermekek felügyelet nélkül.

- ▶ A készüléket csak szakképzett személyek javíthatják.
- ▶ A készülék javításához csak eredeti pótalkatrészeket szabad használni.
- ▶ Soha ne használjon megsérült készüléket.
- ▶ Soha ne használjon olyan készüléket, amelynek a felülete repedt vagy törött.

- ▶ Forduljon a vevőszolgálathoz. → *Oldal 64*
- ▶ A készüléket csak zárt helyiségben használja.
- ▶ A készüléket ne tegye ki nagy hőnek és nedvességnek.
- ▶ A készülék tisztításához ne használjon magasnyomású vagy gőzsugaras tisztítógépet.
- ▶ A hálózati egységet csak a típustábla adatainak megfelelően csatlakoztassa és üzemeltesse.
- ▶ A tápegységet csak szabályszerűen felszerelt, földelt csatlakozóaljzaton át csatlakoztassa a váltakozó áramú hálózatra.
- ▶ Ne juttasson éghető vagy alkoholtartalmú anyagokat a szűrőre.
- ▶ A készülék tisztításához ne használjon gyúlékony vagy alkoholtartalmú anyagokat.
- ▶ Tartsa távol ruházatát, haját, ujjait és más testrészeit a készüléken lévő nyílásoktól és a mozgó alkatrészekről.
- ▶ A csövet vagy a szívófejeket soha ne irányítsa a haj, szem, fül vagy száj felé.
- ▶ Ellenőrizze, hogy lépcsők porszívózása közben nincs senki a készülék alatt.
- ▶ Gyermekektől tartsa távol a csomagolóanyagot.
- ▶ Ne engedje, hogy gyermekek játsszanak a csomagolóanyaggal.
- ▶ Védje az akkumulátort a tűztől, a hőtől és a tartós napsugárzástól.
- ▶ Védje az akkumulátort a víztől és a beszivárgó nedvességtől.
- ▶ Soha ne nyissa fel az akkumulátort.
- ▶ A nem használt akkumulátort tartsa távol a fémtárgyaktól, pl. gemkapcsoktól, érméktől, kulcsoktól, szegektől vagy csavaroktól.
- ▶ Ha a sérült akkumulátorból gőzök távoznak, biztosítson friss levegőt.
- ▶ Panasz esetén forduljon orvoshoz.
- ▶ Ha a sérült akkumulátorból folyadékok távoznak, bőrrel való érintkezés esetén azonnal öblítse le vízzel.
- ▶ Szembe kerülés esetén kérjen orvosi segítséget.

Anyagi károk elkerülése

- ▶ Ellenőrizze és tisztítsa meg a tárgyakat, amelyeket a folyadék ért.
- ▶ Cserélje ki a sérült tárgyakat.
- ▶ Rendszeresen ellenőrizze a talprészek kopását.
- ▶ A kopott szívófejet cserélje ki.
- ▶ Soha ne használja a szívófejet behelyezett kefehenger nélkül.
- ▶ Soha ne állítsa le a készüléket bekapcsolt padlószívófejjel.
- ▶ A készüléket soha ne üzemeltesse szűrőegység nélkül.

Ismerkedés

Készülék

Itt áttekintést talál készülékének részeiről.

→ *Ábra* **1**

1	Portartály
2	Pihefogó
3	Habszivacsos szűrő
4	Motoregység
5	Markolat
6	Akkus porszívó tolókapcsolója
7	Kézi készülék kioldógombja
8	Kézi készülék tolókapcsolója
9	Állapotkijelzés
10	Portartály kioldógombja
11	Padlószívófej elektromos kefével
12	Kefehenger kioldógombja
13	Padlószívófej kioldógombja
14	Töltőkábel csatlakozója
15	Tápegység töltőkábellel ¹

Állapotkijelzés

Az állapotjelző különféle üzemállapotokat mutat.

Üzemállapot	Állapotkijelzés
Normál üzemmód	A kijelző fehéren világít.
Az akkumulátor töltöttsége alacsonyabb, mint 20%	A kijelző lassan villog fehéren.
Üres akkumulátor	A kijelzés kialszik.
Töltési folyamat	A kijelző lassan villog fehéren.
Az akkumulátor teljesen fel van töltve	A kijelző fehéren világít, majd kb. 2 perc múlva kialszik.
Túl magas/alacsony hőmérséklet elleni védelem	A kijelző pirosan világít, majd kb. 10 másodperc múlva kialszik.

Teljesítményfokozatok

A teljesítményfokozatokkal állíthatja be a szívóerőt.

Fokozat	Használat
1	Porszívózás bekapcsolt elektromos kefével vagy a kézi készülékkel. Tisztítási rutinfeladatokhoz.
2	Porszívózás maximális teljesítménnyel és bekapcsolt elektromos kefével. Igényes tisztítási feladatokhoz minden padló típus, elsősorban szőnyegek esetén.

Akkumulátor működési ideje

Az akkumulátor működési idejével kapcsolatos további információkat itt talál.

Megjegyzések

- Az akkumulátor maximális működési ideje a kiválasztott teljesítményfokozattól és a beépített akkumulátor típusától függ.
- Az összes lítium-ion akkumulátorhoz hasonlóan az akkumulátorok is elhasználódnak, ezért csökken a kapacitásuk és a működési idejük. Ez egy természetes öregedési folyamat, és nem anyaghiba, gyártási hiba vagy hiányosság eredménye.
- A következő intézkedésekkel lassíthatja a természetes elhasználódást:
 - A készüléket csak 3 °C és 40 °C közötti hőmérsékleten töltsé.
 - A készüléket csak 0 °C és 40 °C közötti hőmérsékleten tárolja.
 - A készüléket ne tárolja hosszabb ideig teljesen feltöltött vagy lemerült állapotban.

Kezelés

Készülék felszerelése az első használat előtt

→ *Ábra* **2** - **4**

Akkumulátor feltöltése

Megjegyzés: Az akkus porszívó csak megfelelően behelyezett kézi készülékkel tölthető és használható.

→ *Ábra* **5** - **6**

¹ A készülék kivitelétől függően

Megjegyzés: Töltés során a töltőkábel tápegysége és a készülék felmelegszik. Ez normális és nem jelent problémát.

Tipp: A teljes töltési folyamat ellenőrzéséhez válassza le a készüléket rövid időre az elektromos hálózatról és csatlakoztassa ismét. Az állapotjelző ezután fehéren világít.

Porszívózás az akkus porszívóval

→ *Ábra* **7** - **9**

Porszívózás a kézi készülékkel

→ *Ábra* **10** - **12**

Tisztítás és ápolás

Annak érdekében, hogy készüléke hosszú ideig működőképes maradjon, tisztítsa és ápolja gondosan.

A készülék tisztítása

Előfeltétel: A készülék ki van kapcsolva és le van választva a töltőkábelről.

1. Vegye ki a kézi készüléket.
2. Tisztítsa meg a készüléket egy puha kendővel és háztartási műanyagtisztítóval.

→ *Ábra* **13**

A portartály kiürítése és a szűrőegység tisztítása

Előfeltétel: Vegye ki a kézi készüléket a porszívóból.

→ *Ábra* **14** - **20**

Megjegyzés: Az alapos tisztítás érdekében húzza ki a habszivacsot a szűrőből. Tisztítsa meg a szűrőegység és a portartály részeit folyó víz alatt és hagyja 24 órán át száradni.

Az elektromos kefe tisztítása

→ *Ábra* **21** - **25**

Megjegyzés: A kefehenger tisztító funkcióval rendelkezik. A kefehenger működtetésével készüléke 30 másodperc elteltével automatikusan felszívja a szétvágott textil- és hajszálakat.

Zavarok elhárítása

- ▶ A készüléket csak szakképzett személyek javíthatják.
- ▶ A készülék javításához csak eredeti pótalkatrészeket szabad használni.

A készülék nem működik.

Az akkumulátor nincs feltöltve.

- ▶ Töltse fel az akkumulátort.
→ "*Akkumulátor feltöltése*", Oldal 62

A készülék nem működik, és az állapotjelző 10 másodpercig pirosan világít.

Túl magas/alacsony hőmérséklet elleni védelem aktiválva.

1. Kapcsolja ki a készüléket és válassza le az áramellátásról.
2. Várja meg, amíg a készülék felveszi a helyiség hőmérsékletét.

A portartályt nem lehet behelyezni.

A szűrőegység vagy a portartály nem megfelelően helyezkedik el.

- ▶ Ellenőrizze, hogy a szűrőegység vagy a portartály megfelelően helyezkedik-e el.

A régi készülék ártalmatlanítása

- ▶ Környezetkímélő módon ártalmatlanítsa a készüléket.

Az aktuális ártalmatlanítási lehetőségekről a szakkereskedőnél, ill. a települési közigazgatásnál vagy önkormányzatnál tájékozódhat.



Ez a készülék az elhasznált villamossági és elektronikai készülékekről szóló 2012/19/EU irányelvnek megfelelő jelölést kapott.

Ez az irányelv a már nem használt készülékek visszavételének és hasznosításának EU-szerte érvényes kereteit határozza meg.

Akkumulátorok/elemek ártalmatlanítása

Az akkumulátorokat/elemeket környezetbarát újrahasznosítás céljából adja le. Ne dobja az akkumulátorokat/elemeket a háztartási hulladék közé.

- ▶ Gondoskodjon az akkumulátorok/elemek környezetbarát ártalmatlanításáról.

Vevőszolgálat

Az Ön országában érvényes garancia időtartamáról és garanciális feltételekről a mellékelt, szervizelérhetőségeket és garanciális feltételeket tartalmazó dokumentumon lévő QR-kódon keresztül, vevőszolgálatunktól, kereskedőjénél vagy weboldalunkról szerezhetsz részletes információkat.

A vevőszolgálat elérhetőségét a mellékelt, szervizelérhetőségeket és garanciális feltételeket tartalmazó dokumentumon lévő QR-kódon keresztül tekintheti meg.

A(z) (EU) 2023/826 rendelet szerinti információkat online a *www.bosch-home.com* címen, készüléke termékoldalán és szervizoldalán a használati útmutatók és kiegészítő dokumentumok között találja.

Безопасност

- Прочетете внимателно това ръководство.
- Запазете ръководството, както и продуктовата информация, за по-нататъшна справка или за следващите собственици.
- Не свързвайте уреда в случай на повреда, получена по време на транспортирането.

Използвайте уреда само:

- с оригинални части и принадлежности. При щети поради използването на чужди продукти гаранцията губи валидността си.
- в домакинството и в затворени помещения в домашна обстановка при стайна температура.
- на височина до 2000 м над морското равнище.

Не използвайте уреда:

- за изсмукване на прах от хора или животни.
- за изсмукване на вредни за здравето, предмети с остри ръбове, горещи или горящи субстанции.
- за изсмукване на влажни или течни субстанции.
- за изсмукване на лесно запалими или взривни вещества и газове.
- за изсмукване на пепел и сажди от печки и инсталации за централно отопление.
- за изсмукване на прах от тонер от принтери и копирни машини.
- за засмукване на строителни отпадъци.

Разкачете уреда от електрозахранването, ако:

- почиствате уреда.

Този уред може да се използва от деца на възраст над 8 години и от лица с намалени физически, сетивни или умствени способности или липса на опит и/или знания, ако са под наблюдение или са инструктирани относно безопасната употреба на уреда и са разбрали произтичащите от употребата опасности.

Децата не трябва да играят с уреда.

Почистването и поддръжката от страна на потребителя не трябва да се извършват от деца без наблюдение.

- ▶ Само обучен за целта специализиран персонал трябва да извършва ремонти на уреда.
- ▶ За ремонта на уреда трябва да се използват само оригинални резервни части.
- ▶ Никога не пускайте в експлоатация повреден уред.
- ▶ Никога не използвайте уред с напукана или счупена повърхност.

bg Предотвратяване на материални щети

- ▶ Свържете се със службата за обслужване на клиенти.
→ *Страница 69*
- ▶ Използвайте уреда само в затворени помещения.
- ▶ Никога не излагайте уреда на силна топлина и влага.
- ▶ За почистване на уреда не използвайте машина за почистване с пара или с високо налягане.
- ▶ Свързвайте и експлоатирайте мрежовия адаптер само в съответствие с данните на фабричната табелка.
- ▶ Мрежовият адаптер трябва да се свързва към електрическа мрежа с променлив ток единствено посредством инсталиран според правилата заземен контакт.
- ▶ Не подавайте възпламеняеми или съдържащи алкохол вещества на филтрите.
- ▶ При почистването на уреда не използвайте запалими или съдържащи алкохол вещества.
- ▶ Дрехите, косата, пръстите и другите части на тялото да се държат далеч от отворите по уреда и от подвижните части.
- ▶ Никога не насочвайте тръбата или дюзите към очи, коса, уши или уста.
- ▶ Уверете се, че при изсмукване на стълби няма хора под уреда.
- ▶ Дръжте далеч от деца опаковъчния материал.
- ▶ Не допускате деца да играят с опаковъчния материал.
- ▶ Пазете акумулаторната батерия от огън, топлина и трайно слънчево лъчение.
- ▶ Пазете акумулаторната батерия от вода и проникваща влага.
- ▶ Никога не отваряйте акумулаторната батерия.
- ▶ Неизползваната акумулаторна батерия да се пази далеч от метални предмети, напр. офисни кламери, монети, ключове, пирони или винтове.
- ▶ Ако от повредена акумулаторна батерия излизат пари, вкарайте свеж въздух.
- ▶ При оплаквания потърсете лекар.
- ▶ Ако от повредена акумулаторна батерия излизат течности, при контакт с кожата веднага изплакнете с вода.
- ▶ При контакт с очите допълнително потърсете лекарска помощ.

Предотвратяване на материални щети

- ▶ Проверявайте и почиствайте напръсканите предмети.
- ▶ Сменяйте повредените предмети.
- ▶ Проверявайте редовно работните повърхности за износване.
- ▶ Сменете износената дюза.
- ▶ Никога не използвайте дюзата без поставен четков валеж.
- ▶ Никога не оставяйте уреда с включена дюза за под.

- ▶ Никога не използвайте уреда без филтърен модул.

Запознаване

Уред

Тук ще намерите общ преглед на компонентите на Вашия уред.

→ Фиг. 1

1	Контейнер за прах
2	Мрежест филтър
3	Филтър с филтърна пяна
4	Модул на мотора
5	Ръкохватка
6	Плъзгащ прекъсвач акумулаторна прахосмукачка
7	Деблокиращ бутон ръчно устройство
8	Плъзгащ прекъсвач ръчно устройство
9	Индикатор за състояние
10	Деблокиращ бутон контейнер за прах
11	Дюза за под с електрическа четка
12	Деблокиращ бутон на кръглата четка
13	Деблокиращ бутон на дюзата за под
14	Присъединяване кабел за зареждане
15	Мрежови адаптер с кабел за зареждане ¹

Индикатор за състоянието

Индикацията на статуса Ви показва различни работни състояния.

Работно състояние	Индикатор за състоянието
Нормален режим	Индикацията свети в бяло.
Зареждане на акумулатора под 20%	Индикаторът мига бавно в бяло.
Акумулаторната батерия е изтощена	Индикаторът угасва.
Процес на зареждане	Индикаторът мига бавно в бяло.
Зареждане напълно на акуму-	Индикаторът свети в бяло и угасва след ок. 2 минути.

Работно състояние	Индикатор за състоянието
латорната батерия	
Защита от превишена/занижена температура	Индикаторът свети в червено и угасва след ок. 10 секунди.

Степени на мощност

Със степените на мощност можете да настройвате смукателната сила.

Степен	Употреба
1	Смучене с включена електрическа четка и с ръчно устройство. За обичайни задачи по почистване.
2	Смучене с максимална мощност и включена електрическа четка. За възискателни задачи по почистване по всички видове под, по-специално по килими.

Времена на работа на акумулаторната батерия

Тук ще откриете информация за времента на работа на акумулаторната батерия.

Забележки

- Максималните времена на работа на акумулаторната батерия се различават според избраната степен на мощност и вграден тип акумулаторна батерия.
- Както всяка Li-Ion акумулаторна батерия, акумулаторните батерии с времето се износват, поради което акумулаторният капацитет и продължителността намаляват. Това е естествен процес на стареене и не е следствие от дефект по материала, дефект на производството или недостатък.
- Чрез следните мерки можете да забавите естественото износване:
 - Зареждайте уреда само в температурния диапазон между 3 °C и 40 °C.

¹ Според оборудването на уреда

bg Обслужване

- Складирайте уреда само в температурния диапазон между 0 °C до 40 °C.
- Не съхранявайте уреда за по-дълъг период от време напълно заредена или изцяло изтощена.

Обслужване

Монтиране на уреда преди първата употреба

→ Фиг. 2 - 4

Заредете акумулаторната батерия

Забележка: Акумулаторната прахосмукачка може да се зарежда и използва само с правилно поставено ръчно устройство.

→ Фиг. 5 - 6

Забележка: Мрежовият адаптер при кабела за зареждане и уредът се загряват при зареждане. Това е нормално и не е притеснително.

Съвет: За да проверите пълното зареждане, разкачете уреда за кратко от мрежата и го свържете отново. След това индикацията за статуса свети в бяло.

Смучене с акумулаторната прахосмукачка

→ Фиг. 7 - 9

Смучене с ръчното устройство

→ Фиг. 10 - 12

Почистване и поддръжка

Почиствайте и поддържайте старателно Вашия уред, за да съхраните неговата функционалност за дълго време.

Почистване на уреда

Изискване: Устройството е изключено и е разкачено от кабела за зареждане.

1. Извадете ръчното устройство.
2. Уредът се почиства с мека кърпа и обичаен за търговската мрежа почистващ препарат.

→ Фиг. 13

Почистете контейнера за прах и разтърсете филтърния модул

Изискване: Ръчното устройство е извадено от прахосмукачката.

→ Фиг. 14 - 20

Забележка: За основно почистване изтеглете филтърната пяна от филтъра. Почистете частите на филтърния модул и контейнера за прах под течаща вода и ги оставете да изсъхнат за 24 часа.

Почистване на електрическата четка

→ Фиг. 21 - 25

Забележка: Четковият валик разполага с функция за почистване. Вашият уред засмуква при работа на четковия валик върху килим срязаните влакна и косми след около 30 секунди автоматично.

Отстраняване на неизправности

- ▶ Само обучен за целта специализиран персонал трябва да извършва ремонти на уреда.
- ▶ За ремонта на уреда трябва да се използват само оригинални резервни части.

Уредът не функционира.

Акумулаторната батерия не е заредена.

- ▶ Заредете акумулаторната батерия.
→ "Заредете акумулаторната батерия", Страница 68

Уредът не функционира и индикаторът за състояние свети в червено за 10 секунди.

Защита от превишена/занижена температура е активирана.

1. Изключете уреда и разкачете уреда от подаването на ток.
2. Изчакайте докато уредът достигне стайната температура.

Контейнерът за прах не може да се постави.

Филтриращият елемент или контейнерът за прах не стоят правилно.

- ▶ Проверете дали филтриращият елемент и контейнерът за прах са правилно поставени.

Предаване за отпадъци на излезли от употреба уреди

- ▶ Предайте уреда за отпадъци по екологосъобразен начин. Актуална информация относно начините на предаване за отпадъци ще получите от Вашия специализиран търговец, както и от съответната общинска или градска управа.



Този уред е обозначен в съответствие с европейската директива 2012/19/ЕС за стари електрически и електронни уреди (waste electrical and electronic equipment - WEEE). Тази директива регламентира валидните в рамките на ЕС правила за приемане и използване на стари уреди.

Данните за контакт на службата за обслужване на клиенти ще получите чрез QR кода на приложения документ за сервизни контакти и гаранционни условия или на нашата уеб страница. Информацията съгласно Регламент (ЕУ) 2023/826 ще намерите онлайн на www.bosch-home.com на страницата на продукта и страницата за сервизно обслужване на Вашия уред при ръководствата за употреба и допълнителните документи.

Изхвърляне на акумулаторни батерии/батерии

Акумулаторните батерии/батериите трябва да се предават за съобразено с околната среда рециклиране. Не изхвърляйте акумулаторните батерии/батериите в битовите отпадъци.

- ▶ Изхвърляйте акумулаторите/батериите по екологично съобразен начин.

Отдел по обслужване на клиенти

Подробна информация относно гаранционния срок и гаранционните условия във Вашата страна ще получите чрез QR кода на приложения документ за сервизни контакти и гаранционни условия, от нашата служба за обслужване на клиенти, Вашия търговец или на нашата уеб страница.

Siguranța

- Citiți cu atenție acest manual.
- Păstrați instrucțiunile, precum și informațiile producătorului în vederea utilizării ulterioare sau înmânării acestora următorului proprietar.
- Nu este permisă punerea în funcțiune a aparatului dacă acesta a fost deteriorat în timpul transportului.

Utilizați acest aparat numai:

- împreună cu piesele și accesoriile originale. Garanția nu acoperă deteriorările cauzate de utilizarea împreună cu alte produse.
- în locuința proprie și în încăperi închise din mediul casnic, la temperatura camerei.
- până la o înălțime de 2000 m deasupra nivelului mării.

Nu folosiți aparatul:

- pentru aspirarea oamenilor sau animalelor.
- pentru aspirarea substanțelor nocive pentru sănătate, ascuțite, fierbinți sau incandescente.
- pentru aspirarea substanțelor umede sau lichide.
- pentru aspirarea substanțelor și gazelor ușor inflamabile sau explozive.
- pentru aspirarea cenușii, funinginii din sobe și instalații de încălzire centrală.
- pentru aspirarea tonerului din imprimante și copiatoare.
- pentru aspirarea molozului.

Deconectați aparatul de la rețeaua de alimentare cu energie electrică atunci când:

- curățați aparatul.

Acest aparat poate fi folosit de copii cu vârsta de peste 8 ani și de persoane cu capacități fizice, senzoriale sau mintale reduse sau fără experiență și/sau cunoștințe numai dacă sunt supravegheați sau au fost instruiți referitor la utilizarea în siguranță a aparatului și au înțeles pericolele care rezultă din aceasta.

Copiii nu trebuie lăsați să se joace cu aparatul.

Curățarea și întreținerea curentă efectuată de utilizator nu sunt permise copiilor dacă nu sunt supravegheați.

- ▶ Numai personalul de specialitate are permisiunea de a efectua lucrări de reparații la nivelul aparatului.

- ▶ La reparația aparatului trebuie utilizate numai piese de schimb originale.
- ▶ Nu utilizați niciodată un aparat deteriorat.
- ▶ Nu utilizați un aparat care are suprafața cu fisuri sau spartă.
- ▶ Contactați unitatea de service abilitată. → *Pagina 74*
- ▶ Utilizați aparatul numai în spații închise.
- ▶ Nu expuneți niciodată aparatul la căldură și umiditate excesive.
- ▶ Nu utilizați pentru curățarea aparatului aparate de curățat cu jet sub presiune sau cu jet de abur.
- ▶ Ștecherul trebuie să fie conectat și utilizat numai conform datelor de pe plăcuța cu date tehnice.
- ▶ Ștecherul trebuie să fie conectat numai la o priză de curent alternativ cu împământare, instalată regulamentar.
- ▶ Nu aduceți filtrul în contact cu materiale inflamabile sau care conțin alcool.
- ▶ Nu utilizați substanțe inflamabile sau pe bază de alcool pentru a curăța aparatul.
- ▶ Țineți la distanță îmbrăcămintea, părul, degetele și celelalte părți ale corpului față de orificiile aparatului și de piesele mobile ale acestuia.
- ▶ Nu îndreptați tija sau duzele spre ochi, păr, urechi sau gură.
- ▶ În timpul aspirării treptelor asigurați-vă că nu se află persoane în zona de sub aparat.
- ▶ Nu lăsați copii în apropierea ambalajului.
- ▶ Nu lăsați copii să se joace cu materialul de ambalaj.
- ▶ Protejați acumulatorul împotriva flăcărilor, căldurii și radiațiilor solare permanente.
- ▶ Protejați acumulatorul împotriva contactului cu apa și infiltrării umidității.
- ▶ Nu deschideți niciodată acumulatorul.
- ▶ Atunci când nu este utilizat, acumulatorul trebuie păstrat la distanță de obiectele metalice, de exemplu, clemele pentru hârtie, monede, chei, cuie sau șuruburi.
- ▶ Dacă dintr-un acumulator deteriorat sunt emanați vapori, asigurați ventilarea cu aer proaspăt a încăperii.
- ▶ Dacă apar manifestări nepălăcute, consultați un medic.
- ▶ Dacă dintr-un acumulator deteriorat se scurg fluide, iar acestea intră în contact cu ochii, clătiți imediat cu apă ochii.

- ▶ În cazul contactului acestora cu ochii, solicitați și asistență medicală.

Prevenirea prejudiciilor materiale

- ▶ Examinați și curățați articolele umede.
- ▶ Înlocuiți articolele deteriorate.
- ▶ Verificați cu regularitate gradul de uzură a tălpilor.
- ▶ Duzele uzate trebuie înlocuite.
- ▶ Nu utilizați duza dacă peria cilindrică rotativă nu este montată.
- ▶ Nu depozitați niciodată aparatul cu duza pentru pardoseală conectată.
- ▶ Nu puneți niciodată aparatul în funcțiune dacă unitatea de filtrare nu este montată la acesta.

Cunoașterea

Aparatul

Aici găsiți o privire de ansamblu asupra componentelor aparatului dvs.

→ Fig. 1

1	Rezervor de colectare a prafului
2	Sită pentru scame
3	Filtru cu spumă de filtrare
4	Unitatea motorului
5	Mâner
6	Comutatorul culisant al aspiratorului de praf cu acumulator
7	Tastă de deblocare a dispozitivului manual
8	Comutatorul culisanr al dispozitivului manual
9	Indicatorul de stare
10	Tastă de deblocare a recipientului de colectare a prafului
11	Duză pentru pardoseală, cu perie electrică
12	Tastă de deblocare a periei cilindrice rotative
13	Tastă de deblocare a duzei pentru pardoseală

14 Racord pentru cablul de încărcare

15 Ștecher cu cablu de încărcare¹

Indicator de stare

Afișajul de stare indică diversele stări de funcționare ale aparatului.

Starea de funcționare	Indicator de stare
Modul normal	Indicatorul se aprinde în alb.
Nivel de încărcare a acumulatorului sub 20%	Afișajul se aprinde intermitent și lent în alb.
Acumulator descărcat	Afișajul se stinge.
Procesul de încărcare	Afișajul se aprinde intermitent și lent în alb.
Acumulator încărcat complet	Afișajul se aprinde în alb și se stinge după aproximativ 2 minute.
Protecție la temperatură ridicată/scăzută	Afișajul se aprinde în roșu și se stinge după aproximativ 10 secunde.

Trepte de putere

Cu ajutorul treptelor de putere puteți seta puterea de aspirare.

Treapta Utilizare

- 1 Aspirare cu peria electrică conectată sau cu dispozitivul manual. Pentru activități de curățare uzuale.
- 2 Aspirare cu putere maximă și cu peria electrică conectată. Pentru activități solicitante de curățare a tuturor tipurilor de pardoseli, în special a covoarelor.

Duratele de funcționare a acumulatorului

Aici găsiți informații referitoare la duratele de funcționare a acumulatorului.

¹ În funcție de dotările aparatului

Observații

- Duratele maxime de funcționare a acumulatorului diferă în funcție de treapta de putere selectată și de tipul de acumulator montat.
- Deoarece toți acumulatorii litiu-ion sunt supuși procesului de uzură în timp, capacitatea și durata de funcționare a acumulatorilor se reduc în timp. Acesta este un proces natural de uzură și nu este rezultatul unui defect de material, defect de fabricație sau unei calități inferioare.
- Totuși, următoarele măsuri pot întârzia uzura normală:
 - Încărcați dispozitivul numai la temperaturi cuprinse între 3 °C și 40 °C.
 - Depozitați dispozitivul numai la temperaturi cuprinse între 0 °C și 40 °C.
 - Nu depozitați dispozitivul pe o perioadă îndelungată de timp în stare complet încărcată sau complet descărcată.

Deservirea

Montarea aparatului înainte de prima utilizare

→ Fig. 2 - 4

Încărcarea acumulatorului

Observație: Aspiratorul de praf cu acumulator poate fi încărcat și utilizat numai cu dispozitivul manual introdus corect.

→ Fig. 5 - 6

Observație: În timpul încărcării, fișa cablului de încărcare și aparatul se încălzesc. Acest lucru este normal și inofensiv.

Recomandare: Pentru a verifica încărcarea completă, deconectați pentru scurt timp aparatul de la rețeaua de alimentare cu energie electrică, iar apoi reconectați-l. Apoi afișajul de stare se aprinde în alb.

Aspirarea cu ajutorul aspiratorului de praf cu acumulator

→ Fig. 7 - 9

Aspirarea cu ajutorul dispozitivului manual

→ Fig. 10 - 12

Curățarea și îngrijirea

Pentru a asigura funcționarea optimă a aparatului pentru o perioadă îndelungată de timp, curățați-l și îngrijiți-l cu atenție.

Curățarea aparatului

Cerință: Aparatul este deconectat și separat de la cablul de încărcare.

1. Scoateți dispozitivul manual.
2. Curățați aparatul utilizând o lavetă moale și un produs de curățare uzual pentru articole din plastic.

→ Fig. 13

Golirea recipientului de colectare a prafului și curățarea unității de filtrare

Cerință: Dispozitivul manual este scos din aspiratorul de praf.

→ Fig. 14 - 20

Observație: Pentru o curățare temeinică, extrageți spuma de filtrare din filtru. Curățați sub jet de apă piesele unității de filtrare și recipientul de colectare a prafului și lăsați-le să se usuce timp de 24 de ore.

Curățarea periei electrice

→ Fig. 21 - 25

Observație: Peria cilindrică rotativă este prevăzută cu o funcție de autocurățare. În cazul funcționării cu peria cilindrică rotativă pe covor, aparatul aspiră automat firele și părul după mai mult de 30 de secunde.

Remediați defecțiunile

- ▶ Numai personalul de specialitate are permisiunea de a efectua lucrări de reparații la nivelul aparatului.
- ▶ La reparația aparatului trebuie utilizate numai piese de schimb originale.

Aparatul nu funcționează.

Acumulatorul nu este încărcat.

- ▶ Încărcați acumulatorul.
→ "Încărcarea acumulatorului",
Pagina 73

Aparatul nu funcționează, iar indicatorul de stare se aprinde în roșu timp de 10 secunde.

Protecția la temperaturi ridicate/scăzute este activată.

1. Opriți aparatul și deconectați-l de la rețeaua de alimentare cu energie electrică.
2. Așteptați până când aparatul ajunge la temperatura camerei.

Rezervorul de colectare a prafului nu poate fi montat.

Unitatea de filtrare sau rezervorul de colectare a prafului nu este așezat/ă corect.

- ▶ Verificați dacă unitatea de filtrare și rezervorul de colectare a prafului sunt așezate corect.

Predarea aparatului vechi

- ▶ Eliminați în mod ecologic aparatul. Informații despre modalitățile curente de eliminare ecologică a aparatelor pot fi obținute de la distribuitorii comerciali de specialitate, dar și de la primăria sau administrația locală.



Acest aparat este marcat corespunzător directivei europene 2012/19/UE în privința aparatelor electrice și electronice vechi (waste electrical and electronic equipment – WEEE).

Directiva prescrie cadrul pentru o preluare înapoi, valabilă în întreaga UE, și valorificarea aparatelor vechi.

pentru service și condițiile de garanție, la distribuitorul local sau la unitatea noastră de service abilitată sau pe site-ul nostru web.

Datele de contact ale unității de service abilitate pot fi găsite, prin scanarea codului QR, pe documentul anexat referitor la contactele pentru service și condițiile de garanție, precum și pe site-ul nostru web. Informațiile conform directivei (EU) 2023/826 sunt disponibile online la www.bosch-home.com pe pagina de produs și pe pagina de service a aparatului dumneavoastră, în secțiunea rezervată instrucțiunilor de utilizare și documentelor suplimentare.

Reciclarea acumulatorilor/bateriilor

Acumulatorii/Bateriile trebuie reciclate în mod ecologic. Nu eliminați acumulatorii/bateriile împreună cu deșeurile menajere.

- ▶ Eliminați în mod ecologic acumulatorii/bateriile.

Serviciul clienți

Informații detaliate despre perioada și condițiile de garanție din țara dumneavoastră pot fi găsite, prin intermediul codului QR, pe documentul anexat referitor la contactele

Bezpečnost

- Pečlivě si přečtěte tento návod.
- Ušchovejte návod a také informace o výrobku pro pozdější použití nebo pro následujícího majitele.
- V případě poškození při přepravě spotřebič nepřipojujte.

Spotřebič používejte pouze:

- s originálními díly a příslušenstvím. V případě poškození při použití cizích produktů zanikají nároky ze záruky.
- pro soukromé použití v domácnosti a v uzavřených místnostech domova při prostorové teplotě.
- do maximální nadmořské výšky 2000 m nad mořem.

Spotřebič nepoužívejte:

- k vysávání osob nebo zvířat.
- k nasávání zdraví škodlivých látek, materiálů s ostrými hranami, horkých nebo žhavých látek.
- k nasávání vlhkých nebo tekutých látek.
- k nasávání snadno vznětlivých nebo výbušných látek a plynů.
- k vysávání popela, sazí z kamen a centrálního topení.
- k nasávání prachu z toneru z tiskáren a kopírek.
- k nasávání stavebních sutin.

Spotřebič odpojte od napájení, pokud:

- spotřebič čistíte.

Tento spotřebič mohou používat děti starší 8 let a osoby s omezenými fyzickými, sensorickými nebo duševními schopnostmi nebo s nedostatečnými zkušenostmi a/nebo znalostmi, pokud jsou pod dohledem nebo byly instruovány o bezpečném použití spotřebiče a pochopily z toho vyplývající nebezpečí.

Děti si nesmí se spotřebičem hrát.

Čištění a údržbu spotřebiče nesmí provádět děti bez dozoru.

- ▶ Opravy spotřebiče smí provádět pouze odborný personál, který je k tomu vyškolený.
- ▶ K opravě spotřebiče se smí používat pouze originální náhradní díly.
- ▶ V žádném případě nepoužívejte poškozený spotřebič.
- ▶ Nikdy nepoužívejte spotřebič s natrženým nebo zlomeným povrchem.
- ▶ Kontaktujte zákaznický servis. → *Strana 78*
- ▶ Spotřebič používejte pouze v uzavřených místnostech.

- ▶ Spotřebič nikdy nevystavujte velkému teplu a vlhkosti.
- ▶ Při čištění spotřebiče nepoužívejte parní nebo vysokotlaké čističe.
- ▶ Síťový adaptér zapojte a používejte pouze v souladu s údaji na typovém štítku.
- ▶ Síťový adaptér zapojte do sítě střídavého proudu jen pomocí předpisově nainstalované zásuvky s uzemněním.
- ▶ Na filtry nepokládejte hořlavé látky nebo látky s obsahem alkoholu.
- ▶ Při čištění spotřebiče nepoužívejte hořlavé látky nebo látky s obsahem alkoholu.
- ▶ Nedávejte oděv, vlasy, prsty a jiné části těla do blízkosti otvorů ve spotřebiči a pohyblivých dílů.
- ▶ Trubku nebo hubice nikdy nemiřte proti očím, vlasům, uším nebo ústům.
- ▶ Zajistěte, aby se při vysávání na schodech nenacházely pod spotřebičem žádné osoby.
- ▶ Obalový materiál uchovávejte mimo dosah dětí.
- ▶ Nedovolte dětem, aby si hrály s obalovým materiálem.
- ▶ Chraňte baterii před ohněm, horkem a nepřetržitým slunečním zářením.
- ▶ Chraňte baterii před vodou a proniknutím vlhkosti.
- ▶ Baterii nikdy neotevírejte.
- ▶ Nepoužívanou baterii uchovávejte v dostatečné vzdálenosti od kovových předmětů, např. kancelářských sponek, mincí, klíčů, hřebíků nebo šroubů.
- ▶ Pokud z poškozené baterie unikají výpary, zajistěte přívod čerstvého vzduchu.
- ▶ V případě potíží vyhledejte lékaře.
- ▶ Pokud z poškozené baterie unikají kapaliny, v případě kontaktu s pokožkou pokožku ihned opláchněte vodou.
- ▶ Při kontaktu s očima kromě toho vyhledejte lékařskou pomoc.

Zabránění věcným škodám

- ▶ Potřísněné předměty zkontrolujte a vyčistěte.
- ▶ Poškozené předměty vyměňte.
- ▶ Pravidelně kontrolujte, zda nejsou spodní části hubice opotřebované.
- ▶ Opotřebované hubice vyměňte.
- ▶ Hubici nikdy nepoužívejte bez nasazeného kartáčového válce.
- ▶ Spotřebič nikdy nenechávejte postavený se zapnutou podlahovou hubicí.
- ▶ Spotřebič nikdy nepoužívejte bez filtrační jednotky.

Seznámení

Spotřebič

Zde naleznete přehled součástí vašeho spotřebiče.

→ Obr. **1**

1	Nádoba na prach
2	Filtr na žmolky
3	Filtr s filtrační pěnou
4	Motorová jednotka
5	Rukojeť
6	Posuvný spínač bateriového vysavače
7	Uvolňovací tlačítko ručního nástavce
8	Posuvný spínač ručního nástavce
9	Ukazatel stavu
10	Uvolňovací tlačítko nádoby na prach
11	Podlahová hubice s elektrickým kartáčem
12	Odjišťovací tlačítko kartáčového válce
13	Uvolňovací tlačítko podlahové hubice
14	Přípojka pro nabíjecí kabel
15	Síťový adaptér s nabíjecím kabelem ¹

Ukazatel stavu

Ukazatel stavu vám signalizuje různé provozní stavy.

Provozní stav	Ukazatel stavu
Normální režim	Ukazatel svítí bíle.
Baterie je nabitá na méně než 20 %	Ukazatel bliká pomalu bíle.
Baterie je vybitá	Ukazatel zhasne.
Průběh nabíjení	Ukazatel bliká pomalu bíle.
Baterie je úplně nabitá	Ukazatel svítí bíle a zhasne po cca 2 minutách.
Ochrana před příliš vysokou/ nízkou teplotou	Ukazatel svítí červeně a zhasne po cca 10 sekundách.

Stupně výkonu

Pomocí stupňů výkonu můžete nastavit sací sílu.

Stupeň	Použití
1	Vysávání se zapnutým elektrickým kartáčem nebo s ručním nástavcem. Pro běžné úklidové práce.
2	Vysávání s maximálním výkonem a zapnutým elektrickým kartáčem. Pro náročné čištění všech druhů podlah, zejména koberců.

Doby nabíjení baterie

Zde najdete informace k dobám nabíjení.

Poznámky

- Maximální doby nabíjení baterie se liší podle zvoleného stupně výkonu a integrovaného typu baterie.
- Baterie se stejně jako všechny lithium-iontové baterie časem opotřebují, takže kapacita baterie a doba provozu mohou klesat. Je to přirozený proces stárnutí, a nikoli vada materiálu, výrobní vada nebo jiná vada výrobku.
- Přirozené opotřebení můžete zpomalit pomocí následujících opatření:
 - Spotřebič nabíjejte pouze při teplotě prostředí od 3 °C do 40 °C.
 - Spotřebič skladujte pouze při teplotách od 0 °C do 40 °C.
 - Spotřebič neskladujte delší dobu plně nabitý ani zcela vybitý.

Ovládání

Montáž spotřebiče před prvním použitím

→ Obr. **2** - **4**

Nabíjení baterie

Poznámka: Bateriový vysavač lze nabíjet a používat pouze se správně nasazeným ručním nástavcem.

→ Obr. **5** - **6**

Poznámka: Síťový adaptér s nabíjecím kabelem a spotřebič se při nabíjení zahřívají. To je normální a neškodné.

Tip: Pro zkontrolování, zda je baterie úplně nabitá, odpojte spotřebič krátce ze sítě a znovu ho zapojte. Ukazatel stavu pak svítí bíle.

¹ V závislosti na vybavení spotřebiče

Vysávání s bateriovým vysavačem

→ Obr. 7 - 9

Vysávání s ručním nástavcem

→ Obr. 10 - 12

Čistění a ošetřování

Aby váš spotřebič zůstal dlouho funkční, pečlivě ho čistěte a ošetřujte.

Čistění spotřebiče

Požadavek: Spotřebič je vypnutý a odpojený od nabíjecího kabelu.

1. Sejměte ruční nástavec.
2. Spotřebič vyčistěte měkkým hadrem a běžným čisticím prostředkem na plasty.

→ Obr. 13

Vyprázdnění nádoby na prach a čištění filtrační jednotky

Požadavek: Ruční nástavec je sejmутý z vysavače.

→ Obr. 14 - 20

Poznámka: Pro důkladné vyčištění vytáhněte filtrační pěnu z filtru. Díly filtrační jednotky a nádobu na prach umyjte pod tekoucí vodou nechte uschnout 24 hodin.

Čištění elektrického kartáče

→ Obr. 21 - 25

Poznámka: Kartáčový válec má čisticí funkci. Při provozu kartáčového válce spotřebič automaticky vysaje z koberce rozstřížené nitě a vlasy po 30 sekundách.

Odstranění poruch

- ▶ Opravy spotřebiče smí provádět pouze odborný personál, který je k tomu vyškolený.
- ▶ K opravě spotřebiče se smí používat pouze originální náhradní díly.

Spotřebič nepracuje.

Baterie není nabitá.

- ▶ Nabijte baterii.
→ "Nabíjení baterie", Strana 77

Spotřebič nefunguje a ukazatel stavu svítí 10 sekund červeně.

Je aktivovaná ochrana před příliš vysokou/ nízkou teplotou

1. Vypněte spotřebič a odpojte ho od přívodu proudu.
2. Počkejte, dokud spotřebič nedosáhne pokojové teploty.

Nádobu na prach nelze nasadit.

Filtrační jednotka nebo nádoba na prach není správně nasazená.

- ▶ Zkontrolujte, zda filtrační jednotka a nádoba na prach jsou správně nasazené.

Likvidace starého spotřebiče

- ▶ Spotřebič ekologicky zlikvidujte. Informace o aktuálních možnostech likvidace obdržíte u specializovaného prodejce nebo na obecním nebo městském úřadu.



Tento spotřebič je označen v souladu s evropskou směrnicí 2012/19/EU o nakládání s použitými elektrickými a elektronickými zařízeními (waste electrical and electronic equipment - WEEE). Tato směrnice stanoví jednotný evropský (EU) rámec pro zpětný odběr a recyklování použitých zařízení.

Likvidace baterií

Baterie se musí odevzdávat k ekologické recyklaci. Baterie nevyhazujte do domovního odpadu.

- ▶ Baterie ekologicky zlikvidujte.

Zákaznický servis

Podrobné informace o záruční době a záručních podmínkách ve vaší zemi získáte prostřednictvím QR kódu na přiloženém dokumentu k servisním kontaktům a záručním podmínkám, u našeho zákaznického servisu, u svého prodejce nebo na našich webových stránkách.

Kontaktní údaje zákaznického servisu získáte prostřednictvím QR kódu na přiloženém dokumentu k servisním kontaktům a záručním podmínkám na našich webových stránkách.

Informace podle nařízení (EU) 2023/826 najdete online na www.bosch-home.com na stránce výrobku a stránce k servisu vašeho spotřebiče u návodů k použití a dalších doplňujících dokumentů.

Bezbednost

- Pažljivo pročitajte ovo uputstvo.
- Uputstva i informacije o proizvodu sačuvajte za kasniju upotrebu ili za narednog vlasnika.
- Ukoliko postoji oštećenje nastalo tokom transporta, nemojte da priključujete uređaj.

Uređaj koristite samo:

- sa originalnim delovima i priborom. Ukoliko dođe do oštećenja usled korišćenja drugih proizvoda, gubite pravo na garanciju.
- u privatnom domaćinstvu i u zatvorenim prostorima kućnog okruženja pri sobnoj temperturi.
- na nadmorskim visinama do 2000 m.

Ne upotrebljavajte uređaj:

- za usisavanje ljudi ili životinja.
- za usisavanje supstanci koje su štetne po zdravlje, imaju oštre ivice, vruće su ili užarene.
- za usisavanje vlažnih ili tečnih supstanci.
- za usisavanje lako zapaljivih ili eksplozivnih materija i gasova.
- za usisavanje pepela, čađi iz peći i instalacija za centralno grejanje.
- za usisavanje prašine iz tonera za štampače i aparate za fotokopiranje.
- za usisavanje građevinskog otpada.

U sledećim situacijama isključite uređaj sa strujne mreže:

- kada uređaj čistite.

Deca od 8 godina i starija, kao i osobe sa umanjenim psihičkim, čulnim ili mentalnim sposobnostima, ili osobe bez iskustva i/ili znanja, ovaj uređaj mogu da koriste samo pod nadzorom osobe koja je odgovorna za njihovu bezbednost ili ako su obučene za bezbedno korišćenje uređaja i razumeju kakve opasnosti pri tome postoje. Deca se ne smeju igrati uređajem.

Čišćenje i korisničko održavanje ne smeju da obavljaju deca bez nadzora.

- ▶ Samo za to obučeno stručno osoblje sme da vrši popravke na uređaju.
- ▶ Za popravku uređaja se smeju koristiti samo originalni zamenski delovi.
- ▶ Nikad nemojte upotrebljavati oštećeni uređaj.

- ▶ Nikada ne upotrebljavajte uređaj sa napuklom ili polomljenom površinom.
- ▶ Pozovite korisnički servis. → *Stranica 83*
- ▶ Uređaj upotrebljavajte samo u zatvorenim prostorima.
- ▶ Uređaj nemojte nikada da izlažete vrućini i vlazi.
- ▶ Za čišćenje uređaja nemojte da koristite čistač na paru ili čistač pod visokim pritiskom.
- ▶ Jedinica za napajanje sme da se priključi i upotrebljava samo u skladu sa podacima na pločici sa oznakom tipa.
- ▶ Jedinica za napajanje se može povezati na mrežu naizmenične struje samo pomoću pravilno ugrađene utičnice sa uzemljenjem.
- ▶ Na filter nemojte nanositi zapaljiva ili alkoholna sredstva.
- ▶ Prilikom čišćenja nemojte koristiti zapaljiva ili alkoholna sredstva.
- ▶ Odeću, kosu, prste i druge delove tela držite dalje od otvora na uređaju i pokretnih delova.
- ▶ Cev ili mlaznice nikada nemojte usmeravati prema očima, kosi, ušima ili ustima.
- ▶ Uverite se da se prilikom usisavanja na stepenicama ispod uređaja ne nalaze osobe.
- ▶ Ambalažni materijal držite van domašaja dece.
- ▶ Deci nipošto nemojte dozvoliti da se igraju sa ambalažnim materijalom.
- ▶ Zaštitite bateriju od vatre, vreline i trajnog zračenja sunca.
- ▶ Zaštitite bateriju od vode i prodiruće tečnosti.
- ▶ Nipošto nemojte da otvarate bateriju.
- ▶ Nekorišćenu bateriju držite podalje od metalnih predmeta poput npr. spajalica, kovanica, ključeva, eksera ili zavrtnja.
- ▶ Ako iz oštećenog akumulatora izlazi para, dopremite svež vazduh.
- ▶ U slučaju poteškoća obratite se lekaru.
- ▶ Ako iz oštećenog akumulatora cure tečnosti, u slučaju kontakta sa kožom odmah ispreite vodom.
- ▶ U slučaju kontakta sa očima dodatno potražite lekarsku pomoć.

Izbegavanje materijalne štete

- ▶ Proverite i očistite navlažene predmete.
- ▶ Oštećene predmete zamenite.
- ▶ Redovno proveravajte da li su te površine pohabane.
- ▶ Pohabanu mlaznicu zamenite.
- ▶ Mlaznicu nipošto nemojte da koristite bez umetnutog valjka sa četkom.
- ▶ Nemojte ostavljati uređaj sa uključenom električnom mlaznicom.
- ▶ Nipošto nemojte da pogonite uređaj bez filterske jedinice.

Upoznavanje sa uređajem

Uređaj

Ovde ćete naći pregled sastavnih delova uređaja.

→ Sl. **1**

1	Posuda za prašinu
2	Sito za vlakna
3	Filter sa filterskom penom
4	Motorna jedinica
5	Ručka
6	Klizni prekidač akumulatorskog usisivača
7	Taster za otpuštanje ručnog uređaja
8	Klizni prekidač ručnog uređaja
9	Prikaz statusa
10	Taster za otpuštanje posude za prašinu
11	Podna mlaznica sa električnom četkom
12	Taster za otpuštanje valjka sa četkom
13	Taster za otpuštanje podne mlaznice
14	Priključak kabla za punjenje
15	Jedinica za napajanje sa kablom za punjenje ¹

Prikaz statusa

Prikaz statusa prikazuje različita radna stanja.

Režim rada	Prikaz statusa
Normalni režim	Prikaz svetli belo.
Punjenje akumulatora ispod 20%	Prikaz treperi polako belo.
Akumulator je prazan	Prikaz se gasi.
Postupak punjenja	Prikaz treperi polako belo.
Akumulator potpuno napunjen	Prikaz svetli belo i gasi se nakon otprilike 2 minuta.
Zaštita od previske i preniske temperature	Prikaz svetli crveno i gasi se nakon otprilike 10 sekundi.

Stepeni snage

Pomoću stepena snage možete da podesite usisnu snagu.

Stepen	Upotreba
1	Usisavanje sa uključenom električnom četkom ili ručnim uređajem. Za rutinsko čišćenje.
2	Usisavanje sa maksimalnom snagom i uključenom električnom četkom. Za zahtevno čišćenje na svim vrstama podova, naročito na tepisima.

Vremena trajanja akumulatora

Ove možete pogledati informacije o vremenu rada akumulatora.

Napomene

- Maksimalno vreme rada akumulatora se razlikuje u zavisnosti od izabranog stepena snage i ugrađenog tipa akumulatora.
- Kao što je uobičajeno za litijum-jonske akumulatore, akumulatori se vremenom troše, zbog čega opada kapacitet i vreme rada akumulatora. To je prirodan proces starenja i ne predstavlja posledicu greške u materijalu, greške u proizvodnji ili materijalnog nedostatka.
- Prirodno habanje možete da usporite sledećim merama:
 - Uređaj puniti samo u opsegu temperature između 3 °C i 40 °C.
 - Uređaj odložite samo u opsegu temperature između 0 °C i 40 °C.
 - Potpuno pun ili potpuno prazan uređaj nemojte odlagati duže vreme.

Rukovanje

Montiranje uređaja pre prve upotrebe

→ Sl. **2** - **4**

Napuniti bateriju

Napomena: Akumulatorski usisivač može da se puni i koristi samo kada je ručni uređaj pravilno postavljen.

→ Sl. **5** - **6**

¹ U zavisnosti od opremljenosti uređaja

Napomena: Jedinica za napajanje na kablu za punjenje i uređaj se tokom punjenja zagrevaju. To je normalno i nije opasno.

Savet: Da biste proverili da li je punjenje potpuno završeno, kratko isključite uređaj sa mreže i ponovo ga uključite. Prikaz statusa nakon toga svetli u beloj boji.

Usisavanje pomoću akumulatorskog usisivača

→ Sl. **7** - **9**

Usisavanje pomoću ručnog uređaja

→ Sl. **10** - **12**

Čišćenje i nega

Da bi vaš uređaj dugo ostao funkcionalan, pažljivo ga čistite i održavajte.

Čišćenje uređaja

Zahtev: Uređaj je isključen i razdvojen od kabla za punjenje.

1. Izvadite ručni uređaj.
 2. Uređaj očistite mekanom krpom i uobičajenim sredstvom za čišćenje plastike.
- Sl. **13**

Pražnjenje posude za prašinu i čišćenje filterske jedinice

Zahtev: Ručni uređaj je izvađen iz usisivača.

→ Sl. **14** - **20**

Napomena: Za temeljno čišćenje skinite filtersku penu sa filtera. Delove filterske jedinice i posudu za prašinu očistite pod tekućom vodom i ostavite 24 sata da se osuše.

Čišćenje električne četke

→ Sl. **21** - **25**

Napomena: Valjak sa četkom ima funkciju samostalnog čišćenja. Uređaj automatski usisava presečena vlakna i dlake nakon 30 sekundi korišćenja valjka sa četkom na tepihu.

Otklanjanje smetnji

- ▶ Samo za to obučeno stručno osoblje sme da vrši popravke na uređaju.
- ▶ Za popravku uređaja se smeju koristiti samo originalni zamenski delovi.

Uređaj ne funkcioniše.

Baterija nije napunjena.

- ▶ Napunite bateriju.
- "Napuniti bateriju", Stranica 82

Uređaj ne funkcioniše i prikaz statusa svetli 10 sekundi crveno.

Zaštita od previsoke i preniske temperature je aktivirana.

1. Isključite uređaj i odvojite ga od dovoda struje.
2. Sačekajte dok uređaj ne dostigne sobnu temperaturu.

Nije moguće postaviti posudu za prašinu.

Filterska jedinica nije pravilno postavljena ili posuda za prašinu nije pravilno postavljena.

- ▶ Proverite da li su filterska jedinica i posuda za prašinu pravilno postavljene.

Odlaganje starih uređaja u otpad

- ▶ Uređaj odložite u otpad na ekološki prihvatljiv način.
- O aktuelnim načinima odlaganja u otpad informišite se kod svog specijalizovanog prodavca ili u svojoj opštinskoj odn. gradskoj upravi.



Ovaj je aparat označen u skladu sa evropskom smernicom 2012/19/EU o otpadnim električnim i elektronskim aparatima (waste electrical and electronic equipment - WEEE). Smernica određuje okvir za povratak i reciklažu otpadnih aparata koji važi u celoj Evropskoj Uniji.

Odlaganje akumulatora/baterija u otpad

Akumulatori/baterije se moraju odložiti na ekološku reciklažu. Akumulatore/baterije nemojte bacati u kućni otpad.

- ▶ Akumulatore/baterije uklonite u otpad u skladu sa ekološkim načelima.

Korisnička služba

Detaljne informacije o garantnom periodu i uslovima garancije u vašoj zemlji možete

dobiti preko QR koda u priloženom dokumentu za podatke za kontakt servisa i uslovima garancije, u korisničkom servisu, kod prodavca ili na našoj internet stranici.

Podatke za kontak korisničkog servisa možete dobiti preko QR koda u priloženom dokumentu za podatke za kontakt servisa i uslovima garancije ili na našoj internet stranici.

U skladu sa direktivom (EU) 2023/826, informaciju možete da pogledate online na www.bosch-home.com na stranici uređaja i stranici za servis vašeg uređaja u uputstvu za upotrebu i dodatnim dokumentima.

Bezpečnosť

- Starostlivo si prečítajte tento návod.
- Návod, ako aj ďalšie informácie o produkte uschovajte pre neskoršie použitie alebo ďalšieho majiteľa.
- Nepripájajte spotrebič, ak došlo k poškodeniu počas prepravy.

Tento spotrebič používajte len:

- s originálnymi dielmi a príslušenstvom. Pri škodách spôsobených použitím produktov iných výrobcov zaniká nárok na záruku.
- v súkromných domácnostiach a v uzavretých priestoroch domáceho prostredia pri izbovej teplote.
- maximálne do výšky 2000 m nad morom.

Spotrebič nepoužívajte:

- na vysávanie ľudí alebo zvierat.
- na vysávanie zdraviu škodlivých látok, predmetov s ostrými hranami, horúcich alebo žeravých látok.
- na vysávanie vlhkých alebo mokrých látok.
- na vysávanie veľmi horľavých alebo výbušných látok a plynov.
- na vysávanie popola, sadzí z pecí a ústredných vykurovacích zariadení.
- na vysávanie prachu z tonerov tlačiarňí a kopírovacích zariadení.
- na vysávanie stavebného odpadu.

Spotrebič odpojte od elektrickej siete v prípade, ak:

- spotrebič čistíte.

Tento spotrebič môžu používať deti staršie ako 8 rokov a osoby so zníženými fyzickými, senzorickými alebo mentálnymi schopnosťami alebo osoby s nedostatočnými skúsenosťami a/alebo vedomosťami iba vtedy, ak sú pod dozorom alebo ak boli poučené o bezpečnom používaní spotrebiča a nebezpečenstiev, ktoré z neho vyplývajú.

Deti sa so spotrebičom nesmú hrať.

Čistenie ani používateľskú údržbu nesmú vykonávať deti bez dozoru.

- ▶ Spotrebič môže opravovať iba príslušne vyškolený personál.
- ▶ Pri oprave spotrebiča sa smú používať len originálne náhradné súčiastky.
- ▶ Nikdy nepoužívajte poškodený spotrebič.
- ▶ Nikdy nepoužívajte spotrebič s prasknutým alebo zlomeným povrchom.

- ▶ Zavolajte zákaznícky servis. → *Strana 89*
- ▶ Spotrebič používajte iba v uzavretých priestoroch.
- ▶ Nikdy nevystavujte spotrebič vysokým teplotám alebo vlhkosti.
- ▶ Na čistenie spotrebiča nepoužívajte parný čistič ani vysokotlakový čistič.
- ▶ Sieťový diel pripojte a prevádzkujte len podľa údajov na výrobnom štítku.
- ▶ Sieťový diel sa smie pripojiť len k sieti so striedavým prúdom cez uzemnenú zásuvku nainštalovanú podľa predpisov.
- ▶ Na filter nedávajte žiadne horľavé látky ani látky obsahujúce alkohol.
- ▶ Pri čistení spotrebiča nepoužívajte žiadne horľavé látky ani látky obsahujúce alkohol.
- ▶ Oblečenie, vlasy, prsty a ostatné časti tela udržiavajte v bezpečnej vzdialenosti od otvorov na spotrebiči a pohyblivých častí.
- ▶ Nikdy nesmerujte rúru alebo dýzy na oči, vlasy, ušia alebo ústa.
- ▶ Pri vysávaní na schodisku dbajte na to, aby sa pod spotrebičom nenachádzali žiadne osoby.
- ▶ Obalový materiál uchovávajte mimo detí.
- ▶ Nenechajte deti hrať sa s obalovým materiálom.
- ▶ Chráňte akumulátor pred ohňom, teplom a dlhodobým slnečným žiarením.
- ▶ Chráňte akumulátor pred vodou a vniknutím vlhkosti.
- ▶ Akumulátor nikdy neotvárajte.
- ▶ Nepoužívaný akumulátor udržiavajte v bezpečnej vzdialenosti od kovových predmetov, akými sú napr. kancelárske spony, mince, kľúče, klince alebo skrutky.
- ▶ Ak z poškodeného akumulátora unikajú pary, zabezpečte prívod čerstvého vzduchu.
- ▶ V prípade ťažkostí vyhľadajte lekára.
- ▶ Ak z poškodeného akumulátora unikajú tekutiny, pokožku po kontakte s nimi ihneď opláchnite vodou.
- ▶ V prípade kontaktu s očami okrem iného vyhľadajte lekársku pomoc.

Zabránenie vecným škodám

- ▶ Zamočené predmety skontrolujte a vyčistite.
- ▶ Poškodené predmety vymeňte.
- ▶ Vodiace prvky pravidelne kontrolujte, či nie sú opotrebované.
- ▶ Opotrebovanú dýzu vymeňte.
- ▶ Nikdy nepoužívajte hubicu bez vloženéj valcovej kefy.
- ▶ Nikdy neodstavujte spotrebič so zapnutou podlahovou hubicou.
- ▶ Nikdy nepoužívajte spotrebič bez filtračnej jednotky.

Oboznámenie sa

Spotrebič

Tu nájdete prehľad komponentov vášho spotrebiča.

→ **Obrázok 1**

1	Nádoba na prach
2	Sitko na vlákna
3	Filter, penový filter
4	Motorová jednotka
5	Rukoväť
6	Posuvný prepínač akumulátorového vysávača
7	Tlačidlo na odblokovanie ručného prístroja
8	Posuvný prepínač ručného prístroja
9	Ukazovateľ stavu
10	Tlačidlo na odblokovanie nádoby na prach
11	Podlahová hubica s elektrickou kefou
12	Tlačidlo na odblokovanie valcovej kefy
13	Tlačidlo na odblokovanie podlahovej hubice
14	Prípojka nabíjacieho kábla
15	Sieťový diel s nabíjacím káblom ¹

Ukazovateľ stavu

Ukazovateľ stavu zobrazuje rôzne prevádzkové stavy.

Prevádzkový stav	Ukazovateľ stavu
Normálny režim	Indikátor svieti na bielo.
Nabitie akumulátora pod 20 %	Indikátor bliká pomaly na bielo.
Akumulátor je vybitý	Indikátor zhasne.
Nabíjanie	Indikátor bliká pomaly na bielo.
Akumulátor je úplne nabitý	Indikátor svieti na bielo a po cca 2 minútach zhasne.

Prevádzkový stav	Ukazovateľ stavu
Ochrana proti prehriatiu/ nedostatočnej teplote	Indikátor svieti na červeno a po cca 10 sekundách zhasne.

Stupne výkonu

Stupne výkonu slúžia na nastavenie sacej sily.

Stupeň	Použitie
1	Vysávanie so zapnutou elektrickou kefou alebo s ručným prístrojom. Na bežné čistiace práce.
2	Vysávanie s maximálnym výkonom a so zapnutou elektrickou kefou. Na náročné čistiace práce pre všetky typy podláh, hlavne koberce.

Časy prevádzky akumulátora

Tu nájdete informácie o časoch prevádzky akumulátora.

Poznámky

- Maximálne časy prevádzky akumulátora sa líšia v závislosti od zvoleného stupňa výkonu a typu vloženého akumulátora.
- Ako všetky lítiavo-iónové akumulátory sa akumulátory časom opotrebúvajú, čím sa znižuje kapacita a čas prevádzky akumulátora. Je to prirodzený proces starnutia a nie výsledok chyby materiálu, výrobných chyby alebo vecnej chyby.
- Prírodné opotrebovanie môžete odhaliť vykonaním nasledujúcich opatrení:
 - Spotrebič nabíjajte iba pri teplotách v rozmedzí od 3 °C do 40 °C.
 - Spotrebič skladujte iba pri teplotách v rozmedzí od 0 °C do 40 °C.
 - Úplne nabitý alebo úplne vybitý spotrebič neskladujte dlhší čas.

Obsluha

Montáž spotrebiča pred prvým použitím

→ **Obrázok 2 - 4**

¹ V závislosti od vybavenia spotrebiča

Nabitie akumulátora

Poznámka: Akumulátorový vysávač je možné nabíjať a používať iba so správne vloženým ručným prístrojom.

→ **Obrázok 5 - 6**

Poznámka: Sieťová časť na nabíjacom kábli a spotrebič sa počas nabíjania zahrievajú. Je to normálne a nie je to nebezpečné.

Tip: Keď chcete skontrolovať, či je akumulátor úplne nabitý, nakrátko odpojte spotrebič od siete a znova ho pripojte. Ukazovateľ stavu sa potom rozsvieti na bielo.

Vysávanie s akumulátorovým vysávačom

→ **Obrázok 7 - 9**

Vysávanie s ručným prístrojom

→ **Obrázok 10 - 12**

Čistenie a údržba

Aby váš spotrebič zostal dlhodobo pekný a funkčný, starostlivo ho čistite a starajte sa oň.

Čistenie spotrebiča

Požiadavka: Spotrebič je vypnutý a odpojený od nabíjacieho kábla.

1. Vyberte ručný prístroj.
2. Spotrebič čistite mäkkou handričkou a bežne dostupným čistiacim prostriedkom na plast.

→ **Obrázok 13**

Vyprázdnenie nádoby na prach a čistenie filtračnej jednotky

Požiadavka: Ručný prístroj je vybratý z vysávača.

→ **Obrázok 14 - 20**

Poznámka: Pre dôkladné čistenie vytiahnite penový filter z filtra. Diely filtračnej jednotky a nádobu na prach umyte pod tečúcou vodou a nechajte vyschnúť počas 24 hodín.

Čistenie elektrickej kefy

→ **Obrázok 21 - 25**

Poznámka: Valcová kefa má čistiacu funkciu. Váš spotrebič vysaje pri použití valcovej kefy na koberci prerezané vlákna a vlasy automaticky po 30 sekundách.

Odstránenie porúch

- ▶ Spotrebič môže opravovať iba príslušne vyškolený personál.
- ▶ Pri oprave spotrebiča sa smú používať len originálne náhradné súčiastky.

Spotrebič nefunguje.

Akumulátor nie je nabitý.

- ▶ Nabite akumulátor.
→ "**Nabitie akumulátora**", *Strana 88*

Spotrebič nefunguje a ukazovateľ stavu svieti počas 10 sekúnd načerveno.

Je aktivovaná ochrana proti prehriatiu/ nedostatočnej teplote.

1. Vypnite spotrebič a odpojte ho od napájania.
2. Počkajte, kým spotrebič nedosiahne izbovú teplotu.

Nádoba na prach sa nedá vložiť.

Filtračná jednotka alebo nádoba na prach nesprávne dosadajú.

- ▶ Skontrolujte, či sú filtračná jednotka a nádoba na prach správne vložené.

Likvidácia starého spotrebiča

- ▶ Spotrebič zlikvidujte ekologickým spôsobom.

O aktuálnych spôsoboch likvidácie sa informujte u vášho špecializovaného predajcu alebo u orgánov obecnej, príj. mestskej správy.



Tento spotrebič je označený v súlade s európskou smernicou 2012/19/EÚ o nakladaní s použitými elektrickými a elektronickými zariadeniami (waste electrical and electronic equipment - WEEE). Táto smernica stanoví jednotný európsky (EU) rámec pre spätný odber a recyklovanie použitých zariadení.

Likvidácia akumulátorov/batérií

Akumulátory/batérie by sa mali odovzdať na ekologickú recykláciu. Akumulátory/batérie nedávajte do komunálneho odpadu.

- ▶ Akumulátory/batérie zlikvidujte ekologicky.

Zákaznícky servis

Podrobné informácie o záručnej lehote a záručných podmienkach vo vašej krajine môžete získať prostredníctvom QR kódu na priloženom dokumente s kontaktnými údajmi na servis a so záručnými podmienkami, v našom zákazníckom servise, u vášho predajcu alebo na našej webovej stránke. Kontaktné údaje zákazníckeho servisu nájdete prostredníctvom QR kódu na priloženom dokumente s kontaktnými údajmi na servis a so záručnými podmienkami alebo na našej webovej stránke.

Informácie v súlade s predpismi (EU)

2023/826 nájdete online v časti

www.bosch-home.com na produktovej stránke a servisnej stránke vášho spotrebiča – pozrite návody na používanie a ďalšie dokumenty.

Varnost

- Skrbno preberite ta navodila.
- Navodila za uporabo in informacije o izdelku shranite za kasnejšo uporabo ali za novega lastnika.
- Če opazite poškodbo zaradi transporta, aparata ne priključite.

Aparat uporabljajte samo:

- z originalnimi deli in priborom. Pri poškodbah zaradi uporabe tujih proizvodov garancija ne velja.
- v domačem gospodinjstvu in v zaprtih prostorih domačega okolja pri sobni temperaturi.
- do najvišje nadmorske višine 2000 m.

Aparata ne uporabljajte:

- za sesanje prahu z ljudi ali živali.
- za sesanje zdravju škodljivih, ostrih, vročih ali žarečih snovi.
- za sesanje vlažnih ali tekočih snovi.
- za sesanje vnetljivih ali eksplozivnih snovi in plinov.
- za sesanje pepela, saj iz peči in naprav za centralno ogrevanje.
- za sesanje barvnega prahu iz tiskalnikov in kopirnih strojev.
- za sesanje gradbenega odpadnega materiala.

Aparat izključite iz elektrike, kadar:

- čistite aparat.

Ta aparat lahko otroci, starejši od 8 let, ter osebe z zmanjšanimi fizičnimi, senzoričnimi ali duševnimi sposobnostmi ali osebe, ki ne razpolagajo z izkušnjami in/ali znanjem uporabljajo le, ko so pod nadzorom, ali če so bili poučeni o varni uporabi in so razumeli nevarnosti, ki izhajajo iz uporabe aparata.

Otroci se ne smejo igrati z aparatom.

Otroci brez ustreznega nadzora ne smejo izvajati čiščenja in uporabniškega vzdrževanja aparata.

- ▶ Popravila aparata sme izvajati samo izšolano strokovno osebje.
- ▶ Za popravilo aparata je dovoljeno uporabljati samo originalne nadomestne dele.
- ▶ Nikoli ne uporabljajte poškodovanega aparata.
- ▶ Nikoli ne uporabljajte aparata s počeno ali zlomljeno površino.
- ▶ Pokličite pooblaščen servis. → *Stran 93*
- ▶ Aparat uporabljajte samo v zaprtih prostorih.
- ▶ Aparata nikoli ne izpostavljajte visokim temperaturam in vlagi.

- ▶ Za čiščenje aparata ne uporabljajte parnega čistilnika ali visokotlačnega čistilnika.
- ▶ Pri priključitvi in uporabi napajalnika obvezno upoštevajte podatke na tipski ploščici.
- ▶ Napajalnik je dovoljeno priključiti na električno omrežje z izmeničnim tokom le preko ozemljene vtičnice, ki je instalirana v skladu s predpisi.
- ▶ Na filtre ne nanašajte gorljivih ali alkoholnih snovi.
- ▶ Za čiščenje aparata ne uporabljajte gorljivih ali alkoholnih snovi.
- ▶ Pazite, da se oblačila, lasje, prsti in drugi telesni deli ne približajo odprtini na aparatu in premičnim delom.
- ▶ Cevi ali šob nikoli ne usmerjajte v oči, lase, ušesa ali usta.
- ▶ Pazite, da med sesanjem stopnic pod aparatom ni nikogar.
- ▶ Poskrbite, da otroci ne bodo prišli v stik z embalažnim materialom.
- ▶ Ne dovolite otrokom, da se igrajo z embalažnim materialom.
- ▶ Baterijo ščitite pred ognjem, vročino in daljši izpostavljenosti sončnim žarkom.
- ▶ Baterijo ščitite pred vodo in vlago, ki bi lahko prodrla vanjo.
- ▶ Baterije nikoli ne odpirajte.
- ▶ Baterije, ki ni v uporabi, ne približujte kovinskim predmetom, npr. pisarniškim sponkam, kovancem, ključem, žebljem ali vijakom.
- ▶ Če iz poškodovane baterije uhajajo plini, poskrbite za dotok svežega zraka.
- ▶ V primeru težav obiščite zdravnika.
- ▶ Če iz baterije iztekajo tekočine in pridejo v stik s kožo, jo takoj izperite z vodo.
- ▶ Pri stiku z očmi poiščite tudi zdravniško pomoč.

Preprečevanje materialne škode

- ▶ Preverite in očistite zmočene predmete.
- ▶ Zamenjajte poškodovane predmete.
- ▶ Redno preverjajte obrabo drsnih plošč.
- ▶ Obrabljeno šobo zamenjajte.
- ▶ Nikoli ne uporabite šobe brez vstavljenega valčka s krtačami.
- ▶ Aparata nikoli ne odlagajte, ko je talna šoba vklopljena.
- ▶ Aparata nikoli ne uporabljajte brez enote filtra.

Spoznavanje

Aparat

Tukaj najdete pregled sestavnih delov svojega aparata.

→ Sl. **1**

1	Posoda za prah
2	Filter za vlakna
3	Filter s penastim filtrom
4	Motorna enota
5	Ročaj

6	Dršno stikalo akumulatorskega sesalnika
7	Tipka za sprostitvev ročnega aparata
8	Dršno stikalo ročnega aparata
9	Prikaz stanja
10	Tipka za sprostitvev posode za prah
11	Talna šoba z električno krtačo
12	Tipka za sprostitvev valjička s krtačami
13	Tipka za sprostitvev talne šobe
14	Priključni polnilni kabel
15	Napajalnik s polnilnim kablom ¹

Prikaz stanja

Prikaz stanja vam kaže različna stanja delovanja.

Stanje delovanja	Prikaz stanja
Običajni način	Prikaz sveti belo.
Napolnjenost akumulatorske baterije pod 20 %	Prikaz počasi utripa belo.
Akumulatorska baterija je prazna	Prikaz preneha svetiti.
Postopek polnjenja	Prikaz počasi utripa belo.
Akumulatorska baterija je popolnoma napolnjena	Prikaz sveti belo in čez pribl. 2 minuti preneha svetiti.
Zaščita pred previsoko/prenizko temperaturo	Prikaz sveti rdeče in preneha svetiti po pribl. 10 sekundah.

Stopnje moči

S stopnjami moči lahko nastavite moč sesanja.

Stopnja	Uporaba
1	Sesanje z vklopljeno električno krtačo ali z ročnim aparatom. Za rutinsko čiščenje.

Stopnja	Uporaba
2	Sesanje z največjo močjo in vklopljeno električno krtačo. Za zahtevno čiščenje vseh vrst tal, predvsem za preproge.

Čas delovanja akumulatorske baterije

Tu boste našli informacije o času delovanja akumulatorske baterije.

Opombe

- Maksimalni čas delovanja akumulatorske baterije je odvisen od izbrane stopnje moči in vrste vgrajene akumulatorske baterije.
- Kot vse Li-Ion akumulatorske baterije se akumulatorske baterije sčasoma izrabijo, zato se kapaciteta akumulatorske baterije zmanjša in čas delovanja se skrajša. Gre za običajno staranje in ne za posledico napake v materialu, napake proizvajalca ali stvarne napake.
- Naravno obrabo lahko upočasnite z naslednjimi ukrepi:
 - Aparat polnite samo v temperaturnem območju med 3 °C in 40 °C.
 - Aparat shranjujte samo v temperaturnem območju med 0 °C in 40 °C.
 - Če aparat shranite za daljši čas, naj ne bo popolnoma napolnjen ali popolnoma prazen.

Uporaba

Montaža aparata pred prvo uporabo

→ Sl. 2 - 4

Polnjenje baterije

Opomba: Akumulatorski sesalnik lahko polnite in uporabljate samo s pravilno vstavljenim ročnim aparatom.

→ Sl. 5 - 6

Opomba: Napajalnik polnilnega kabla in aparat se med polnjenjem segrejeta. To je običajno in ne predstavlja težave.

Namig: Da preverite, ali je aparat popolnoma napolnjen, ga na kratko izključite iz elektrike in ga ponovno priključite. Nato prikaz stanja sveti belo.

¹ Odvisno od opreme aparata

Sesanje z akumulatorskim sesalnikom

→ Sl. **7** - **9**

Sesanje z ročnim aparatom

→ Sl. **10** - **12**

Čiščenje in nega

Da bo vaš aparat dolgo časa brezhibno deloval, ga skrbno čistite in negujte.

Čiščenje aparata

Zahteva: Aparat je izklopljen in polnilni kabel je izključen.

1. Odstranite ročni aparat.
2. Aparat očistite z mehko krpo in običajnim čistilom za plastiko.

→ Sl. **13**

Praznjenje posode za prah in čiščenje filtrske enote

Zahteva: Ročni aparat ste odstranili s sesalnika.

→ Sl. **14** - **20**

Opomba: Za temeljito čiščenje povlecite penasti filter s filtra. Dele filtrske enote in posode za prah očistite pod tekočo vodo in jih pustite najmanj 24 ur, da se posušijo.

Čiščenje električne krtače

→ Sl. **21** - **25**

Opomba: Valjček s krtačami ima čistilno funkcijo. Vaš aparat pri uporabi valjčka s krtačami na preprogi prerezane niti in lase po 30 sekundah samodejno posesa.

Odpravljanje motenj

- ▶ Popravila aparata sme izvajati samo izšolano strokovno osebje.
- ▶ Za popravilo aparata je dovoljeno uporabljati samo originalne nadomestne dele.

Aparat ne deluje.

Baterija ni napolnjena.

- ▶ Napolnite baterijo.

→ "Polnjenje baterije", Stran 92

Aparat ne deluje in prikaz stanja 10 sekund sveti rdeče.

Zaščita pred previsoko/prenizko temperaturo je aktivirana.

1. Izklopite aparat in ga ločite od električnega napajanja.
2. Počakajte, da se aparat segreje oz. ohladi na sobno temperaturo.

Posode za prah ni mogoče vstaviti.

Filtrirna enota ali posoda za prah ni pravilno nameščena.

- ▶ Preverite, ali je filtrirna enota ali posoda za prah pravilno vstavljena.

Odstranitev starega aparata v odpad

- ▶ Aparat odstranite na okolju prijazen način. Informacije o aktualnih možnostih odstranitve v odpad dobite pri strokovnem prodajalcu kot tudi na občinski ali mestni upravi.



Ta naprava je označena v skladu z evropsko smernico o odpadni električni in elektronski opremi (waste electrical and electronic equipment - WEEE).

V okviru smernice sta določena prevzem in recikliranje starih naprav, ki veljata v celotni Evropski uniji.

Odstranjevanje akumulatorskih baterij/baterij

Akumulatorske baterije/baterije morate oddati v okolju prijazno predelavo. Akumulatorskih baterij/baterij ne odlagajte med mešane odpadke.

- ▶ Akumulatorske baterije/baterije odstranite okolju prijazno.

Servisna služba

Podrobne informacije o garancijskem roku in garancijskih pogojih v vaši državi lahko pridobite prek kode QR na priloženem dokumentu s kontaktnimi podatki za servis in z garancijskimi pogoji, pri naši službi za podporo strankam, pri prodajalcu ali na naši spletni strani.

sl Servisna služba

Kontaktne podatke službe za podporo strankam lahko pridobite prek kode QR na priloženem dokumentu s kontaktnimi podatki za servis in z garancijskimi pogoji ali na naši spletni strani.

Informacije v skladu z uredbo (EU) 2023/826 lahko najdete na spletu pod www.bosch-home.com na strani izdelka in na servisni strani vašega aparata pri navodilih za uporabo in dodatnih dokumentih.

Sigurnost

- Pažljivo pročitajte ove upute.
- Sačuvajte upute i informacije o proizvodu za kasniju uporabu ili za sljedećeg vlasnika.
- Uređaj ne priključujte ako je došlo do oštećenja pri transportu.

Uređaj upotrebljavajte samo:

- s originalnim dijelovima i priborom U slučaju oštećenja zbog uporabe proizvoda drugih proizvođača nemate pravo na jamstvo.
- u privatnom kućanstvu i u zatvorenim prostorima kućnog okruženja na temperaturi prostorije.
- do visine od 2000 m iznad nadmorske visine

Ne upotrebljavajte uređaj:

- za aspiraciju ljudi ili životinja
- za usisavanje po zdravlje štetnih tvari i oštrobridnih, vrućih ili užarenih tvari
- za usisavanje vlažnih ili tekućih supstancija
- za usisavanje lako zapaljivih ili eksplozivnih tvari ili plinova
- za usisavanje pepela, čađe iz peći i centralnog grijanja.
- za usisavanje prašine od tonera iz pisača i fotokopirnih uređaja
- za usisavanje šute

Isključite uređaj iz električne mreže ako:

- čistite uređaj

Djeca starija od 8 godina i osobe sa smanjenim fizičkim, osjetilnim ili mentalnim sposobnostima ili nedostatkom iskustva i/ili znanja smiju se koristiti ovim uređajem samo pod nadzorom ili ako su upućene u sigurno rukovanje uređajem te razumiju opasnosti koje mogu nastati uslijed korištenja uređajem.

Djeca se ne smiju igrati uređajem.

Djeca ne smiju čistiti uređaj i obavljati korisničko održavanje uređaja osim ako su pod nadzorom.

- ▶ Popravke na uređaju smije vršiti samo obučeno stručno osoblje.
- ▶ Za popravak uređaja smiju se upotrebljavati samo originalni rezervni dijelovi.
- ▶ Nikad nemojte upotrebljavati oštećen uređaj.
- ▶ Nikada ne pokrećite uređaj s napuklom ili polomljenom površinom.
- ▶ Nazovite servisnu službu. → *Stranica 98*

- ▶ Uređaj upotrebljavajte samo u zatvorenim prostorima.
- ▶ Uređaj nikada ne izlažite vrućini ili vlazi.
- ▶ Za čišćenje uređaja ne upotrebljavajte parni ili visokotlačni čistač.
- ▶ Adapter priključite i koristite samo prema podacima navedenim na označnoj pločici.
- ▶ Adapter priključite samo preko propisno instalirane utičnice s uzemljenjem na strujnu mrežu s izmjeničnom strujom.
- ▶ Ne stavljajte zapaljive ili alkoholne tvari na filtre.
- ▶ Pri čišćenju uređaja ne upotrebljavajte zapaljive ili alkoholne tvari.
- ▶ Odjeću, kosu, prste i druge dijelove tijela držite dalje od otvora na uređaju i pomičnih dijelova.
- ▶ Nikada ne usmjeravajte cijev ili četku prema očima, kosi, ušima ili ustima.
- ▶ Pazite da se tijekom usisavanja na stepenicama ne nalaze osobe ispod uređaja.
- ▶ Ambalažni materijal držite podalje od djece.
- ▶ Djeci nikada ne dopuštajte igranje s ambalažnim materijalom.
- ▶ Zaštitite bateriju od vatre, topline i dugotrajnog izlaganja sunčevoj svjetlosti.
- ▶ Zaštitite bateriju od vode i prodora vlage.
- ▶ Nikad nemojte otvarati bateriju.
- ▶ Bateriju koju ne koristite držite podalje od metalnih predmeta, npr. spajalica, kovanica, ključeva, čavala ili vijaka.
- ▶ Ako iz oštećene baterije cure pare, dovedite svježi zrak.
- ▶ U slučaju bolova obratite se liječniku.
- ▶ Ako iz oštećene baterije cure tekućine, odmah isperite vodom u slučaju dodira s kožom.
- ▶ Dodatno potražite liječničku pomoć ako dođe u dodir s očima.

Izbjegavanje materijalnih šteta

- ▶ Provjerite i očistite navlažene predmete.
- ▶ Zamijenite oštećene predmete.
- ▶ Redovito provjerite je li istrošena donja strana četke.
- ▶ Zamijenite istrošenu četku.
- ▶ Nikada nemojte koristiti mlaznicu bez umetnute valjkaste četke.
- ▶ Nikada nemojte odložiti uređaj s uključenom čekom za podove.

- ▶ Nikada ne pogonite uređaj bez jedinice za filtriranje.

Upoznavanje

Uređaj

Ovdje ćete naći pregled sastavnih dijelova svog uređaja.

→ Sl. 1

1 Spremnik za prašinu

2 Filtar za niti

3 Filtar sa spužvastim filtrom

4	Jedinica motora
5	Ručka
6	Klizni prekidač akumulatorskog usisavača
7	Tipka za deblokadu ručnog uređaja
8	Klizni prekidač ručnog uređaja
9	Indikator statusa
10	Tipka za otključavanje spremnika za prašinu
11	Četka za podove s električnom četkom
12	Tipka za deblokadu četkastog valjka
13	Tipka za deblokadu četke za podove
14	Priključak kabela za punjenje
15	Adapter s kabelom za punjenje ¹

Indikator stanja

Indikator stanja pokazuje vam različita radna stanja.

Radno stanje	Indikator stanja
Normalan način rada	Indikator svijetli bijelo.
Punjenje akumulatora ispod 20 %	Indikator sporo treperi bijelo.
Akumulator je prazan	Indikator se gasi.
Punjenje	Indikator sporo treperi bijelo.
Akumulator je potpuno napunjen	Indikator svijetli bijelo i gasi se nakon otprilike 2 minute.
Zaštita od previske/preniske temperature	Indikator svijetli crveno i gasi se nakon otprilike 10 sekundi.

Stupnjevi snage

Možete namjestiti usisnu snagu pomoću stupnjeva snage.

Stupanj	Korištenje
1	Usisavanje s uključenom električnom četkom ili ručnim uređajem. Za rutinske zadatke čišćenja.

Stupanj	Korištenje
2	Usisavanje s maksimalnom snagom i uključenom električnom četkom. Za zahtjevne zadatke čišćenja na svim vrstama podova, posebno na tepisima.

Vremena rada akumulatora

Ovdje ćete naći informacije o vremenima rada akumulatora.

Napomene

- Maksimalna vremena rada akumulatora razlikuju se ovisno o odabranom stupnju snage i ugrađenom tipu akumulatora.
- Akumulatori se troše s vremenom kao svaki litij-ionski akumulator zbog čega se smanjuje kapacitet akumulatora i skraćuje vrijeme rada. To je prirodni proces starenja i nije posljedica pogreške u materijalu, proizvodnji ili materijalnog nedostatka.
- Sljedećim mjerama možete usporiti prirodno trošenje:
 - Punite uređaj samo u rasponu temperature između 3 °C i 40 °C.
 - Skladištite uređaj samo u rasponu temperature između 0 °C do 40 °C.
 - Ne skladištite uređaj potpuno napunjen ili potpuno ispražnjen dulje vrijeme.

Rukovanje

Montaža uređaja prije prve uporabe

→ Sl. **2** - **4**

Punjenje baterije

Napomena: Akumulatorski usisavač može se puniti i koristiti samo s ispravno umetnutim ručnim uređajem.

→ Sl. **5** - **6**

Napomena: Adapter na kabelu za punjenje i uređaj zagrijavaju se tijekom punjenja. To je normalna pojava koja nije opasna.

Savjet: Kratko isključite uređaj iz električne mreže i ponovno ga uključite kako biste provjerili je li uređaj potpuno napunjen. Zatim indikator stanja svijetli bijelo.

¹ Ovisno o opremi uređaja

Usisavanje s akumulatorskim usisavačem

→ Sl. 7 - 9

Usisavanje s ručnim uređajem

→ Sl. 10 - 12

Čišćenje i njega

Kako bi vam uređaj dugo ostao funkcionalan, pažljivo ga čistite i održavajte.

Čišćenje uređaja

Zahtjev: Uređaj je isključen i odvojen od kabla za punjenje.

1. Izvadite ručni uređaj.
2. Uređaj očistite mekom krpom i običnim sredstvom za čišćenje plastike.

→ Sl. 13

Pražnjenje spremnika za prašinu i čišćenje filtarske jedinice

Zahtjev: Ručni uređaj je izvađen iz usisavača.

→ Sl. 14 - 20

Napomena: Za temeljito čišćenje skinite spužvati filtar s filtra. Dijelove filtarske jedinice i spremnik za prašinu opetite pod mlazom vode i ostavite da se suši 24 sata.

Čišćenje električne četke

→ Sl. 21 - 25

Napomena: Valjak četke ima funkciju čišćenja. Uređaj pri radu valjka četke na tepihu izrezane automatski usisava niti i dlake nakon 30 sekundi.

Uklanjanje smetnji

- ▶ Popravke na uređaju smije vršiti samo obučeno stručno osoblje.
- ▶ Za popravak uređaja smiju se upotrebljavati samo originalni rezervni dijelovi.

Uređaj ne funkcionira.

Baterija nije napunjena.

- ▶ Napunite bateriju.
→ "Punjenje baterije", Stranica 97

Uređaj ne radi i indikator statusa svijetli crveno 10 sekundi.

Zaštita od previsoke/preniske temperature je aktivirana.

1. Isključite uređaj i odvojite ga od napajanja.
2. Pričekajte dok uređaj postigne sobnu temperaturu.

Nije moguće umetnuti spremnik za prašinu.

Jedinica filtra ili spremnik za prašinu nije ispravno uklopljen.

- ▶ Provjerite jesu li jedinica filtra i spremnik za prašinu ispravno umetnuti.

Zbrinjavanje starih uređaja u otpad

- ▶ Uređaj zbrinite na ekološki prihvatljiv način.
Informacije o aktualnim načinima zbrinjavanja možete dobiti od svog specijaliziranog trgovca ili se raspitajte u komunalnoj ili lokalnoj gradskoj upravi.



Ovaj je uređaj označen u skladu s europskom smjernicom 2012/19/EU o otpadnim električnim i elektronskim uređajima (waste electrical and electronic equipment - WEEE). Smjernica određuje okvir za povratak i zbrinjavanje otpadnih uređaja valjan u cijeloj Europskoj Uniji.

Zbrinjavanje akumulatora/baterija

Akumulatore/baterije treba dovesti na ekološki prihvatljivo recikliranje. Akumulatore/baterije ne bacajte u kućni otpad.

- ▶ Akumulatore/baterije zbrinite na ekološki prihvatljiv način.

Servisna služba

Detaljne informacije o trajanju jamstva i uvjetima jamstva možete pronaći putem QR koda na priloženom dokumentu o kontaktu servisa i uvjetima jamstva, kod naše servisne službe, svog trgovca ili na našoj internetskoj stranici.

Kontakt podatke za servisnu službu naći ćete putem QR koda na priloženom dokumentu o kontaktima servisa i uvjetima jamstva ili na našoj internetskoj stranici. Informacije u skladu s Uredbom (EU) 2023/826 možete pronaći online pod *www.bosch-home.com* na stranici proizvođača i stranici servisa vašeg uređaja u uputama za uporabu i dodatnim dokumentima.



Many thanks for choosing a Bosch home appliance!

Register your new appliance now on MyBosch and benefit directly from:

- **Expert advice and tips to make the most of your appliance**
- **Options for warranty extension**
- **Discounts on spare parts and accessories**
- **Digital information for use and all appliance data to hand**
- **Easy access to Bosch Home Appliance Service**

Simple to register, free of charge – including on mobile devices:
www.bosch-home.com/welcome



Need some help? You can find it here.

Expert advice on your Bosch home appliances, help with problems or repairs by professionals from Bosch.

Discover all the different ways Bosch can assist you:

www.bosch-home.com/service

The contact details of all countries are listed in the attached service directory.

BSH Hausgeräte GmbH

Carl-Wery-Straße 34
81739 München, GERMANY
www.bosch-home.com

A Bosch Company

Valid within Great Britain:
Imported to Great Britain by
BSH Home Appliances Ltd.
Grand Union House
Old Wolverton Road
Wolverton, Milton Keynes
MK12 5PT
United Kingdom



8001370175 (051014)

de, en, fr, it, nl, da, sv, fi, es, el, pl, hu, ro, cs, sr, sk, sl, hr