

**Walkie Talkies / Talkies-walkies / Walkietalkies
Vysílačky / Walkie-talkie**



- DE** **AT** **Bedienungsanleitung**
- GB** **Operating Instructions**
- FR** **BE** **Mode d'emploi**
- NL** **BE** **Handleiding**
- ES** **Instrucciones de uso**
- CZ** **Návod k obsluze**
- PL** **Instrukcja obsługi**
- SK** **Návod na použitie**
- DK** **Brugervejledning**



FR

À DÉPOSER EN MAGASIN **À DÉPOSER EN DÉCHÈTERIE**

Cet appareil et ses piles se recyclent

OU

Points de collecte sur www.quefairedemesdechets.fr
 Privilégiez la réparation ou le don de votre appareil !

DE	AT	Bedienungsanleitung	4
	GB	Operating Instructions	12
FR	BE	Mode d'emploi	20
NL	BE	Handleiding	28
	ES	Instrucciones de uso	36
	CZ	Návod k obsluze	44
	PL	Instrukcja obsługi	52
	SK	Návod na použitie	60
	DK	Brugervejledning	68

INHALTSVERZEICHNIS

1. Über dieses Handbuch	4
2. Allgemeine Warnhinweise	5
3. Lieferumfang	6
4. Merkmale	6
5. Bedienelemente	7
6. Inbetriebnahme des Geräts	8
6.1. Entfernen des Befestigungsclips	8
6.2. Einsetzen der Batterien	8
7. Bedienung	9
7.1. Das Gerät Ein-/Aus schalten	9
7.2. Einen Anruftton senden	9
7.3. Eingehende/ausgehende Kommunikation	9
8. Technische Daten	10
9. Hinweise zur Reinigung	10
10. Entsorgung	10
11. EG-Konformitätserklärung	11

1. ÜBER DIESES HANDBUCH



Diese Bedienungsanleitung ist Bestandteil des Geräts. Bitte lesen Sie vor der Verwendung die Sicherheitsanweisungen und das Benutzerhandbuch sorgfältig durch.

Bewahren Sie dieses Benutzerhandbuch für spätere Nachschlagezwecke auf. Wird das Gerät verkauft oder weitergegeben, muss die Bedienungsanleitung dem neuen Eigentümer/Nutzer des Produkts übergeben werden.

2. ALLGEMEINE WARNHINWEISE

- **GEFAHR** eines STROMSCHLAGS! Dieses Gerät beinhaltet Elektronikteile, die über eine Stromquelle (Batterien) betrieben werden. Die Nutzung darf nur, wie in der Anleitung beschrieben erfolgen, andernfalls besteht **GEFAHR** eines STROMSCHLAGS!
- **ERSTICKUNGSGEFAHR!** Verpackungsmaterialien (Plastiktüten, Gummibänder, etc.) von Kindern fernhalten! Es besteht **ERSTICKUNGSGEFAHR!**
- **VERÄTZUNGSGEFAHR!** Batterien gehören nicht in Kinderhände! Achten Sie beim Einlegen der Batterie auf die richtige Polung. Ausgelaufene Batteriesäure kann zu Verätzungen führen! Vermeiden Sie den Kontakt von Batteriesäure mit Haut, Augen und Schleimhäuten. Spülen Sie bei Kontakt mit der Säure die betroffenen Stellen sofort mit reichlich klarem Wasser und suchen Sie einen Arzt auf.
- **BRAND-/EXPLOSIONSGEFAHR!** Setzen Sie das Gerät keinen hohen Temperaturen aus. Benutzen Sie nur die empfohlenen Batterien. Gerät und Batterien nicht kurzschließen oder ins Feuer werfen! Durch übermäßige Hitze und unsachgemäße Handhabung können Kurzschlüsse, Brände und sogar Explosionen ausgelöst werden!
- Bauen Sie das Gerät nicht auseinander! Wenden Sie sich im Falle eines Defekts bitte an Ihren Fachhändler. Er nimmt mit dem Service-Center Kontakt auf und kann das Gerät ggf. zwecks Reparatur einschicken.
- Benutzen Sie nur die empfohlenen Batterien. Verwenden Sie keine alten und neuen Batterien zusammen. Ersetzen Sie schwache oder verbrauchte Batterien immer durch einen komplett neuen Satz Batterien mit voller Kapazität. Verwenden Sie keine Batterien unterschiedlicher Marken, Typen oder unterschiedlich hoher Kapazität. Entfernen Sie Batterien aus dem Gerät, wenn es längere Zeit nicht benutzt wird, oder die Batterien leer sind!
- Keinesfalls normale, nicht wieder aufladbare Batterien aufladen! Sie können in Folge des Ladens explodieren.
- Aufladbare Batterien dürfen nur unter Aufsicht von Erwachsenen geladen werden.
- Die Anschlussklemmen dürfen nicht kurzgeschlossen werden.
- Bauen Sie das Gerät nicht auseinander! Wenden Sie sich im Falle

eines Defekts an Ihren Fachhändler. Er nimmt mit dem Service-Center Kontakt auf und kann das Gerät ggf. zwecks Reparatur einschicken.

- Anleitung und Verpackung aufbewahren, da Sie wichtige Informationen enthalten.
- Um die Gefahr von Verbrennungen zu vermeiden, verwenden Sie das Gerät nicht, wenn die Antenne in irgendeiner Weise beschädigt ist.
- Verwenden Sie das Gerät nicht in einer explosionsgefährdeten Umgebung (z. B. in der Nähe von Pumpen, auf dem Unterdeck eines Bootes oder in der Nähe von Kraftstofflagern oder chemischen Produkten).
- Wenn Sie mit dem Auto oder dem Fahrrad unterwegs sind, halten Sie an, bevor Sie das Gerät benutzen.
- Schalten Sie das Gerät aus, wenn Sie sich in einem Flugzeug oder in einem Krankenhaus befinden.
- Verwenden Sie das Gerät niemals in unmittelbarer Nähe eines Funkgeräts, um Störungen zu vermeiden.
- Halten Sie den Sender und die Antenne mindestens 5 cm von Ihrem Gesicht entfernt. Richten Sie die Antenne nach oben und sprechen Sie normal.
- Das Gerät kann nicht zur Kontaktaufnahme mit Notdiensten verwendet werden.

3. LIEFERUMFANG

2x Walkie Talkies, Instruction manual, 3x AAA/LR03 batteries

4. MERKMALE

- Kanalanzahl: 1 Kanal (fest)
- Reichweite: bis zu 500 m auf freier Fläche
- Sendefrequenz: 446.00625 MHz
- Sendeleistung: 10 mW
- Inkl. 6x AAA Batterien (3x AAA pro Gerät)

5. BEDIENELEMENTE

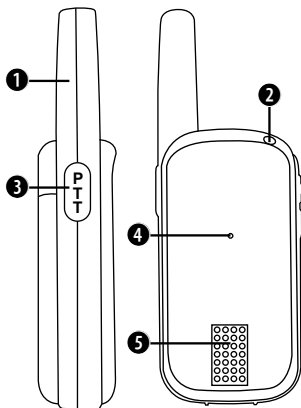

1. Antenne
2. Betriebslampe
3. PTT (Push-to-Talk)-Taste
4. Mikrofon
5. Lautsprecher

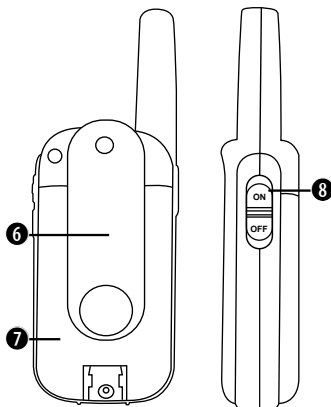

6. Befestigungsclip
7. Batteriefach
8. Ein-/Ausshalter

6. INBETRIEBNAHME DES GERÄTS

6.1. ENTFERNEN DES BEFESTIGUNGSClips

Bevor du die Batterien in das Gerät einsetzen kannst, musst du den Befestigungsclip entfernen.

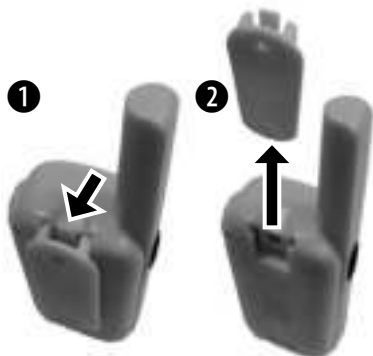

6.2. EINSETZEN DER BATTERIEN

1. Öffne das Batteriefach unten am Batteriefachdeckel.
2. Lege in jedes Gerät 3x AAA Alkaline Batterien ein.
3. Lege die Batterien entsprechend der Polarisierungsmarkierungen ein.
4. Nachdem du die Batterien eingelegt hast, kannst du die Abdeckung des Batteriefachs wieder schließen und den Clip befestigen!

7. BEDIENUNG

7.1. DAS GERÄT EIN-/AUSSCHALTEN

Das Gerät einschalten:

Schiebe den rechten EIN/AUS-Schalter nach oben, bis die LED grün leuchtet.

Das Gerät ausschalten:

Schieben den rechten EIN/AUS-Schalter nach unten, bis die LED erlischt.

7.2. EINEN ANRUFTON SENDEN

Wenn du die PTT-Taste einmal schnell drückst, wird ein Rufton auf dein anderes Gerät übertragen, das sich auf dem gleichen Kanal befindet.

7.3. EINGEHENDE/AUSGEHENDE KOMMUNIKATION

Das Gerät befindet sich im Empfangsmodus, wenn es eingeschaltet ist und nicht gesendet wird. Wenn du die PTT-Taste (Push-to-talk) gedrückt hältst, wechselt das Gerät in den Übertragungsmodus. Die Betriebslampe leuchtet dabei rot. Halte das Gerät in einer vertikalen Position mit dem Mikrofon 3-5 cm von deinem Mund entfernt. Halte die PTT-Taste gedrückt und spreche mit normaler Stimme in das Mikrofon. Wenn du mit der Übertragung fertig bist, kannst du die PTT-Taste loslassen.

- Die Reichweite ist von deiner Umgebung und den Gegebenheiten abhängig. Sie wird durch Hindernisse wie Hügel oder Gebäude beeinträchtigt.
- Versuche nicht, zwei Geräte zu verwenden, die weniger als 1,5 m voneinander entfernt sind. Andernfalls kann es zu Störungen kommen.

8. TECHNISCHE DATEN

Frequenz:	446.00625 MHz
Kanalnummer:	1 Kanal (fest)
Sendeleistung:	10 mW
Reichweite:	bis zu 500 m im offenen Feld
Batterietyp:	3x AAA Alkaline Batterien pro Gerät.

9. HINWEISE ZUR REINIGUNG

- Trennen Sie das Gerät vor der Reinigung von der Stromquelle (Batterien entfernen)!
- Reinigen Sie das Gerät nur äußerlich mit einem trockenen Tuch. Benutzen Sie keine Reinigungsflüssigkeit, um Schäden an der Elektronik zu vermeiden.
- Schützen Sie das Gerät vor Staub und Feuchtigkeit! Entfernen Sie Batterien aus dem Gerät, wenn es längere Zeit nicht benutzt wird!

10. ENTSORGUNG



Entsorgen Sie die Verpackungsmaterialien sortenrein. Beachten Sie bitte bei der Entsorgung des Geräts die aktuellen gesetzlichen Bestimmungen. Informationen zur fachgerechten Entsorgung erhalten Sie bei den kommunalen Entsorgungsdienstleistern oder dem Umweltamt.



Werfen Sie Elektrogeräte nicht in den Hausmüll! Gemäß der Europäischen Richtlinie 2012/19/EG über Elektro- und Elektronik-Altgeräte und deren Umsetzung in nationales Recht müssen verbrauchte Elektrogeräte getrennt gesammelt und einer umweltgerechten Wiederverwertung zugeführt werden. Entladene Altbatterien und Akkus müssen vom Verbraucher in Batteriesammelgefäßen entsorgt werden. Informationen zur Entsorgung alter Geräte oder Batterien, die nach dem 01.06.2006 produziert wurden, erfahren Sie beim kommunalen Entsorgungsdienstleister oder Umweltamt.



Batterien und Akkus dürfen nicht im Hausmüll entsorgt werden, sondern Sie sind zur Rückgabe gebrauchter Batterien und Akkus gesetzlich verpflichtet. Sie können die Batterien nach

Gebrauch entweder in unserer Verkaufsstelle oder in unmittelbarer Nähe (z.B. im Handel oder in kommunalen Sammelstellen) unentgeltlich zurückgeben.

Batterien und Akkus sind mit einer durchgekreuzten Mülltonne sowie dem chemischen Symbol des Schadstoffes bezeichnet.



Cd¹



Hg²



Pb³

- ¹ Batterie enthält Cadmium
- ² Batterie enthält Quecksilber
- ³ Batterie enthält Blei

11. EG-KONFORMITÄTSERKLÄRUNG

Hiermit erklärt Bresser GmbH, dass der Funkanlagentyp mit Artikelnummer: 16499 / 16500 der Richtlinie 2014/53/EU entspricht. Der vollständige Text der EG-Konformitätserklärung ist unter der folgenden Internetadresse verfügbar:

http://www.bresser.de/download/16499/CE/16499_CE.pdf

http://www.bresser.de/download/16500/CE/16500_CE.pdf

TABLE OF CONTENTS

1. About this manual	12
2. General safety instructions	13
3. Scope of delivery	14
4. Features	14
5. Operating elements	15
6. Commissioning the device	16
6.1. Removing the mounting clip	16
6.2. Inserting the batteries	16
7. Operation	17
7.1. Switching the device ON/OFF	17
7.2. Sending a call tone	17
7.3. Incoming/outgoing communication	17
8. Technical data	18
9. Cleaning instructions	18
10. Disposal	18
11. EC Declaration of Conformity	19

1. ABOUT THIS MANUAL



This instruction manual is part of the device. Please read the safety instructions and the user manual carefully before use. Keep this user manual for future reference. If the device is sold or passed on, the instruction manual must be handed over to the new owner/user of the product.

2. GENERAL SAFETY INSTRUCTIONS

- **RISK of ELECTRIC SHOCK!** This device contains electronic components that are powered by a power source (batteries). Use only as described in the instructions, otherwise there is a **RISK of ELECTRIC SHOCK!**
- **RISK OF SUFFOCATION!** Keep packaging materials (plastic bags, rubber bands, etc.) away from children! There is a **RISK OF SUFFOCATION!**
- **RISK OF CHEMICAL BURNS!** Batteries do not belong in children's hands! When inserting the battery, ensure correct polarity. Leaking battery acid can cause chemical burns! Avoid contact of battery acid with skin, eyes and mucous membranes. In case of contact with the acid, immediately rinse the affected areas with plenty of clean water and consult a doctor.
- **RISK OF FIRE/EXPLOSION!** Do not expose the device to high temperatures. Use only the recommended batteries. Do not short-circuit the device and batteries or dispose of them in fire! Excessive heat and improper handling can cause short circuits, fires and even explosions!
- Do not disassemble the device! In the event of a defect, please contact your specialist dealer. They will contact the service center and can send the device in for repair if necessary.
- Use only the recommended batteries. Do not use old and new batteries together. Always replace weak or used batteries with a completely new set of batteries with full capacity. Do not use batteries of different brands, types or different capacities. Remove batteries from the device if it is not used for a long period of time or if the batteries are empty!
- Never recharge normal, non-rechargeable batteries! They may explode as a result of charging.
- Rechargeable batteries may only be charged under adult supervision.
- The connection terminals must not be short-circuited.
- Do not disassemble the device! In the event of a defect, please contact your specialist dealer. They will contact the service center and can send the device in for repair if necessary.
- Keep the instructions and packaging, as they contain important information.

- To avoid the risk of burns, do not use the device if the antenna is damaged in any way.
- Do not use the device in an explosive environment (e.g. near pumps, on the lower deck of a boat or near fuel storage or chemical products).
- If you are traveling by car or bicycle, stop before using the device.
- Switch off the device when you are on an aircraft or in a hospital.
- Never use the device in close proximity to a radio device to avoid interference.
- Keep the transmitter and antenna at least 5 cm away from your face. Point the antenna upwards and speak normally.
- The device cannot be used to contact emergency services.

3. SCOPE OF DELIVERY

2x walkie-talkies, instruction manual, 3x AAA/LR03 batteries

4. FEATURES

- Number of channels: 1 channel (fixed)
- Range: up to 500 m in open area
- Transmission frequency: 446.00625 MHz
- Transmission power: 10 mW
- Incl. 6x AAA batteries (3x AAA per device)

5. OPERATING ELEMENTS

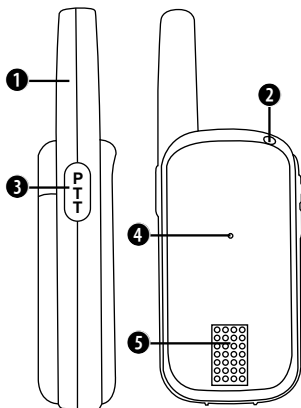

1. Antenna
2. Operation indicator
3. PTT (push-to-talk) button
4. Microphone
5. Speaker

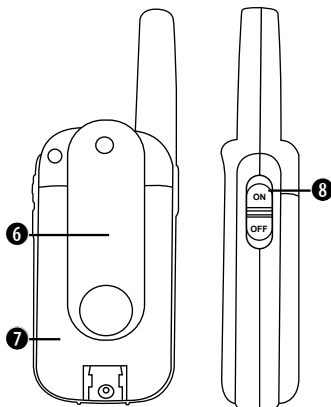

6. Mounting clip
7. Battery compartment
8. ON/OFF switch

6. COMMISSIONING THE DEVICE

6.1. REMOVING THE MOUNTING CLIP

Before you can insert the batteries into the device, you must remove the mounting clip.

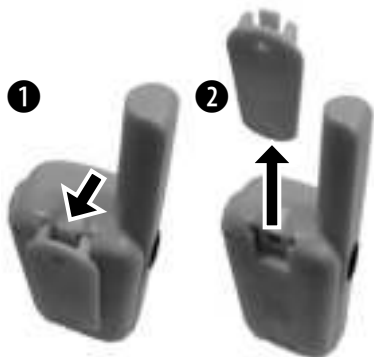

6.2. INSERTING THE BATTERIES

1. Open the battery compartment at the bottom of the battery compartment cover.
2. Insert 3x AAA alkaline batteries into each device.
3. Insert the batteries according to the polarity markings.
4. After inserting the batteries, you can close the battery compartment cover again and attach the clip!

7. OPERATION

7.1. SWITCHING THE DEVICE ON/OFF

Switching on the device:

Slide the right ON/OFF switch upwards until the LED lights up green.

Switching off the device:

Slide the right ON/OFF switch downwards until the LED goes out.

7.2. SENDING A CALL TONE

If you briefly press the PTT button once, a call tone will be transmitted to your other device that is on the same channel.

7.3. INCOMING/OUTGOING COMMUNICATION

The device is in receive mode when it is switched on and not transmitting. When you press and hold the PTT button (push-to-talk), the device switches to transmit mode. The operation indicator lights up red. Hold the device in a vertical position with the microphone 3–5 cm away from your mouth. Hold down the PTT button and speak into the microphone in a normal voice. When you have finished transmitting, you can release the PTT button.

- The range depends on your environment and conditions. It is affected by obstacles such as hills or buildings.
- Do not try to use two devices that are less than 1.5 m apart. Otherwise, interference may occur.

8. TECHNICAL DATA

Frequency: 446.00625 MHz

Channel number: 1 channel (fixed)

Transmission power: 10 mW

Range: up to 500 m in open field

Battery type: 3x AAA alkaline batteries per device.

9. CLEANING INSTRUCTIONS

- Disconnect the device from the power source before cleaning (remove batteries)!
- Clean the device externally only with a dry cloth. Do not use cleaning liquids to avoid damage to the electronics.
- Protect the device from dust and moisture! Remove batteries from the device if it is not used for a long period of time!

10. DISPOSAL



Dispose of the packaging materials separately by type. Please observe the current legal regulations when disposing of the device. Information on proper disposal can be obtained from municipal waste disposal services or the environmental office.



Do not dispose of electrical devices in household waste! According to European Directive 2012/19/EU on waste electrical and electronic equipment and its implementation into national law, used electrical devices must be collected separately and recycled in an environmentally friendly manner. Discharged old batteries and rechargeable batteries must be disposed of by the consumer in battery collection containers. Information on the disposal of old devices or batteries produced after 01.06.2006 can be obtained from the municipal waste disposal service or environmental office.



Batteries and rechargeable batteries must not be disposed of in household waste; instead, you are legally obliged to return used batteries and rechargeable batteries. After use, you can return the batteries either to our sales outlet or free of charge in your immediate vicinity (e.g. in retail stores or at municipal collection points).

Batteries and rechargeable batteries are marked with a crossed-out wheeled bin and the chemical symbol of the hazardous substance.

Cd¹Hg²Pb³¹Battery contains cadmium²Battery contains mercury³Battery contains lead

11. EC DECLARATION OF CONFORMITY

Bresser GmbH hereby declares that the radio equipment type with article number: 16499 / 16500 complies with Directive 2014/53/EU. The full text of the EC Declaration of Conformity is available at the following Internet address:

http://www.bresser.de/download/16499/CE/16499_CE.pdf

http://www.bresser.de/download/16500/CE/16500_CE.pdf

TABLE DES MATIÈRES

1. À propos du présent manuel	20
2. Avertissements généraux	21
3. Contenu de la livraison	22
4. Caractéristiques	22
5. Éléments de commande	23
6. Mise en service de l'appareil	24
6.1. Retrait du clip de fixation	24
6.2. Insérer les piles	24
7. Utilisation	25
7.1. Allumer/éteindre l'appareil	25
7.2. Envoyer une tonalité d'appel	25
7.3. Communication entrante/sortante	25
8. Caractéristiques techniques	26
9. Instructions de nettoyage	26
10. Élimination	26
11. Déclaration de conformité CE	27

1. À PROPOS DU PRÉSENT MANUEL



Le présent mode d'emploi fait partie intégrante de l'appareil. Veuillez lire attentivement les consignes de sécurité et le mode d'emploi avant l'utilisation.

Conservez ce mode d'emploi à des fins de consultation ultérieure. Si vous vendez ou transmettez l'appareil, le mode d'emploi doit être confié au nouveau propriétaire/au nouvel utilisateur du produit.

2. AVERTISSEMENTS GÉNÉRAUX

- **RISQUE D'ÉLECTROCUTION !** Le présent appareil contient des composants électroniques alimentés par une source électrique (piles). L'appareil doit uniquement être utilisé comme expliqué dans ce mode d'emploi, faute de quoi il existe un **RISQUE D'ÉLECTROCUTION !**
- **RISQUE D'ÉTOUFFEMENT !** Conserver les matériaux de l'emballage (sacs en plastique, rubans élastiques, etc.) hors de portée des enfants ! **RISQUE D'ÉTOUFFEMENT !**
- **DANGER DE BRÛLURE CHIMIQUE !** Conserver les piles hors de portée des enfants ! Lorsque vous insérez la pile, veillez à respecter la bonne polarité. Une fuite d'acide de la pile peut provoquer des brûlures chimiques ! Évitez tout contact entre l'acide de la pile et la peau, les yeux et les muqueuses. En cas de contact avec de l'acide, nettoyez immédiatement les zones concernées avec de l'eau claire en abondance et consultez un médecin.
- **RISQUE D'INCENDIE ET D'EXPLOSION !** N'exposez pas l'appareil à des températures élevées. N'utilisez que les piles recommandées. Ne court-circuitiez pas l'appareil et les piles et ne les jetez pas au feu ! Une chaleur excessive et une manipulation non conforme peuvent provoquer des courts-circuits, des incendies et même des explosions !
- Ne démontez pas l'appareil ! En cas de panne, veuillez vous adresser à votre revendeur spécialisé. Celui-ci prendra contact avec le centre de services et pourra, le cas échéant, envoyer l'appareil en réparation.
- N'utilisez que les piles recommandées. N'utilisez pas simultanément des piles usagées et des piles neuves. Remplacez toujours les piles faibles ou usagées par un tout nouveau jeu de piles à pleine capacité. N'utilisez pas de piles de marques, de types ou de capacités différents. Retirez les piles de l'appareil s'il n'est pas utilisé pendant une longue période ou si les piles sont vides !
- Ne rechargez en aucun cas des piles normales et non rechargeables ! Elles peuvent exploser à la suite du chargement.
- Les piles rechargeables ne doivent être chargées que sous la surveillance d'adultes.
- Les bornes de connexion ne doivent pas être court-circuitées.
- Ne démontez pas l'appareil ! En cas de panne, veuillez vous adres-

ser à votre revendeur spécialisé. Celui-ci prendra contact avec le centre de services et pourra, le cas échéant, envoyer l'appareil en réparation.

- Conservez les instructions et l'emballage car ils contiennent des informations importantes.
- Afin d'écartier le risque de brûlures, n'utilisez pas l'appareil si l'antenne est endommagée de quelque manière que ce soit.
- N'utilisez pas l'appareil dans un environnement menacé d'explosions (par exemple à proximité de pompes, sur le pont inférieur d'un bateau ou à proximité de dépôts de carburant ou de produits chimiques).
- Si vous êtes en déplacement en voiture ou en vélo, veuillez vous arrêter avant d'utiliser l'appareil.
- Éteignez l'appareil si vous vous trouvez dans un avion ou dans un hôpital.
- N'utilisez jamais l'appareil à proximité immédiate d'un appareil radio afin d'éviter les interférences.
- Maintenez l'émetteur et l'antenne à au moins 5 cm de votre visage. Orientez l'antenne vers le haut et parlez normalement.
- L'appareil ne peut pas être utilisé pour contacter les secours.

3. CONTENU DE LA LIVRAISON

2 talkies-walkies, manuel d'instructions, 3 piles AAA/LR03

4. CARACTÉRISTIQUES

- Nombre de canaux : 1 canal (fixe)
- Portée : jusqu'à 500 mètres en champ libre
- Fréquence d'émission : 446,00625 MHz
- Puissance d'émission : 10 mW
- Incl. 6 piles AAA (3 piles AAA par appareil)

5. ÉLÉMENTS DE COMMANDE

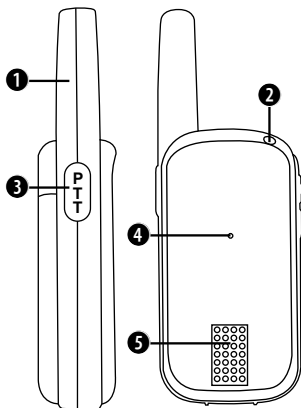

1. Antenne
2. Voyant lumineux de fonctionnement
3. Bouton PTT (Push-to-Talk)
4. Microphone

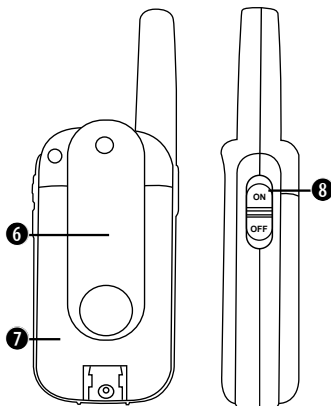

5. Haut-parleur
6. Clip de fixation
7. Compartiment à piles
8. Bouton marche/arrêt

6. MISE EN SERVICE DE L'APPAREIL

6.1. RETRAIT DU CLIP DE FIXATION

Avant d'insérer les piles dans l'appareil, vous devez retirer le clip de fixation.

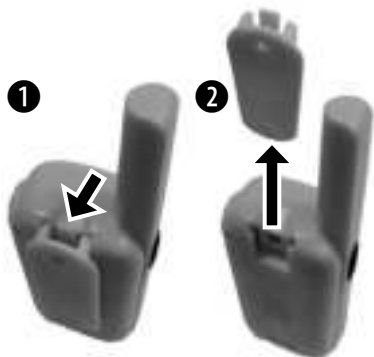

6.2. INSÉRER LES PILES

1. Ouvrez le compartiment à piles en bas au niveau du couvercle du compartiment.
2. Insérez 3 piles AAA alcalines dans chaque appareil.
3. Insérez les piles en respectant les repères de polarité.
4. Après avoir inséré les piles, vous pouvez refermer le couvercle du compartiment à piles et fixer le clip !

7. UTILISATION

7.1. ALLUMER/ÉTEINDRE L'APPAREIL

Allumer l'appareil :

Poussez l'interrupteur MARCHE/ARRÊT situé à droite vers le haut jusqu'à ce que le voyant LED s'allume en vert.

Éteindre l'appareil :

Poussez l'interrupteur MARCHE/ARRÊT situé à droite vers le bas jusqu'à ce que le voyant LED s'éteigne.

7.2. ENVOYER UNE TONALITÉ D'APPEL

Lorsque vous appuyez une fois brièvement sur le bouton PTT, une tonalité d'appel est transmise à votre autre appareil qui se trouve sur le même canal.

7.3. COMMUNICATION ENTRANTE/SORTANTE

L'appareil est en mode de réception lorsqu'il est activé et qu'il n'envoie aucun signal. Si vous maintenez le bouton PTT (Push-to-Talk) enfoncé, l'appareil passe en mode de transmission. Le voyant lumineux de fonctionnement s'allume alors en rouge. Maintenez l'appareil en position verticale avec le microphone à 3-5 cm de votre bouche. Maintenez le bouton PTT enfoncé et parlez d'une voix normale dans le microphone. Une fois que vous avez terminé la transmission, vous pouvez relâcher le bouton PTT.

- La portée dépend de votre environnement et des caractéristiques du terrain. Des obstacles comme des collines ou des bâtiments peuvent la perturber.
- N'essayez pas d'utiliser deux appareils qui se trouvent à moins de 1,5 m l'un de l'autre. Dans le cas contraire, cela peut provoquer des interférences.

8. CARACTÉRISTIQUES TECHNIQUES

Fréquence :	446,00625 MHz
Nombre de canaux :	1 canal (fixe)
Puissance d'émission :	10 mW
Portée :	jusqu'à 500 mètres en champ libre
Type de piles :	3 piles AAA alcalines par appareil.

9. INSTRUCTIONS DE NETTOYAGE

- Avant de nettoyer l'appareil, débranchez-le de l'alimentation électrique (retirer les piles) !
- Nettoyez uniquement l'extérieur de l'appareil avec un chiffon sec. N'utilisez pas de produit de nettoyage liquide afin d'éviter d'endommager les composants électroniques.
- Protégez l'appareil de la poussière et de l'humidité ! Retirez les piles de l'appareil si celui-ci n'est pas utilisé pendant une longue période !

10. ÉLIMINATION



Triez les matériaux d'emballage avant de les jeter. Veuillez respecter les dispositions légales en vigueur lors de l'élimination de l'appareil. Pour obtenir des informations relatives à l'élimination en bonne et due forme, adressez-vous aux déchetteries communales ou à une autorité environnementale.



Ne jetez pas les appareils électroniques avec les ordures ménagères !

■ Conformément à la directive européenne 2012/19/CE relative aux équipements électriques et électroniques usagés, et conformément à son application dans le droit national, les appareils électroniques usagés doivent être collectés séparément en vue d'être recyclés dans le respect de l'environnement. Les piles usagées et les batteries déchargées doivent être éliminées par le consommateur dans des récipients collecteurs de piles. Pour plus d'informations sur l'élimination d'appareils ou de piles usagés produits après le 01/06/2006, veuillez contacter les déchetteries communales ou une autorité environnementale.

 Les piles et batteries ne doivent pas être éliminées avec les ordures ménagères. Vous êtes légalement tenu(e) de rapporter les piles et les batteries usagées. Après usage, vous pouvez rapporter les piles gratuitement soit dans notre point de vente, soit à proximité immédiate (par exemple dans le commerce ou dans des points de collecte communaux).

Les piles et batteries comportent un symbole de poubelle barrée et le symbole chimique de la substance nocive qu'elles contiennent.

Cd¹Hg²Pb³

¹ Pile contenant du cadmium

² Pile contenant du mercure

³ Pile contenant du plomb

11. DÉCLARATION DE CONFORMITÉ CE

La société Bresser GmbH déclare par la présente que le type d'équipement radio avec le numéro d'article : 16499 / 16500 est conforme à la directive 2014/53/UE. Cette déclaration de conformité CE peut être consultée en intégralité sur le site Internet suivant :

http://www.bresser.de/download/16499/CE/16499_CE.pdf

http://www.bresser.de/download/16500/CE/16500_CE.pdf

INHOUD

1. Over deze handleiding	28
2. Algemene waarschuwingen	29
3. Leveringsomvang	30
4. Kenmerken	30
5. Bedieningselementen	31
6. Ingebruikneming van het apparaat	32
6.1. De bevestigingsclip verwijderen	32
6.2. De batterijen plaatsen	32
7. Bediening	33
7.1. Het apparaat in- en uitschakelen	33
7.2. Een beltoon verzenden	33
7.3. Binnenkomende/uitgaande communicatie	33
8. Technische gegevens	34
9. Instructies voor reiniging	34
10. Verwijdering als afval	34
11. EG-conformiteitsverklaring	35

1. OVER DEZE HANDLEIDING



Deze gebruikershandleiding maakt deel uit van het apparaat. Lees vóór het gebruik de veiligheidsinstructies en de gebruikershandleiding aandachtig door.

Bewaar deze gebruikershandleiding voor later gebruik. Indien het apparaat wordt verkocht of overgedragen, moet de gebruikershandleiding worden verstrekt aan de nieuwe eigenaar/gebruiker van het product.

2. ALGEMENE WAARSCHUWINGEN

- **GEVAAR** voor een **ELEKTRISCHE SCHOK!** Dit apparaat bevat elektronische onderdelen die via een stroombron (batterijen) werken. Het gebruik mag alleen plaatsvinden zoals beschreven in de handleiding, anders bestaat er **GEVAAR** voor een **ELEKTRISCHE SCHOK!**
- **VERSTIKKINGSGEVAAR!** Verpakkingsmateriaal (plastic zakken, elastiekjes, enz.) uit de buurt van kinderen houden! Er bestaat **VERSTIKKINGSGEVAAR!**
- **GEVAAR VOOR BIJTENDE WONDEN!** Batterijen zijn niet geschikt voor kinderen! Let bij het plaatsen van de batterij op de polen. Lekkend accuzuur kan bijtende wonden veroorzaken! Vermijd contact van accuzuur met de huid, ogen en slijmvliezen. Spoel bij contact met het zuur de getroffen plaatsen onmiddellijk met overvloedig water en raadpleeg een arts.
- **BRAND-/EXPLOSIEGEVAAR!** Stel het apparaat niet bloot aan hoge temperaturen. Gebruik alleen de aanbevolen batterijen. Sluit het apparaat en de batterijen niet kort en werp ze niet in het vuur! Door overmatige hitte en onjuiste behandeling kunnen kortsluiting, brand en zelfs explosies optreden!
- Demonteer het apparaat niet! Neem in geval van een defect contact op met uw vakhandelaar. Hij neemt contact op met het servicecenter en kan het apparaat eventueel voor reparatie opsturen.
- Gebruik alleen de aanbevolen batterijen. Gebruik geen oude en nieuwe batterijen samen. Vervang (bijna) lege batterijen altijd door een compleet nieuwe set volle batterijen. Gebruik geen batterijen van verschillende merken of types of met een verschillende capaciteit. Verwijder de batterijen uit het apparaat als het langere tijd niet wordt gebruikt of als de batterijen leeg zijn!
- Laad normale, niet-oplaadbare batterijen absoluut niet op! Ze kunnen ontploffen als gevolg van het opladen.
- Oplaadbare batterijen mogen alleen onder toezicht van volwassenen worden opgeladen.
- De aansluitklemmen mogen niet kortgesloten worden.
- Demonteer het apparaat niet! Neem in geval van een defect contact op met uw vakhandelaar. Hij neemt contact op met het servicecenter en kan het apparaat eventueel voor reparatie opsturen.
- Bewaar de handleiding en verpakking, omdat deze belangrijke informatie bevatten.

- Om het gevaar voor brandwonden te voorkomen, dient u het apparaat niet te gebruiken als de antenne op enigerlei wijze beschadigd is.
- Gebruik het apparaat niet in een omgeving met explosiegevaar (zoals in de buurt van pompen, op het benedendek van een boot of in de buurt van brandstofopslagplaatsen of chemische producten).
- Als u met de auto of fiets onderweg bent, stop dan voordat u het apparaat gebruikt.
- Schakel het apparaat uit als u zich in een vliegtuig of ziekenhuis bevindt.
- Gebruik het apparaat nooit in de directe omgeving van een radio-toestel om interferentie te voorkomen.
- Houd de zender en de antenne ten minste 5 cm van uw gezicht. Richt de antenne naar boven en spreek normaal.
- Het apparaat kan niet worden gebruikt om contact op te nemen met noodhulpdiensten.

3. LEVERINGSOMVANG

2x walkietalkies, gebruikershandleiding, 3x AAA/LR03-batterijen

4. KENMERKEN

Walkietalkies in set van 2

- Aantal kanalen: 1 kanaal (vast)
- Bereik: tot 500 m in open veld
- Zendfrequentie: 446.00625 MHz
- Zendvermogen: 10 mW
- Incl. 6x AAA-batterijen (3x AAA per apparaat)

5. BEDIENINGSELEMENTEN

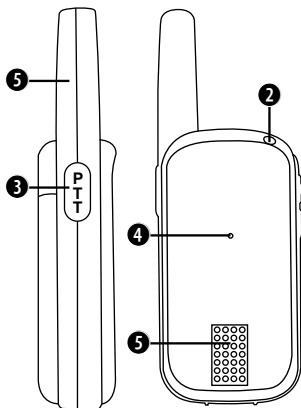

1. Antenne
2. Aan/uit-lampje
3. PTT-knop (push-to-talk)
4. Microfoon
5. Luidspreker

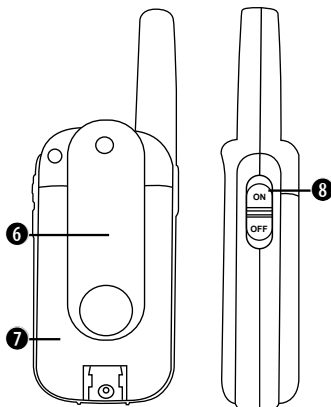

6. Bevestigingsclip
7. Batterijvak
8. Aan-/uitschakelaar

6. INGEBRUIKNEMING VAN HET APPARAAT

6.1. DE BEVESTIGINGSCLIP VERWIJDEREN

Voordat je de batterijen in het apparaat kunt plaatsen, moet je de bevestigingsclip verwijderen.

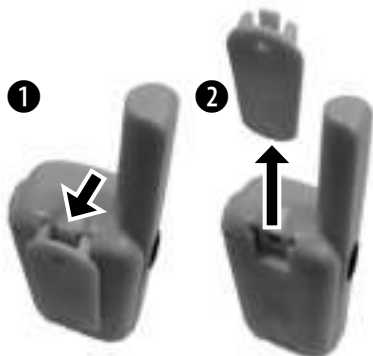

6.2. DE BATTERIJEN PLAATSEN

1. Open het batterijvak onderaan het batterijvakdeksel.
2. Plaats in elk apparaat 3x AAA-alkalinebatterijen.
3. Plaats de batterijen volgens de markeringen van de polen.
4. Nadat je de batterijen hebt geplaatst, kun je de klep van het batterijvak weer sluiten en de clip vastmaken!

7. BEDIENING

7.1. HET APPARAAT IN- EN UITSCHAKELLEN

Het apparaat inschakelen:

Schuif de rechter AAN/UIT-schakelaar omhoog totdat de led groen oplicht.

Het apparaat uitschakelen:

Schuif de rechter AAN/UIT-schakelaar omdat totdat de led uitgaat.

7.2. EEN BELTOON VERZENDEN

Als je de PTT-knop eenmaal snel indrukt, wordt een beltoon doorgezonden naar je andere apparaat dat zich op hetzelfde kanaal bevindt.

7.3. BINNENKOMENDE/UITGAANDE COMMUNICATIE

Het apparaat bevindt zich in de ontvangstmodus als het is ingeschakeld en er niet wordt gezonden. Als je de PTT-knop (Push-to-talk) ingedrukt houdt, schakelt het apparaat over naar de zendmodus. Het aan/uit-lampje licht daarbij rood op. Houd het apparaat in een verticale positie met de microfoon op 3-5 cm afstand van je mond. Houd de PTT-knop ingedrukt en praat met een normale stem in de microfoon. Als je klaar bent met zenden, kun je de PTT-knop loslaten.

- Het bereik is afhankelijk van je omgeving en de omstandigheden. Het wordt belemmerd door obstakels zoals heuvels of gebouwen.
- Probeer niet twee apparaten te gebruiken die minder dan 1,5 meter van elkaar verwijderd zijn. Anders kunnen er storingen optreden.

8. TECHNISCHE GEGEVENS

Frequentie:	446.00625 MHz
Kanaalnummer:	1 kanaal (vast)
Zendvermogen:	10 mW
Bereik:	tot 500 m in open veld
Batterijtype:	3x AAA-alkalinebatterijen per apparaat

9. INSTRUCTIES VOOR REINIGING

- Koppel het apparaat vóór de reiniging los van de stroombron (batterijen verwijderen)!
- Reinig het apparaat alleen aan de buitenzijde met een droge doek. Gebruik geen reinigingsvloeistof, om schade aan de elektronica te voorkomen.
- Bescherm het apparaat tegen stof en vocht! Verwijder de batterijen uit het apparaat als het langere tijd niet wordt gebruikt!

10. VERWIJDERING ALS AFVAL



Verwijder het verpakkingsmateriaal gesorteerd. Neem bij de verwijdering van het apparaat de huidige wettelijke bepalingen in acht. Informatie over een juiste verwijdering van het afval is te verkrijgen bij het plaatselijke afvalverwerkingsbedrijf of de milieudienst.



Gooi elektrische apparaten niet bij het huishoudelijk afval! Conform de Europese richtlijn 2012/19/EG betreffende afgedankte elektrische en elektronische apparatuur en de omzetting ervan in nationale wetgeving moeten afgedankte elektrische apparaten apart worden ingezameld en voor milieuvriendelijke recycling worden aangeboden. Lege oude batterijen en accu's moeten door de gebruiker in batterijverzamelbakken worden gedeponed. Informatie over de verwijdering van oude apparaten of batterijen die na 01-06-2006 zijn geproduceerd, is te verkrijgen bij het plaatselijke afvalverwerkingsbedrijf of de milieudienst.



Batterijen en accu's mogen niet worden weggegooid bij het huishoudelijk afval. U bent wettelijk verplicht om gebruikte batterijen en accu's in te leveren. U kunt de batterijen na gebruik

hetzij bij ons verkooppunt, hetzij bij u in de buurt (bijvoorbeeld bij een winkel of gemeentelijk inzamelpunt) gratis inleveren.

Batterijen en accu's zijn voorzien van een doorgestreepte afvalbak en het chemische symbool voor de schadelijke stof.



Cd¹



Hg²



Pb³

¹ Batterij bevat cadmium

² Batterij bevat kwik

³ Batterij bevat lood

11. EG-CONFORMITEITSVERKLARING

Hiermee verklaart Bresser GmbH dat het radioapparatuurtype met artikelnummer: 16499 / 16500 voldoet aan de richtlijn 2014/53/EU. De volledige tekst van de EG-conformiteitsverklaring is beschikbaar op het volgende internetadres:

http://www.bresser.de/download/16499/CE/16499_CE.pdf

http://www.bresser.de/download/16500/CE/16500_CE.pdf

ÍNDICE DE CONTENIDOS

1. Acerca de este manual	36
2. Indicaciones generales de advertencia	37
3. Volumen de suministro	38
4. Características	38
5. Elementos de mando	39
6. Puesta en marcha del dispositivo	40
6.1. Retirada del clip de fijación	40
6.2. Introducción de las pilas	40
7. Manejo	41
7.1. Encendido y apagado del dispositivo	41
7.2. Envío de tono de llamada	41
7.3. Comunicación entrante/saliente	41
8. Datos técnicos	42
9. Indicaciones sobre la limpieza	42
10. Eliminación	42
11. Declaración CE de conformidad	43

1. ACERCA DE ESTE MANUAL



El presente manual de instrucciones forma parte del dispositivo. Antes de usarlo, lea con detenimiento las instrucciones de seguridad y el manual del usuario.

Conserve este manual del usuario por si fuera necesario consultarlo más adelante. Si vendiera o entregara el dispositivo, entregue también el manual de instrucciones al nuevo propietario o usuario del producto.

2. INDICACIONES GENERALES DE ADVERTENCIA

- ¡PELIGRO de DESCARGA ELÉCTRICA! Este dispositivo incluye piezas electrónicas que cuentan con una fuente de energía (pilas) para su funcionamiento. El uso debe ser únicamente el que se describe en este manual, de lo contrario existe PELIGRO de DESCARGA ELÉCTRICA.
- ¡PELIGRO DE ASFIXIA! Mantenga los materiales de embalaje (bolsas de plástico, bandas elásticas, etc.) fuera del alcance de los niños. Existe PELIGRO DE ASFIXIA.
- ¡PELIGRO DE QUEMADURAS! Los niños no deben tocar las pilas. Al colocar la pila, asegúrese de que la polaridad sea correcta. El derrame del ácido de las pilas puede provocar quemaduras. Evite el contacto del ácido de las pilas con la piel, los ojos y las mucosas. Si ha entrado en contacto con el ácido, limpie la zona afectada inmediatamente con abundante agua y llame a un médico.
- ¡PELIGRO DE INCENDIO/EXPLOSIÓN! No exponga el dispositivo a altas temperaturas. Utilice únicamente las pilas recomendadas. No provoque un cortocircuito del dispositivo ni arroje las pilas al fuego. El calor excesivo y el manejo inadecuado pueden provocar cortocircuitos, incendios e incluso explosiones.
- No desmonte el dispositivo. Acuda a su distribuidor en caso de que haya algún defecto. Él se pondrá en contacto con el centro de servicio y puede enviar el dispositivo a reparar.
- Utilice únicamente las pilas recomendadas. No mezcle pilas usadas con pilas nuevas. Sustituya siempre las pilas gastadas o con poca carga por un conjunto de pilas completamente nuevas y con la carga completa. No utilice pilas de marcas, tipos o capacidades diferentes. Saque las pilas del dispositivo si no se va a utilizar durante un tiempo prolongado o las pilas se han agotado.
- Nunca ponga pilas recargables de uso habitual. Podrían explotar al cargarse.
- Las pilas recargables podrán cargarse solo bajo la supervisión de adultos.
- No cortocircuite los terminales de conexión.
- No desmonte el dispositivo. Acuda a su distribuidor en caso de que haya algún defecto. Él se pondrá en contacto con el centro de servicio y puede enviar el dispositivo a reparar.
- Conserve las instrucciones y el embalaje, porque contienen infor-

mación importante.

- Para evitar el riesgo de quemaduras, no utilice el dispositivo si la antena presenta defectos de cualquier tipo.
- No use el dispositivo en atmósferas potencialmente explosivas (p. ej., cerca de bombas, bajo la cubierta de un barco o en las inmediaciones de depósitos de combustible o productos químicos).
- Si está conduciendo o montando en bicicleta, párese antes de usar el dispositivo.
- Apague el dispositivo si se encuentra en un avión o un hospital.
- Nunca utilice el dispositivo demasiado cerca de un aparato de radio para evitar interferencias.
- Mantenga la emisora y la antena al menos a 5 cm de la cara. Coloque la antena hacia arriba y hable de forma normal.
- No emplee el dispositivo para contactar con los servicios de emergencia.

3. VOLUMEN DE SUMINISTRO

2 walkie-talkies, manual de instrucciones, 3 pilas AAA/LR03

4. CARACTERÍSTICAS

- Número de canales: 1 canal (fijo)
- Alcance: hasta 500 m en campo abierto
- Frecuencia de transmisión: 446,00625 MHz
- Potencia de transmisión: 10 mW
- Incluye 6 pilas AAA (3 AAA por dispositivo)

5. ELEMENTOS DE MANDO

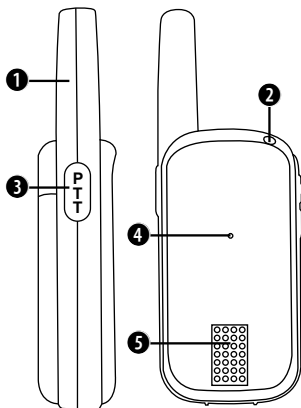

1. Antena
2. Piloto de funcionamiento
3. Tecla "pulsar para hablar"
4. Micrófono
5. Altavoz

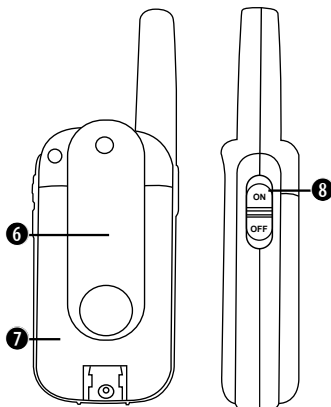

6. Clip de fijación
7. Compartimento para pilas
8. Interruptor ON/OFF

6. PUESTA EN MARCHA DEL DISPOSITIVO

6.1. RETIRADA DEL CLIP DE FIJACIÓN

Antes de introducir las pilas en el dispositivo, deberá retirar el clip de fijación.

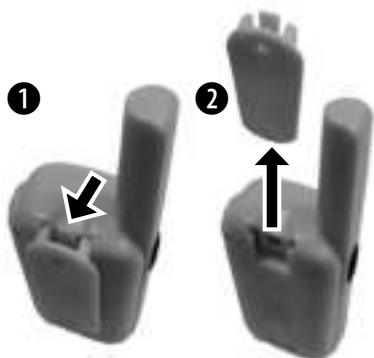

6.2. INTRODUCCIÓN DE LAS PILAS

1. Abra el compartimento para pilas situado bajo la tapa de dicho compartimento.
2. Introduzca 3 pilas alcalinas AAA en cada dispositivo.
3. Introduzca las pilas atendiendo a las marcas de polarización.
4. Tras haber colocado las pilas, cierre de nuevo la tapa del compartimento para pilas y fije el clip.

7. MANEJO

7.1. ENCENDIDO Y APAGADO DEL DISPOSITIVO

Encendido del dispositivo

Mueva hacia arriba el interruptor ON/OFF derecho hasta que el LED se ilumine en verde.

Apagado del dispositivo

Mueva hacia abajo el interruptor ON/OFF derecho hasta que el LED se apague.

7.2. ENVÍO DE TONO DE LLAMADA

Si pulsa una vez rápidamente la tecla "pulsar para hablar", se transmitirá el tono de llamada a otro dispositivo que se encuentre en el mismo canal.

7.3. COMUNICACIÓN ENTRANTE/SALIENTE

El dispositivo está en modo de recepción cuando esté encendido y no se emita señal. Si mantiene pulsada la tecla "pulsar para hablar", el dispositivo cambiará al modo de transmisión. El piloto de funcionamiento se iluminará en rojo. Mantenga el dispositivo en vertical con el micrófono a 3-5 cm de la boca. Mantenga pulsada la tecla "pulsar para hablar" y hable con el tono de voz habitual por el micrófono. Cuando termine la transmisión, suelte la tecla "pulsar para hablar".

- El alcance dependerá del entorno y sus características. Se puede ver perjudicado por obstáculos como lomas o edificios.
- No intente utilizar dos dispositivos que no estén a una distancia mínima de 1,5 m entre sí. De lo contrario, podría haber interferencias.

8. DATOS TÉCNICOS

Frecuencia:	446,00625 MHz
Número de canales:	1 canal (fijo)
Potencia de transmisión:	10 mW
Alcance:	hasta 500 m en campo abierto
Tipo de pilas:	3 pilas alcalinas AAA por dispositivo.

9. INDICACIONES SOBRE LA LIMPIEZA

- Antes de la limpieza, desconecte el aparato de la fuente de corriente (retire las pilas).
- Limpie el dispositivo solo externamente con un paño seco. No utilice líquido de limpieza a fin de evitar daños en el sistema electrónico.
- Proteja el dispositivo frente al polvo y la humedad. Retire las pilas del dispositivo si no se va a utilizar durante un tiempo prolongado.

10. ELIMINACIÓN



Elimine los materiales de embalaje separándolos por tipos. Tenga en cuenta las disposiciones legales vigentes para la eliminación del aparato. Para más información sobre la eliminación adecuada, póngase en contacto con el servicio de eliminación de residuos o agencia medioambiental local.



No deseche los dispositivos eléctricos en la basura doméstica. Con base en la Directiva europea 2012/19/UE sobre residuos de aparatos eléctricos y electrónicos y su incorporación al Derecho nacional, los dispositivos eléctricos usados se deben recoger por separado y reciclarse respetando el medioambiente. El usuario debe desechar las baterías y pilas usadas descargadas en contenedores para la recogida de pilas. Encontrará más información sobre la eliminación de dispositivos o pilas antiguos fabricados después del 01/06/2006 en el servicio de eliminación de residuos o agencia medioambiental local.



Las pilas y las baterías no se pueden desechar en la basura doméstica, sino que legalmente está obligado a entregarlas en

un punto de recogida para pilas y baterías usadas. Después de su uso, puede entregar de forma gratuita las pilas en nuestro punto de venta o en su proximidad (por ejemplo, en un comercio o en el servicio de recogida municipal).

Las pilas y baterías están marcadas con un cubo de basura tachado y con el símbolo químico de la sustancia nociva.



- 1 La pila contiene cadmio
- 2 La pila contiene mercurio
- 3 La pila contiene plomo

11. DECLARACIÓN CE DE CONFORMIDAD

Por la presente, Bresser GmbH declara que el tipo de equipo de radio con número de artículo: 16499/16500 cumple la Directiva 2014/53/UE. El texto completo de la declaración CE de conformidad está disponible en la siguiente dirección de internet:

http://www.bresser.de/download/16499/CE/16499_CE.pdf

http://www.bresser.de/download/16500/CE/16500_CE.pdf

OBSAH

1. O této příručce	44
2. Všeobecné výstražné pokyny	45
3. Obsah balení	46
4. Vlastnosti	46
5. Ovládací prvky	47
6. Uvedení přístroje do provozu	48
6.1. Odstranění upevňovacího klipu	48
6.2. Vložení baterií	48
7. Obsluha	49
7.1. Zapnutí/vypnutí přístroje	49
7.2. Odeslání vyzváněcího tónu	49
7.3. Příchozí/odchozí komunikace	49
8. Technické údaje	50
9. Pokyny pro čištění	50
10. Likvidace	50
11. ES prohlášení o shodě	51

1. O TÉTO PŘÍRUČCE



Tento návod k obsluze je součástí přístroje. Před použitím si pečlivě přečtěte bezpečnostní pokyny a návod k použití. Tento návod k použití si uschovejte pro případné pozdější použití. V případě prodeje nebo předání přístroje musí být návod k obsluze předán novému majiteli/uživateli výrobku.

2. VŠEOBECNÉ VÝSTRAŽNÉ POKYNY

- **NEBEZPEČÍ ÚRAZU ELEKTRICKÝM PROUDEM!** Tento přístroj obsahuje elektronické součásti, které jsou napájeny zdrojem elektrického proudu (baterie). Smí se používat jen tak, jak je popsáno v návodu, jinak hrozí **NEBEZPEČÍ ZASAŽENÍ ELEKTRICKÝM PROUDEM!**
- **NEBEZPEČÍ UDUŠENÍ!** Zabraňte dětem v přístupu k obalovým materiálům (plastové sáčky, pryžové pásky atd.)! Hrozí **NEBEZPEČÍ UDUŠENÍ!**
- **NEBEZPEČÍ POLEPTÁNÍ!** Baterie nepatří do rukou dětí! Při vkládání baterie dbejte na správnou polaritu. Vyteklá kyselina z baterií může způsobit poleptání! Vyhybejte se kontaktu pokožky, očí a sliznice s kyselinou z baterie. Při kontaktu s kyselinou okamžitě opláchněte postižená místa dostatečným množstvím čisté vody a vyhledejte lékaře.
- **NEBEZPEČÍ POŽÁRU/VÝBUCHU!** Nevystavujte přístroj vysokým teplotám. Používejte pouze doporučené baterie. Přístroj ani baterie nezkratujte a neodhazujte do ohně! Nadměrné horko a nevhodná manipulace mohou způsobit zkrat, požár nebo dokonce výbuch!
- **Zařízení nerozebírejte!** V případě závady se obraťte na svého specializovaného prodejce. Ten zkontaktuje servisní centrum a v případě potřeby zašle přístroj k opravě.
- Používejte pouze doporučené baterie. Nepoužívejte společně staré a nové baterie. Slabé nebo vybité baterie vždy vyměňte za zcela novou sadu baterií s plnou kapacitou. Nepoužívejte baterie různých značek, typů nebo různě velké kapacity. Pokud se přístroj po delší dobu nepoužívá nebo jsou baterie vybité, je třeba baterie vyjmout z přístroje!
- V žádném případě nenabíjejte běžné baterie, které nejsou určeny k nabíjení! Při nabíjení by mohly explodovat.
- Dobíjecí baterie smí být nabíjeny pouze pod dohledem dospělých osob.
- Připojovací svorky nesmí být zkratovány.
- **Zařízení nerozebírejte!** V případě závady kontaktujte svého odborného prodejce. Ten zkontaktuje servisní centrum a v případě potřeby zašle přístroj k opravě.
- Návod i obal uschovejte, protože obsahují důležité informace.

- Aby se předešlo nebezpečí popálení, nepoužívejte přístroj, pokud je anténa jakýmkoli způsobem poškozena.
- Přístroj nepoužívejte v prostředí s nebezpečím výbuchu (např. v blízkosti čerpadel, v podpalubí lodi nebo v blízkosti skladů paliv či chemických produktů).
- Pokud cestujete autem nebo na kole, před použitím přístroje zastavte.
- Přístroj vypněte, pokud se nacházíte v letadle nebo v nemocnici.
- Nikdy nepoužívejte přístroj v bezprostřední blízkosti rádiového zařízení, aby nedocházelo k rušení.
- Držte vysílač a anténu alespoň 5 cm od obličeje. Namiřte anténu směrem nahoru a mluvte normálním hlasem.
- Přístroj nelze použít pro kontaktování záchranných služeb.

3. OBSAH BALENÍ

2× vysílačky, návod k obsluze, 3× baterie AAA/LR03

4. VLASTNOSTI

- Počet kanálů: 1 kanál (pevný)
- Dosah: až 500 m na otevřeném prostranství
- Vysílací frekvence: 446,00625 MHz
- Vysílací výkon: 10 mW
- Vč. 6× baterie AAA (3× AAA baterie na přístroj)

5. OVLÁDACÍ PRVKY

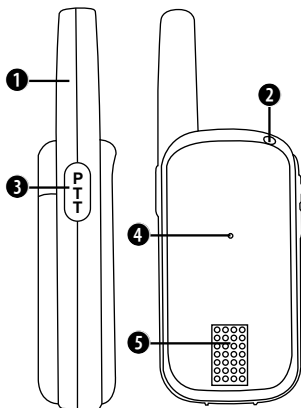

1. Anténa
2. Kontrolka provozu
3. Tlačítko PTT (Push-to-Talk)
4. Mikrofon
5. Reproduktor

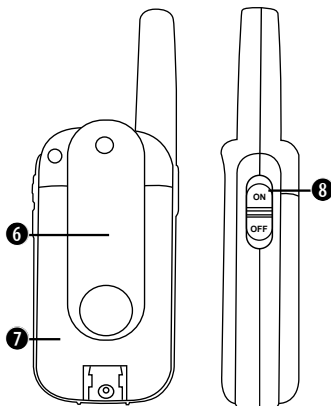

6. Upevňovací klip
7. Příhrádka na baterie
8. Vypínač

6. UVEDENÍ PŘÍSTROJE DO PROVOZU

6.1. ODSTRANĚNÍ UPEVNĚOVACÍHO KLIPU

Před vložením baterií do přístroje musíte odstranit upevňovací klip.

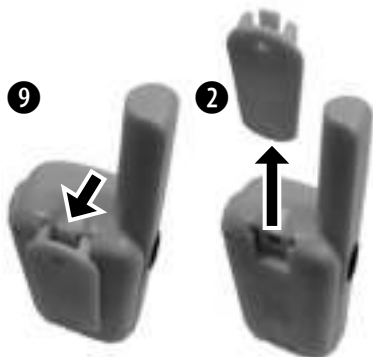

6.2. VLOŽENÍ BATERIÍ

1. Otevřete přihrádku na baterie ve spodní části prostoru pro baterie.
2. Do každého přístroje vložte 3× alkalické baterie AAA.
3. Vložte baterie podle vyznačené polarity.
4. Po vložení baterií můžete znovu zavřít kryt přihrádky na baterie a připevnit klip.

7. OBSLUHA

7.1. ZAPNUTÍ/VYPNUTÍ PŘÍSTROJE

Zapnutí přístroje:

Posouvejte pravý vypínač nahoru, dokud LED dioda nezačne svítit zeleně.

Vypnutí přístroje:

Posouvejte pravý vypínač dolů, dokud LED dioda nezhasne.

7.2. ODESLÁNÍ VYZVÁNĚCÍHO TÓNU

Když jednou krátce stisknete tlačítko PTT, odešle se vyzváněcí tón do druhého přístroje, který je nastaven na stejný kanál.

7.3. PŘÍCHOZÍ/ODCHOZÍ KOMUNIKACE

Přístroj se nachází v režimu příjmu, když je zapnutý a nevysílá. Když podržíte tlačítko PTT (Push-to-Talk), přístroj se přepne do režimu vysílání. Kontrolka provozu přitom svítí červeně. Držte přístroj ve svislé poloze s mikrofonom ve vzdálenosti 3–5 cm od úst. Podržte tlačítko PTT a mluvejte do mikrofону normálním hlasem. Jakmile dokončíte vysílání, tlačítko PTT můžete uvolnit.

- Dosah závisí na okolním prostředí a podmínkách. Je ovlivněn překážkami, jako jsou kopce nebo budovy.
- Nepokoušejte se používat dva přístroje ve vzdálenosti menší než 1,5 m od sebe. Jinak může docházet k rušení.

8. TECHNICKÉ ÚDAJE

Frekvence:	446,00625 MHz
Počet kanálů:	1 kanál (pevný)
Vysílací výkon:	10 mW
Dosah:	až 500 m na otevřeném prostranství
Typ baterií:	3× alkalické baterie AAA na přístroj

9. POKYNY PRO ČIŠTĚNÍ

- Před čištěním odpojte přístroj od zdroje napájení (vyjměte baterie)!
- Čištění provádějte pouze zvnějšku přístroje suchou tkaninou. Nepoužívejte čisticí kapalinu, aby nedošlo k poškození elektroniky.
- Chraňte přístroj před prachem a vlhkostí! Pokud se přístroj po delší dobu nepoužívá, je třeba baterie vyjmout z přístroje!

10. LIKVIDACE



Obalové materiály zlikvidujte podle druhu. Při likvidaci přístroje dodržujte aktuální zákonná ustanovení. Informace o odborné likvidaci obdržíte u komunálních odpadových služeb nebo orgánů životního prostředí.



Nevyhazujte elektrické přístroje do domovního odpadu! Podle evropské směrnice 2012/19/ES o odpadních elektrických a elektronických přístrojích a její implementace do národního práva se musí opotřebované elektropřístroje sbírat odděleně a poté předat k ekologické recyklaci. Vybité použité baterie a akumulátory musí spotřebitel odevzdat do sběrných nádob na baterie. Informace o likvidaci starých přístrojů nebo baterií, které byly vyrobeny po 1. 6. 2006, obdržíte u komunálních odpadových služeb nebo orgánů životního prostředí.



Baterie a akumulátory se nesmí vyhazovat do domovního odpadu – máte zákonnou povinnost použité baterie a akumulátory vrátit. Baterie můžete po použití bezplatně vrátit buď v naší prodejně, nebo v bezprostřední blízkosti (např. v obchodě nebo v komunálních sběrnách).

Baterie a akumulátory jsou označeny přeškrtnutou popelnicí a chemickým symbolem škodlivé látky.

Cd¹Hg²Pb³

¹ Baterie obsahuje kadmium

² Baterie obsahuje rtuť

³ Baterie obsahuje olovo

11. ES PROHLÁŠENÍ O SHODĚ

Společnost Bresser GmbH tímto prohlašuje, že typ rádiového zařízení s čísly výrobku: 16499/16500 odpovídá směrnici 2014/53/EU. Úplné znění ES prohlášení o shodě je k dispozici na této internetové adrese:

http://www.bresser.de/download/16499/CE/16499_CE.pdf

http://www.bresser.de/download/16500/CE/16500_CE.pdf

SPIS TREŚCI

1. Informacje o tym podręczniku	52
2. Ogólne wskazówki ostrzegawcze	53
3. Zakres dostawy	54
4. Cechy	54
5. Elementy obsługi	55
6. Uruchamianie urządzenia	56
6.1. Usuwanie klipsa mocującego	56
6.2. Wkładanie baterii	56
7. Obsługa	57
7.1. Włączanie/wyłączanie urządzenia	57
7.2. Wysyłanie sygnału połączenia	57
7.3. Komunikacja przychodząca/wychodząca	57
8. Dane techniczne	58
9. Wskazówki dotyczące czyszczenia	58
10. Utylizacja	58
11. Deklaracja zgodności WE	59

1. INFORMACJE O TYM PODRĘCZNIKU



Ten podręcznik jest częścią urządzenia. Przed rozpoczęciem użytkowania prosimy starannie przeczytać wskazówki bezpieczeństwa i podręcznik użytkownika. Podręcznik użytkownika należy zachować w celu późniejszego sprawdzania informacji. W przypadku sprzedaży lub przekazania urządzenia nowemu właścicielowi/użytkownikowi produktu należy koniecznie wręczyć instrukcję obsługi.

2. OGÓLNE WSKAZÓWKI OSTRZEGAWCZE

- **NIEBEZPIECZEŃSTWO PORAŻENIA PRĄDEM ELEKTRYCZNYM!**
To urządzenie zawiera części elektroniczne, które są zasilane za pośrednictwem źródła prądu (bateriami). Z urządzenia wolno korzystać wyłącznie w sposób opisany w instrukcji obsługi, w przeciwnym razie zachodzi NIEBEZPIECZEŃSTWO PORAŻENIA PRĄDEM ELEKTRYCZNYM!
- **NIEBEZPIECZEŃSTWO ZADŁAWIENIA!** Materiały opakowaniowe (plastikowe torby, gumowe taśmy itp.) muszą znajdować się poza zasięgiem dzieci! Istnieje NIEBEZPIECZEŃSTWO ZADŁAWIENIA!
- **NIEBEZPIECZEŃSTWO OPARZENIA CHEMICZNEGO!** Baterie nie powinny znajdować się w zasięgu dzieci! Podczas wkładania baterii zwracać uwagę na prawidłową biegunowość. Wyciekający elektrolit może spowodować oparzenia chemiczne! Unikać kontaktu elektrolitu ze skórą, oczami i błonami śluzowymi. W przypadku kontaktu z elektrolitem natychmiast przepłukać miejsce kontaktu dużą ilością czystej wody i skontaktować się z lekarzem.
- **NIEBEZPIECZEŃSTWO POŻARU/WYBUCHU!** Nie narażać urządzenia na działanie wysokiej temperatury. Używać tylko zalecanych baterii. Nie zwierzać urządzenia ani baterii, nie wrzucać do ognia! Nadmierna temperatura i niewłaściwa obsługa mogą powodować zwarcia, pożary, a nawet wybuchy!
- Nie rozmontowywać urządzenia! W przypadku usterki zwrócić się do specjalistycznego punktu sprzedaży. Sprzedawca skontaktuje się z centrum serwisowym i w razie potrzeby może odesłać urządzenie w celu wykonania naprawy.
- Używać tylko zalecanych baterii. Nie stosować łącznie baterii starych i nowych. Słabe lub zużyte baterie należy wymienić na całkowicie nowy zestaw w pełni naładowanych baterii. Nie stosować baterii różnych producentów, różnych rodzajów lub różniących się pojemnością. Jeżeli urządzenie nie będzie używane przez dłuższy czas lub baterie są wyczerpane, należy wyjąć baterie z urządzenia!
- W żadnym przypadku nie ładować zwykłych baterii, które nie są przeznaczone do ładowania! Mogą one wybuchnąć wskutek ładowania.
- Baterie przeznaczone do ładowania wolno ładować jedynie pod nadzorem osoby dorosłej.
- Nie wolno zwierzać zacisków przyłączeniowych.

- Nie rozmontowywać urządzenia! W razie uszkodzenia należy zwrócić się do swojego sprzedawcy. Sprzedawca skontaktuje się z centrum serwisowym i w razie potrzeby może odesłać urządzenie w celu wykonania naprawy.
- Zachować instrukcję obsługi i opakowanie, ponieważ zawierają one ważne informacje.
- Aby uniknąć oparzeń, urządzenia nie należy używać, jeżeli antena jest w jakikolwiek sposób uszkodzona.
- Nie należy używać urządzenia w otoczeniu zagrożonym wybuchem (np. w pobliżu pomp, na dolnym pokładzie łodzi lub w pobliżu składów paliwa lub produktów chemicznych).
- W przypadku jazdy samochodem lub rowerem należy zatrzymać się przed użyciem urządzenia.
- Wyłączyć urządzenie na pokładzie samolotu lub podczas wizyty w szpitalu.
- Aby uniknąć zakłóceń, nigdy nie należy używać urządzenia w bezpośrednim sąsiedztwie radiostacji.
- Nadajnik oraz antenę trzymać odległości przynajmniej 5 cm od twarzy. Skierować antenę do góry i mówić w normalny sposób.
- Urządzenia nie można wykorzystywać do kontaktu ze służbami ratowniczymi.

3. ZAKRES DOSTAWY

2x walkie-talkie, instrukcja obsługi, 3x bateria AAA/LR03

4. CECHY

- Liczba kanałów: 1 kanał (stały)
- Zasięg: do 500 m na otwartej przestrzeni
- Częstotliwość nadajnika: 446,00625 MHz
- Moc nadawcza: 10 mW
- W zestawie 6x bateria AAA (3x AAA na urządzenie)

5. ELEMENTY OBSŁUGI

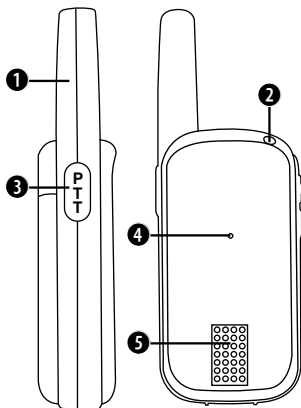

1. Antena
2. Lampka robocza
3. Przycisk PTT (Push-to-Talk)
4. Mikrofon
5. Głośnik

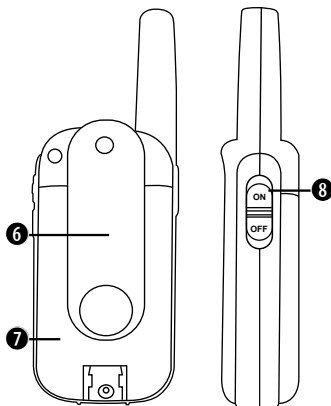

6. Klips mocujący
7. Komora baterii
8. Włącznik/wyłącznik

6. URUCHAMIANIE URZĄDZENIA

6.1. USUWANIE KLIPSA MOCUJĄCEGO

Przed włożeniem baterii do komory konieczne jest usunięcie klipsa mocującego.

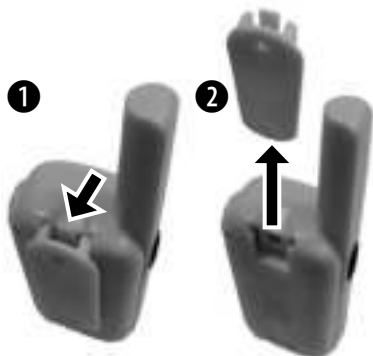

6.2. WKŁADANIE BATERII

1. Otworzyć komorę baterii znajdującą się pod pokrywą komory baterii.
2. Włożyć 3 baterie alkaliczne AAA do każdego urządzenia.
3. Włożyć baterie zgodnie z oznakowaniem biegunowości.
4. Po włożeniu baterii można z powrotem zamknąć pokrywę komory baterii i zamocować klips!

7. OBSŁUGA

7.1. WŁĄCZANIE/WYŁĄCZANIE URZĄDZENIA

Włączanie urządzenia:

Przesunąć prawy włącznik/wyłącznik w górę, aż zapali się na zielono lampka LED.

Wyłączanie urządzenia:

Przesunąć prawy włącznik/wyłącznik dół, aż zgaśnie lampka LED.

7.2. WYSYŁANIE SYGNAŁU POŁĄCZENIA

Po szybkim, jednokrotnym naciśnięciu przycisku PTT do drugiego urządzenia, które znajduje się na tym samym kanale, jest wysyłany sygnał wywoławczy.

7.3. KOMUNIKACJA PRZYCHODZĄCA/WYCHODZĄCA

Urządzenie znajduje się w trybie odbioru, jeżeli jest włączone i nie nadaje. Po naciśnięciu i przytrzymaniu przycisku PTT (Push-to-Talk) urządzenie przechodzi w tryb transmisji. Lampka robocza świeci się na czerwono. Urządzenie trzymać w pozycji pionowej z mikrofonem oddalonym 3–5 cm od ust. Trzymać wciśnięty przycisk PTT i mówić do mikrofonu w normalny sposób. Po zakończeniu transmisji można puścić przycisk PTT.

- Zasięg zależy od otoczenia i panujących warunków. Na zasięg wpływają przeszkody, np. wzgórze lub budynek.
- Nie należy próbować używać dwóch urządzeń, jeśli odległość między nimi wynosi mniej niż 1,5 m. W przeciwnym razie może dojść do zakłóceń.

8. DANE TECHNICZNE

Częstotliwość:	446,00625 MHz
Liczba kanałów:	1 kanał (stały)
Moc nadawcza:	10 mW
Zasięg:	do 500 m na otwartej przestrzeni
Typ baterii:	3x bateria alkaliczna AAA na urządzenie

9. WSKAZÓWKI DOTYCZĄCE CZYSZCZENIA

- Przed rozpoczęciem czyszczenia odłączyć urządzenie od źródła prądu (wyjąć baterie)!
- Urządzenie czyścić tylko z zewnątrz suchą szmatką. Nie używać płynów do czyszczenia, aby uniknąć uszkodzenia elementów elektronicznych.
- Chronić urządzenie przed kurzem i wilgocią! Jeżeli urządzenie nie będzie używane przez dłuższy czas, wyjąć z niego baterie!

10. UTYLIZACJA



Materiały opakowaniowe utylizować po posortowaniu według rodzaju. Odnośnie do utylizacji urządzenia należy przestrzegać obowiązujących przepisów prawa. Informacje dotyczące prawidłowej utylizacji można uzyskać w komunalnych zakładach gospodarki odpadami lub w inspektoracie ochrony środowiska.



Nie wyrzucać urządzeń elektrycznych razem z odpadami komunalnymi!

■ Zgodnie z europejską dyrektywą 2012/19/WE ws. zużytego sprzętu elektrycznego i elektronicznego oraz krajowymi przepisami wdrożeniowymi zużyty sprzęt elektryczny należy gromadzić osobno i poddawać recyklingowi zgodnie z zasadami ochrony środowiska. Zużyte baterie i akumulatory muszą być utylizowane przez użytkownika w pojemnikach na zużyte baterie. Informacje na temat utylizacji zużytego sprzętu lub baterii wyprodukowanych po 01.06.2006 r. można uzyskać u komunalnych dostawców usług utylizacji lub w inspektoracie ochrony środowiska.



Nie wolno utylizować baterii ani akumulatorów razem z odpadami komunalnymi – użytkownik ma ustawowy

obowiązek zwrotu zużytych baterii i akumulatorów. Zużyte baterie można nieodpłatnie zwrócić w naszym punkcie sprzedaży lub w swoim bezpośrednim sąsiedztwie (np. w sklepach lub w komunalnych punktach zbiórki).

Baterie i akumulatory są oznakowane symbolem przekreślonego pojemnika na śmieci oraz symbolem chemicznej substancji szkodliwej.

Cd¹Hg²Pb³¹ Bateria zawiera kadm² Bateria zawiera rtęć³ Bateria zawiera ołów

11. DEKLARACJA ZGODNOŚCI WE

Firma Bresser GmbH niniejszym oświadcza, że typ urządzenia radiowego o numerze artykułu: 16499 / 16500 jest zgodny z dyrektywą 2014/53/UE. Pełny tekst deklaracji zgodności WE jest dostępny pod poniższym adresem internetowym:

http://www.bresser.de/download/16499/CE/16499_CE.pdf

http://www.bresser.de/download/16500/CE/16500_CE.pdf

OBSAH

1. O tejto príručke	60
2. Všeobecné výstražné pokyny	61
3. Obsah balenia	62
4. Znaký	62
5. Ovládacie prvky	63
6. Uvedenie zariadenia do prevádzky	64
6.1. Odstránenie upevňovacej svorky	64
6.2. Vloženie batérií	64
7. OBSLUHA	65
7.1. Zapnutie/vypnutie zariadenia	65
7.2. Odoslanie vyzváňacieho tónu	65
7.3. Prichádzajúca/odchádzajúca komunikácia	65
8. Technické údaje	66
9. POKYNY na čistenie	66
10. Likvidácia	66
11. ES vyhlásenie o zhode	67

1. O TEJTO PRÍRUČKE



Tento návod na obsluhu je súčasťou výrobku. Pred použitím si pozorne prečítajte bezpečnostné pokyny a návod na použitie. Uchovajte si tento návod na použitie na budúce použitie. Ak sa zariadenie predá alebo daruje, musí sa návod na obsluhu odovzdať novému majiteľovi/používateľovi výrobku.

2. VŠEOBECNÉ VÝSTRAŽNÉ POKYNY

- **NEBEZPEČENSTVO ZÁSAHU ELEKTRICKÝM PRÚDOM!** Toto zariadenie obsahuje elektronické súčiastky, ktoré sú napájané zdrojom elektrickej energie (batériami). Zariadenie sa môže používať len spôsobom uvedeným v tomto návode, inak hrozí **NEBEZPEČENSTVO ÚRAZU ELEKTRICKÝM PRÚDOM!**
- **NEBEZPEČENSTVO UDUSENIA!** Obalové materiály (plastové vrecká, gumené pásy atď.) uchovávajte mimo dosahu detí! Hrozí **NEBEZPEČENSTVO UDUSENIA!**
- **NEBEZPEČENSTVO POLEPTANIA!** Batérie nepatria do rúk deťom! Pri vkladaní batérií dbajte na správnu polaritu. Unikajúca kyselina z batérie môže spôsobiť chemické popáleniny! Zabráňte kontaktu kyseliny z batérie s pokožkou, očami a sliznicami. Ak sa dostanete do kontaktu s kyselinou, okamžite opláchnite postihnuté miesta veľkým množstvom čistej vody a vyhľadajte lekársku pomoc.
- **NEBEZPEČENSTVO POŽIARU/VÝBUCHU!** Zariadenie nevystavujte vysokým teplotám. Používajte len odporúčané batérie. Zariadenie a batérie neskratujte ani nehádzte do ohňa! Vplyvom nadmerného tepla a nesprávnu manipuláciou môže dôjsť k skratu, požiaru alebo dokonca výbuchu!
- Zariadenie nerozoberajte! V prípade poruchy sa obráťte na svojho špecializovaného predajcu. Skontaktuje sa so servisným strediskom a v prípade potreby môže zariadenie odoslať na opravu.
- Používajte len odporúčané batérie. Nepoužívajte naraz staré a nové batérie. Slabé alebo opotrebované batérie vždy vymeňte za celú novú súpravu batérií s plnou kapacitou. Nepoužívajte batérie rôznych značiek, typov alebo rôzne veľkej kapacity. Ak sa zariadenie nebude dlhší čas používať, vyberte z neho batérie!
- Nikdy nenabíjajte bežné, nenabíjateľné batérie! Počas nabíjania môžu explodovať.
- Nabíjateľné batérie by sa mali nabíjať iba pod dohľadom dospelých osoby.
- Pripojovacie svorky sa nesmú skratovať.
- Zariadenie nerozoberajte! V prípade poruchy sa obráťte na svojho špecializovaného predajcu. Skontaktuje sa so servisným strediskom a v prípade potreby môže zariadenie odoslať na opravu.
- Uchovajte si návod a obal, pretože obsahujú dôležité informácie.

- Aby ste predišli riziku popálenín, nepoužívajte zariadenie, ak je anténa akýmkoľvek spôsobom poškodená.
- Nepoužívajte zariadenie v potenciálne výbušnom prostredí (napr. v blízkosti čerpadiel, na spodnej palube lode alebo v blízkosti skladov paliva či chemických produktov).
- Ak cestujete autom alebo na bicykli, pred použitím zariadenia zastavte.
- Ak ste v lietadle alebo v nemocnici, zariadenie vypnite.
- Nikdy zariadenie nepoužívajte v tesnej blízkosti rádiového zariadenia. Mohlo by dôjsť k rušeniu.
- Vysielač a anténu držte aspoň 5 cm od tváre. Nasmerujte anténu nahor a hovorte normálne.
- Zariadenie nie je možné použiť na kontaktovanie záchranných zložiek.

3. OBSAH BALENIA

2x Walkie Talkies, návod na použitie, 3x AAA/LR03 batérie

4. ZNAKY

- Počet kanálov: 1 kanál (pevný)
- Dosah: až 500 m v otvorenom priestore
- Vysielacia frekvencia: 446,00625 MHz
- Vysielací výkon: 10 mW
- Vráť. 6x AAA batérií (3x AAA na zariadenie)

5. OVLÁDACIE PRVKY

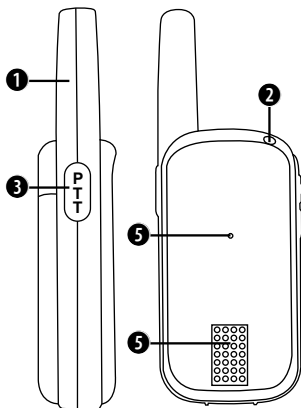

1. Anténa
2. Prevádzková žiarovka
3. Tlačidlo PTT (Push-to-Talk)
4. Mikrofón
5. Reproduktor

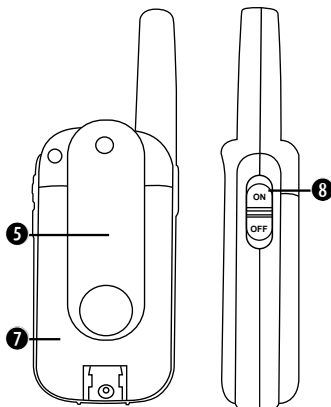

6. Upevňovacia svorka
7. Priehradka na batérie
8. Zapínač/vypínač

6. UVEDENIE ZARIADENIA DO PREVÁDZKY

6.1. ODSTRÁNENIE UPEVŇOVACEJ SVORKY

Pred vložením batérií do zariadenia musíte odstrániť upevňovaciu svorku.

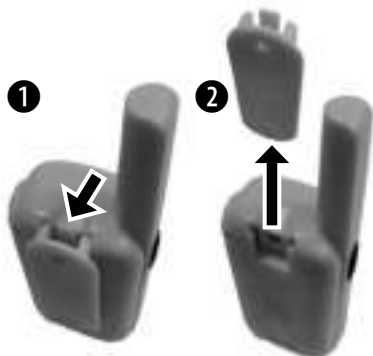

6.2. VLOŽENIE BATÉRIÍ

1. Uvoľnite svorku na kryte priečinka na batérie v spodnej časti, aby ste doň získali prístup.
2. Do každého zariadenia vložte 3x alkalické batérie typu AAA.
3. Batérie vkladajte podľa vyznačenej polarizácie.
4. Po vložení batérií kryt priečinka na batérie zatvorte a pripevnite svorkou!

7. OBSLUHA

7.1. ZAPNUTIE/VYPNUTIE ZARIADENIA

Zapnutie zariadenia:

Posúvajte pravé tlačidlo zapnutia/vypnutia nahor, kým sa LED nerozsvieti nazeleno.

Vypnutie zariadenia:

Posúvajte pravé tlačidlo zapnutia/vypnutia nadol, kým LED nezhasne.

7.2. ODOSLANIE VYZVÁŇACIEHO TÓNU

Ak raz rýchlo stlačíte tlačidlo PTT, vyzváňací tón sa preniesie do druhého zariadenia, ktorý je na rovnakom kanáli.

7.3. PRICHÁDZAJÚCA/ODCHÁDZAJÚCA KOMUNIKÁCIA

Zariadenie je v režime príjmu, keď je zapnutý a nevysiela. Keď podržíte stlačené tlačidlo PTT (Push-to-talk), zariadenie sa prepne do režimu prenosu. Prevádzková žiarovka pri tom svieti načerveno. Držte zariadenie vo zvislej polohe s mikrofónom 3 – 5 cm od úst. Podržte stlačené tlačidlo PTT a hovorte do mikrofónu normálnym hlasom. Po dokončení prenosu môžete uvoľniť tlačidlo PTT.

- Dosah závisí od prostredia a okolností. Ovplyvňujú ho prekážky, ako sú kopce alebo budovy.
- Nepokúšajte sa používať dve zariadenia, ktoré sú od seba vzdialené menej ako 1,5 m. V opačnom prípade môže dôjsť k rušeniu.

8. TECHNICKÉ ÚDAJE

Frekvencia:	446,00625 MHz
Číslo kanála:	1 kanál (pevný)
Vysielací výkon:	10 mW
Dosah:	až 500 m v otvorenom priestore
Typ batérie:	3x AAA alkalické batérie na zariadenie.

9. POKYNY NA ČISTENIE

- Pred čistením odpojte zariadenie od zdroja napájania (vyberte batérie)!
- Zariadenie čistite len zvonku suchou handričkou. Nepoužívajte tekuté čistiace prostriedky, aby ste predišli poškodeniam elektroniky.
- Zariadenie chráňte pred prachom a vlhkosťou! Ak sa zariadenie nebude dlhší čas používať, vyberte z neho batérie!

10. LIKVIDÁCIA



Obalové materiály zlikvidujte ako triedený odpad. Pri likvidácii zariadenia dodržiavajte aktuálne zákonné ustanovenia.

Informácie o odbornej likvidácii získate v centrách na likvidáciu komunálneho odpadu alebo na príslušnom úrade životného prostredia.



Nevyhadzujte elektrické zariadenia do domového odpadu!

V súlade s európskou smernicou 2012/19/ES o odpade z elektrických a elektronických zariadení a jej implementáciou do národnej legislatívy musia byť opotrebované elektrické zariadenia separovane zbierané a odovzdané na ekologickú recykláciu. Vybité batérie a akumulátory musí spotrebiteľ odhodiť do zberných nádob na batérie. Informácie o likvidácii starých zariadení, ktoré boli vyrobené po 1. 6. 2006, sa dozviete v centre na likvidáciu komunálneho odpadu alebo na príslušnom úrade životného prostredia.



Batérie a akumulátory sa nesmú vyhadzovať do domového odpadu. Zo zákona ste povinný vrátiť použité batérie a akumulátory. Batérie môžete po použití bezplatne odovzdať buď v našej predajni alebo v bezprostrednej blízkosti (napr. v obchode alebo v komunálnych zberniach).

Batérie a akumulátory sú označené symbolom preškrtnutej smetnej nádoby a chemickým symbolom škodlivej látky.



Cd¹



Hg²



Pb³

¹ Batéria obsahuje kadmium

² Batéria obsahuje ortuť

³ Batéria obsahuje olovo

11. ES VYHLÁSENIE O ZHODE

Spoločnosť Bresser GmbH týmto vyhlasuje, že typ rádiového zariadenia s číslom výrobku: 16499/16500 je v súlade so smernicou 2014/53/EÚ. Úplný text ES vyhlásenia o zhode je k dispozícii na nasledujúcej internetovej adrese:

http://www.bresser.de/download/16499/CE/16499_CE.pdf

http://www.bresser.de/download/16500/CE/16500_CE.pdf

INDHOLDSFORTEGNELSE

1. Om denne manual	68
2. Generelle advarselshenvisninger	69
3. Leveringsomfang	70
4. Kendetegn	70
5. Betjeningsselementer	71
6. Ibrugtagning af apparatet	72
6.1. Fjernelse af fastgørelsesclipsen	72
6.2. Isætning af batterier	72
7. Betjening	73
7.1. Tænd/sluk for apparatet	73
7.2. Send en ringetone	73
7.3. Indgående/udgående kommunikation	73
8. Tekniske data	74
9. Henvisning til rengøring	74
10. Bortskaffelse	74
11. EF-overensstemmelseserklæring	75

1. OM DENNE MANUAL



Denne manual er en del af apparatet. Læs sikkerhedshenvisningerne og brugermanualen omhyggeligt før anvendelsen. Gem brugermanualen, så du har den til at slå op i. Hvis apparatet sælges eller gives videre, skal betjeningsvejledningen følge med til den nye ejer/bruger.

2. GENERELLE ADVARSELSHENVISNINGER

- **FARE for et ELEKTRISK STØD!** Dette apparat indeholder elektronikdele, der tilsluttes til en strømkilde (batterier). Det må kun anvendes som beskrevet i vejledningen, ellers er der FARE for et ELEKTRISK STØD!
- **FARE FOR KVÆLNING!** Hold emballeringsmaterialer (plastikposer, gummibånd, etc.) borte fra børn! Der er FARE FOR KVÆLNING!
- **FARE FOR ÆTSNING!** Batterier hører ikke til i børns hænder! Sørg for, at polerne vender rigtigt, når batteriet sættes i. Udløbet batterisyre kan medføre ætsninger! Undgå, at batterisyre har kontakt med hud, øjne og slimhinder. Skyl straks de berørte steder med rigeligt rent vand ved kontakt med syren, og opsøg en læge.
- **BRAND-/EKSPLOSIONSFARE!** Udsæt ikke apparatet for høje temperaturer. Anvend kun de anbefalede batterier. Kortslut ikke apparatet og batterierne, og kast dem ikke ind i ild! På grund af for kraftig varme og ukorrekt håndtering kan der udløses kortslutninger, brande og sågar eksplosioner!
- Skil ikke apparatet ad! Kontakt din faghandel i tilfælde af en defekt. Vedkommende kontakter servicecenteret og kan indsende apparatet evt. med henblik på reparation.
- Anvend kun de anbefalede batterier. Anvend ikke gamle og nye batterier sammen. Udskift altid svage eller flade batterier med et komplet nyt sæt batterier med fuld kapacitet. Anvend ikke batterier af forskellige mærker, typer eller med forskelligt høj kapacitet. Fjern batterierne fra apparatet, hvis det ikke anvendes i længere tid, eller batterierne er tomme!
- Oplad aldrig normale, ikke-genopladelige batterier! De kan eksplodere ved opladning.
- Genopladelige batterier må kun oplades under opsyn af voksne.
- Forbindelsesklemmerne må ikke kortsluttes.
- Skil ikke apparatet ad! Kontakt din faghandel i tilfælde af en defekt. Vedkommende kontakter servicecenteret og kan indsende apparatet evt. med henblik på reparation.
- Gem vejledningen og emballagen, da dette indeholder vigtige informationer.
- For at undgå fare for forbrændinger må du ikke bruge apparatet, hvis antennen er i stykker på nogen måde.

- Apparatet må ikke bruges i omgivelser med eksplosionsfare (f.eks. i nærheden af pumper, på underdækket i et skib eller i nærheden af brændstofdepoter eller kemiske produkter).
- Hvis du er undervejs i bil eller på cykel, skal du standse, før apparatet benyttes.
- Sluk for apparatet, hvis du opholder dig i et fly eller på et hospital.
- Brug aldrig apparatet i umiddelbar nærhed af en radio for at undgå fejl.
- Hold senderen og antennen mindst 5 cm fra ansigtet. Hold antennen opad, og tal normalt.
- Apparatet kan ikke bruges til kontakt med beredskabstjenester.

3. LEVERINGSOMFANG

2 walkie-talkier, brugsvejledning, 3 AAA/LR03 batterier

4. KENDETEGN

- Antal kanaler: 1 kanal (permanent)
- Rækkevidde: op til 500 m på åbent område
- Sendefrekvens: 446.00625 MHz
- Sendeydelse: 10 mW
- Inkl. 6 AAA-batterier (3 AAA pr. apparat)

5. BETJENINGSELEMENTER

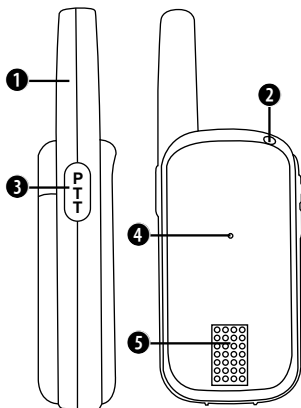

1. Antenne
2. Driftslampe
3. PTT (Push-to-Talk)-knap
4. Mikrofon
5. Højtaler

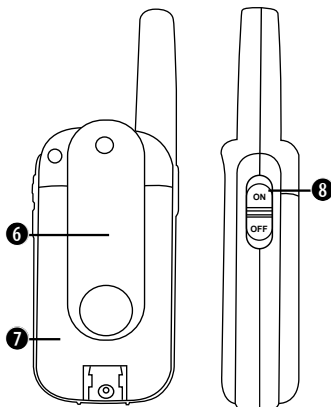

6. Fastgørelsesclips
7. Batterirum
8. Tænd/sluk-kontakt

6. IBRUGTAGNING AF APPARATET

6.1. FJERNELSE AF FASTGØRELSESCLIPSEN

Før batterierne kan sættes i apparatet, skal du fjerne fastgørelsesclipsen.

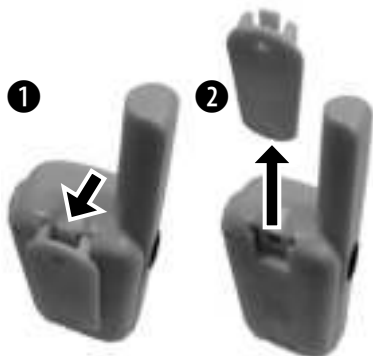

6.2. ISÆTNING AF BATTERIER

1. Åbn batterirummet forinden på batteridækslet.
2. Sæt 3 alkaliske AAA-batterier i hvert apparat.
3. Sæt batterierne i iht. de markerede poler.
4. Når batterierne er sat i, skal du lukke batterirummet igen og fastgøre clipsen!

7. BETJENING

7.1. TÆND/SLUK FOR APPARATET

Tænd apparatet:

Skub den højre TÆND/SLUK-kontakt opad, indtil LED'en lyser grønt.

Sluk apparatet:

Skub den højre TÆND/SLUK-kontakt nedad, indtil LED'en slukkes.

7.2. SEND EN RINGETONE

Når du trykker på PTT-knappen én gang, sendes der en ringetone til det andet apparat, der befinder sig på samme kanal.

7.3. INDGÅENDE/UDGÅENDE KOMMUNIKATION

Apparatet befinder sig i modtagefunktion, når det er tændt, og der ikke sendes. Når du holder PTT-knappen (Push-to-talk) trykket ned, skifter apparatet til overførselsfunktionen. Driftslampen lyser rødt. Hold apparatet i lodret position med mikrofonen 3-5 cm fra din mund. Hold PTT-knappen trykket ned, og tal med normal stemme ind i mikrofonen. Når du er færdig med overførslen, kan du slippe PTT-knappen igen.

- Rækkevidden afhænger af dine omgivelser og forholdene. Den begrænses af hindringer som bakker eller bygninger.
- Brug ikke to apparater, hvis de befinder sig mindre end 1,5 m fra hinanden. Det kan medføre fejl.

8. TEKNISKE DATA

Frekvens:	446.00625 MHz
Kanalnummer:	1 kanal (permanent)
Sendeydelse:	10 mW
Rækkevidde:	op til 500 m i åbent område
Batteritype:	3 alkaliske AAA-batterier pr. apparat.

9. HENVISNING TIL RENGØRING

- Afbryd apparatet fra strømkilder før rengøringen (fjern batterierne)
- Rengør kun apparatet udvendigt med en tør klud. Anvend ikke rengøringsvæske for at undgå skader på elektronikken.
- Beskyt apparatet mod støv og fugtighed! Fjern batterierne fra apparatet, hvis det ikke anvendes i længere tid!

10. BORTSKAFFELSE



Bortskaf emballeringsmaterialerne sorteret. Overhold de aktuelle lovbestemmelser ved bortskaffelsen af apparatet. Informationer om korrekt bortskaffelse får du hos den kommunale bortskaffelsesvirksomhed eller miljømyndighed.



Bortskaf ikke elektriske apparater sammen med husholdningsaffaldet!

I henhold til EU-direktiv 2012/19/EF om affald af elektrisk og elektronisk udstyr og dets gennemførelse i nationale love skal kasseret elektrisk udstyr indsamles separat og genanvendes på miljørigtig vis. Afladede brugte batterier og genopladelige batterier skal bortskaffes af forbrugeren i batteriindsamlingsbeholdere. Informationer om bortskaffelse af gamle apparater eller batterier, der blev produceret efter 01.06.2006, får du hos de kommunale bortskaffelsestjenesteydere eller miljøforvaltningen.



Batterier og genopladelige batterier må ikke bortskaffes med husholdningsaffaldet, men du er lovmæssigt forpligtet til at tilbagelevere brugte batterier og genopladelige batterier. Du kan efter brug uden gebyr aflevere batterierne ved vores salgssted eller umiddelbart i din nærhed (f.eks. i butikker eller på kommunale indsamlingssteder).

Batterier og genopladelige batterier er markeret med en overstreget skraldespand og det kemiske symbol for det farlige stof.



Cd¹



Hg²



Pb³

¹ Batteriet indeholder cadmium

² Batteriet indeholder kviksølv

³ Batteriet indeholder bly

11. EF-OVERENSSTEMMELSESERKLÆRING

Hermed erklærer Bresser GmbH, at radioanlægstypen med artikelnummer: 16499/16500 opfylder direktiv 2014/53/EU. EU-overensstemmelseserklæringens fuldstændige tekst findes på følgende internetadresse:

http://www.bresser.de/download/16499/CE/16499_CE.pdf

http://www.bresser.de/download/16500/CE/16500_CE.pdf

Bresser GmbH
Gutenbergstraße 2
46414 Rhede · Germany
www.bresser.de

   @BresserEurope



Bresser UK Ltd.
Suite 3G, Eden House
Enterprise Way
Edenbridge, Kent TN8 6HF
Great Britain

Irrtümer und technische Änderungen vorbehalten.
Errors and technical changes reserved.
Manual_16499-16500_Walkie-Talkies_de-gb-fr-nl-es-cs-pl-sk-da_BRESSER-JR_v012026a